

BR 40/25 C Bp  
BR 40/25 C Eco Bp  
BR 40/25 C Bp Pack  
BR 40/25 C Bp Eco Pack  
BD 40/25 C Bp  
BD 40/25 C Eco Bp  
BD 40/25 C Bp Pack  
BD 40/25 C Eco Bp Pack

 **KÄRCHER**<sup>®</sup>



Deutsch	3
English	17
Français	31
Italiano	46
Nederlands	61
Español	75
Português	90
Ελληνικά	105
Türkçe	120

Register and win!  
[www.kärcher.com](http://www.kärcher.com)



59615150 09/11





Lesen Sie vor der ersten Benutzung Ihres Gerätes diese Originalbetriebsanleitung, handeln Sie danach und bewahren Sie diese für späteren Gebrauch oder für Nachbesitzer auf.

## Inhaltsverzeichnis

Sicherheitshinweise . . . . .	DE . . . 1
Funktion . . . . .	DE . . . 1
Bestimmungsgemäße Verwendung . . . . .	DE . . . 2
Umweltschutz . . . . .	DE . . . 2
Bedien- und Funktionselemente . . . . .	DE . . . 3
Vor Inbetriebnahme . . . . .	DE . . . 4
Betrieb . . . . .	DE . . . 7
Transport . . . . .	DE . . . 10
Lagerung . . . . .	DE . . . 10
Pflege und Wartung . . . . .	DE . . . 10
Störungen . . . . .	DE . . . 11
Technische Daten . . . . .	DE . . . 13
EG-Konformitätserklärung . . . . .	DE . . . 14
Garantie . . . . .	DE . . . 14
Ersatzteile . . . . .	DE . . . 14

## Sicherheitshinweise

Lesen und beachten Sie vor der ersten Benutzung des Gerätes diese Bedienungsanleitung und beiliegende Broschüre Sicherheitshinweise für Bürstenreinigungsgeräte und Sprühextraktionsgeräte, 5.956-251.

### **⚠ Warnung**

Gerät nicht auf geneigten Flächen benutzen.

## Sicherheitseinrichtungen

Sicherheitseinrichtungen dienen dem Schutz des Benutzers und dürfen nicht außer Betrieb gesetzt oder in ihrer Funktion umgangen werden.

### **Schalbügel**

Für eine sofortige Außerbetriebnahme des Bürstenantriebs: Schalbügel loslassen.

## Symbole in der Betriebsanleitung

### **⚠ Gefahr**

Für eine unmittelbar drohende Gefahr, die zu schweren Körperverletzungen oder zum Tod führt.

### **⚠ Warnung**

Für eine möglicherweise gefährliche Situation, die zu schweren Körperverletzungen oder zum Tod führen könnte.

### **Vorsicht**

Für eine möglicherweise gefährliche Situation, die zu leichten Verletzungen oder zu Sachschäden führen kann.

## Funktion

Diese Scheuersaugmaschine wird zur Nassreinigung oder zum Polieren von ebenen Böden eingesetzt.

Das Gerät kann durch Einstellen eines Reinigungsprogramms und der Wassermenge leicht an die jeweilige Reinigungsaufgabe angepasst werden.

Eine Arbeitsbreite von 400 mm und ein Fassungsvermögen der Frisch- und Schmutzwassertanks von jeweils 25 l ermöglichen eine effektive Reinigung.

### **Hinweis**

Entsprechend der jeweiligen Reinigungsaufgabe kann das Gerät mit verschiedenem Zubehör ausgestattet werden. Fragen Sie nach unserem Katalog oder besuchen Sie uns im Internet unter [www.kaercher.com](http://www.kaercher.com).

## Bestimmungsgemäße Verwendung

Verwenden Sie dieses Ladegerät ausschließlich gemäß den Angaben in dieser Betriebsanleitung.

- Das Gerät darf nur zum Reinigen von nicht feuchtigkeitsempfindlichen und nicht polierempfindlichen Hartflächen benutzt werden.  
Der Einsatztemperaturbereich liegt zwischen +5°C und +40°C.
- Dieses Gerät ist zur Verwendung in Innenräumen bestimmt.
- Das Gerät ist nicht geeignet zur Reinigung gefrorener Böden (z. B. in Kühlhäusern).
- Das Gerät darf nur mit Original-Zubehör und -Ersatzteilen ausgestattet werden.
- Das Gerät ist für die Reinigung von Böden im Innenbereich bzw. von überdachten Flächen entwickelt. Bei anderen Anwendungsgebieten muss der Einsatz alternativer Bürsten geprüft werden.
- Das Gerät ist nicht bestimmt für die Reinigung öffentlicher Verkehrswege.
- Zulässige Flächenbelastung des Bodens berücksichtigen.  
Das Gerät ist nicht für den Einsatz in explosionsgefährdeten Umgebungen geeignet.

## Umweltschutz



Die Verpackungsmaterialien sind recyclebar. Bitte werfen Sie die Verpackungen nicht in den Hausmüll, sondern führen Sie diese einer Wiederverwertung zu.



Altgeräte enthalten wertvolle recyclingfähige Materialien, die einer Verwertung zugeführt werden sollten. Batterien, Öl und ähnliche Stoffe dürfen nicht in die Umwelt gelangen. Bitte entsorgen Sie Altgeräte deshalb über geeignete Sammelsysteme.

### Hinweise zu Inhaltsstoffen (REACH)

Aktuelle Informationen zu Inhaltsstoffen finden Sie unter:

**[www.kaercher.de/REACH](http://www.kaercher.de/REACH)**

## Bedien- und Funktionselemente

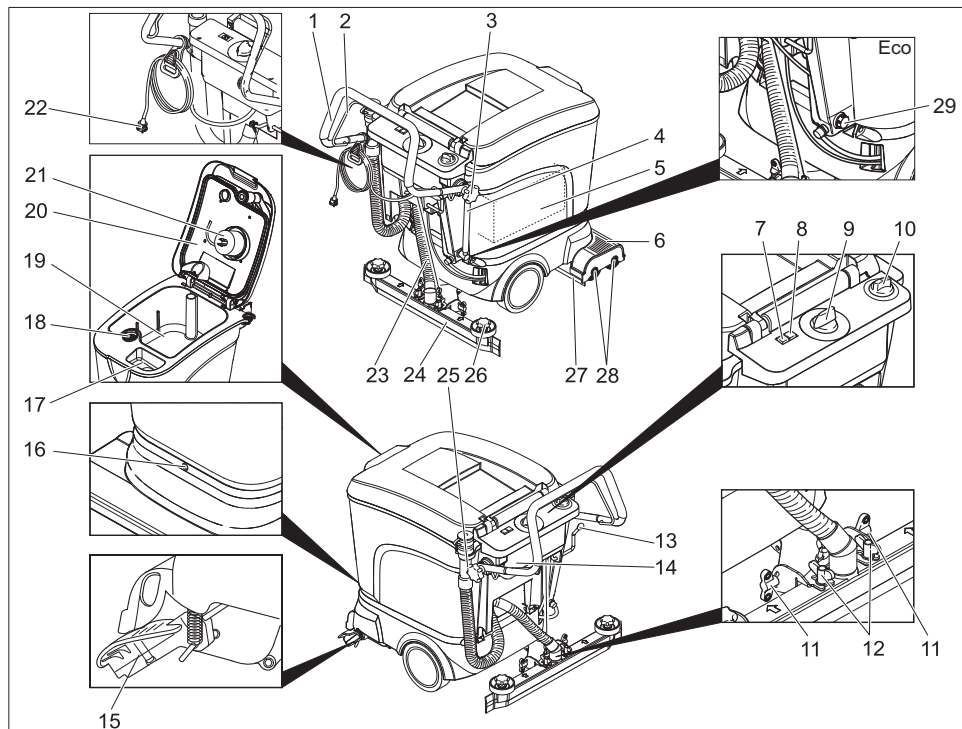

- |    |  |    |  |
|----|--|----|--|
| 1  | Schubbügel   | 17 | Einfüllöffnung Frischwassertank                              |
| 2  | Schaltbügel  | 18 | Flusensieb   |
| 3  | Sterngriff Schubbügelbefestigung   | 19 | Schmutzwassertank  |
| 4  | Füllstandsanzeige und Ablassschlauch Frischwasser (nicht bei ECO-Variante) | 20 | Deckel Schmutzwassertank                                     |
| 5  | Batterie (nur Variante Pack)   | 21 | Schwimmer  |
| 6  | Reinigungskopf   | 22 | Netzstecker für Ladegerät (nur Pack-Variante)                |
| 7  | Batteriekontrollanzeige  | 23 | Saugschlauch   |
| 8  | Störungsanzeige  | 24 | Saugbalken *   |
| 9  | Programmwahlschalter   | 25 | Ablassschlauch Schmutzwasser                                 |
| 10 | Regulierknopf Wassermenge  | 26 | Sterngriffe zum Auswechseln der Sauglippen                   |
| 11 | Flügelmuttern zum Neigen des Saugbalkens                                   | 27 | Ablassschraube Frischwasser (nur bei Eco-Variante)           |
| 12 | Flügelmuttern zum Befestigen des Saugbalkens                               | 28 | Spritzschutz   |
| 13 | Hebel Saugbalkenabsenkung  | 29 | Bürstenwalzen (BR-Variante)<br>Scheibenbürsten (BD-Variante) |
| 14 | Elektronik/Ladegerät (nur Pack-Variante)                                   |    |  |
| 15 | Fahrwerk für Transportfahrt  |    |  |
| 16 | Schraube Tankbefestigung   |    |  |
- \* nicht im Lieferumfang (außer bei ECO-Variante)

## Vor Inbetriebnahme

### Abladen

- ➔ Sterngriffe der Schubbügelbefestigung lösen.
- ➔ Schubbügel nach hinten schwenken und Sterngriffe festziehen.

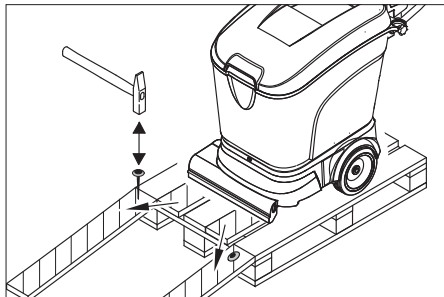

- ➔ Lange seitliche Bretter der Verpackung als Rampe an die Palette legen.
- ➔ Rampe mit Nägeln an der Palette befestigen.
- ➔ Kurze Bretter zur Abstützung unter die Rampe legen.
- ➔ Holzleisten vor den Rädern entfernen.
- ➔ Gerät von der Palette über die Rampe herschieben.

### Batterien

#### Sicherheit

Beachten Sie beim Umgang mit Batterien unbedingt folgende Warnhinweise:

	<i>Hinweise auf der Batterie, in der Gebrauchsanweisung und in der Fahrzeugbetriebsanleitung beachten</i>
	<i>Augenschutz tragen</i>
	<i>Kinder von Säure und Batterien fern halten</i>
	<i>Explosionsgefahr</i>
	<i>Feuer, Funken, offenes Licht und Rauchen verboten</i>

	<i>Verätzungsgefahr</i>
	<i>Erste Hilfe</i>
	<i>Warnvermerk</i>
	<i>Entsorgung</i>
	<i>Batterie nicht in Mülltonne werfen</i>

#### **⚠ Gefahr**

*Explosionsgefahr! Keine Werkzeuge oder Ähnliches auf die Batterie, d.h. auf Endpole und Zellenverbinder legen.*

*Verletzungsgefahr! Wunden niemals mit Blei in Berührung bringen. Nach der Arbeit an Batterien immer die Hände reinigen.*

### Batterien einsetzen und anschließen

Bei der Variante Bp Pack sind Batterien und Ladegerät bereits eingebaut.

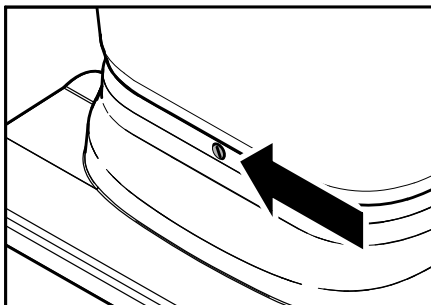

- ➔ Tanks entleeren, wenn nötig
- ➔ Fahrwerk mit dem Fuß nach vorne schwenken.

#### **Vorsicht**

*Beschädigungsgefahr für Kabel auf der Rückseite des Gerätes. Bevor der Tank nach hinten geschwenkt wird unbedingt Fahrwerk nach vorne schwenken.*

- ➔ Schraube herausdrehen und Tank nach hinten schwenken.
- ➔ Batterieabdeckung abheben.
- ➔ Batterie einsetzen.
- ➔ Befestigungswinkel hinter den Batterien festschrauben.

**⚠ Warnung**

Beschädigungsgefahr durch Vertauschen der Batterieanschlüsse.  
Auf richtige Polung achten.

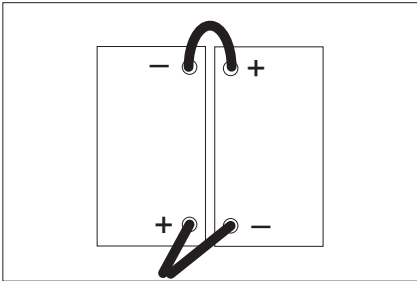

**Hinweis**

Vor dem Anklemmen des Batteriesatzes muss der Programmwahlschalter auf „OFF“ gedreht werden. Wird dieser Hinweis nicht beachtet können folgende Störungen auftreten:

- Die Überlastanzeige Bürstenmotor zeigt eine Störung an.  
Behebung: Programmwahlschalter ca. 10 Sekunden lang auf „OFF“ drehen.
- Die Batteriekontrollanzeige zeigt eine Tiefentladung an und das Gerät kann nicht in Betrieb genommen werden.  
Behebung: Batterie vollständig aufladen.
- ➔ Programmwahlschalter auf „OFF“ drehen.
- ➔ Pluspol der einen Batterie mit dem Minuspol der anderen Batterie verbinden.
- ➔ Anschlusskabel an die noch freien Batteriepole (+) und (-) klemmen.
- ➔ Batterieabdeckung auflegen.
- ➔ Tank nach unten schwenken und mit Schraube sichern.

**Vorsicht**

Beschädigungsgefahr durch Tiefentladung. Vor Inbetriebnahme des Gerätes Batterien aufladen.

**Batterie laden**

**Hinweis**

Das Gerät verfügt über einen Tiefentladungsschutz, d. h., wird das noch zulässige Mindestmaß an Kapazität erreicht, so schaltet das Gerät aus. Auf dem Bedienpult leuchtet die Batterieüberwachung in diesem Fall rot. Entladene Batterien (auch teilentladene) stets wieder aufladen.

**⚠ Gefahr**

Gefahr durch elektrischen Schlag.  
Ladegerät nie bei Regen, bei hoher Luftfeuchtigkeit oder in feuchten Räumen verwenden!

**Hinweis**

Die Ladezeit beträgt im Durchschnitt ca. 10-12 Stunden.

**Ladevorgang BR/BD 40/25 Bp Pack**

- ➔ Netzstecker des Ladegeräts in Steckdose stecken.

Das Ladegerät ist elektronisch geregelt und beendet den Ladevorgang selbstständig. Alle Funktionen des Gerätes werden während dem Ladevorgang automatisch unterbrochen.

Die Batteriekontrollanzeige zeigt bei eingestecktem Netzstecker den Fortschritt des Ladevorgangs an:

Refreshladung	blinkt schnell rot
Schnellladung	blinkt schnell gelb
Erhaltungsladung (Batterie ist voll)	blinkt schnell grün

**Ladevorgang BR/BD 40/25 Bp**

- ➔ Batteriestecker abziehen und mit dem Ladekabel verbinden.

**Hinweis**

Ladegerät mit dem abziehbaren Batteriestecker des Gerätes verbinden, nicht mit dem fest am Gerät montierten Stecker.

- ➔ Ladegerät einschalten

## Wartungsarme Batterien (Nassbatterien)

- Eine Stunde vor Ende des Ladevorgangs destilliertes Wasser zugeben, den richtigen Säurestand beachten. Batterie ist entsprechend gekennzeichnet.

### ⚠ Gefahr

*Verätzungsgefahr. Nachfüllen von Wasser im entladenen Zustand der Batterie kann zu Säureaustritt führen!*

*Beim Umgang mit Batteriesäure Schutzbrille benutzen und Vorschriften beachten, um Verletzungen und die Zerstörung von Kleidung zu verhindern.*

*Eventuelle Säurespritzer auf Haut oder Kleidung sofort mit viel Wasser ausspülen.*

### Vorsicht

*Zum Nachfüllen der Batterien nur destilliertes oder entsalztes Wasser (EN 50272-T3) verwenden.*

*Keine Fremdzusätze (so genannte Aufbesserungsmittel) verwenden, sonst erlischt jede Garantie.*

## Nach dem Ladevorgang:

- Ladegerät vom Netz trennen.
- Bei Varianten ohne eingebautes Ladegerät: Batteriekabel vom Ladekabel abziehen und mit dem Gerät verbinden.

## Empfohlene Batterien, Ladegeräte

	Bestellnummer
Batteriesatz	6.654-093
Ladegerät	6.654-102

Batterien und Ladegeräte sind im Fachhandel erhältlich.

## Maximale Batterie-Abmessungen

Länge	Breite	Höhe
330 mm	171 mm	235 mm

Sollen bei der Bp-Variante Nassbatterien eingesetzt werden, ist Folgendes zu beachten:

- Die maximalen Batterieabmessungen müssen eingehalten werden.

Beim Laden von wartungsarmen Batterien müssen die Vorschriften des Batterieherstellers beachtet werden (siehe Wartungsplan)

## Batterien ausbauen

- Tanks entleeren, wenn nötig
- Fahrwerk mit dem Fuß nach vorne schwenken.

### Vorsicht

*Beschädigungsgefahr für Kabel auf der Rückseite des Gerätes. Bevor der Tank nach hinten geschwenkt wird unbedingt Fahrwerk nach vorne schwenken.*

- Schraube herausdrehen und Tank nach hinten schwenken.
- Batterieabdeckung abheben.
- Kabel vom Minuspol der Batterie abklemmen.
- Restliche Kabel von den Batterien abklemmen.
- Befestigungswinkel hinter den Batterien lösen.
- Batterien herausnehmen.
- Verbrauchte Batterien gemäß den geltenden Bestimmungen entsorgen.

## Bürsten montieren

Vor Inbetriebnahme müssen die Bürsten montiert werden (siehe „Wartungsarbeiten“).

## Saugbalken montieren

- Saugbalken so in Saugbalkenaufhängung einsetzen, dass das Formblech über der Aufhängung liegt. Flügelmuttern festziehen.

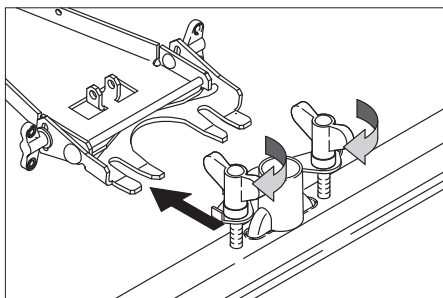

- Saugbalken aufstecken.



## Betrieb

### Vorsicht

Beschädigungsgefahr. Saugbalken vor dem Rückwärtsfahren anheben.

### Hinweis

Für eine sofortige Außerbetriebnahme des Bürstenantriebs Schaltbügel loslassen.

### Betriebsstoffe einfüllen

#### ⚠ Warnung

Beschädigungsgefahr. Nur die empfohlenen Reinigungsmittel verwenden. Für andere Reinigungsmittel trägt der Betreiber das erhöhte Risiko hinsichtlich der Betriebssicherheit und Unfallgefahr. Nur Reinigungsmittel verwenden, die frei von Lösungsmitteln, Salz- und Flusssäure sind.

Sicherheitshinweise auf den Reinigungsmitteln beachten.

### Hinweis

Keine stark schäumenden Reinigungsmittel verwenden.

Empfohlene Reinigungsmittel:

Anwendung	Reinigungsmittel
Unterhaltsreinigung aller wasserbeständigen Böden	RM 745 RM 746
Unterhaltsreinigung von glänzenden Oberflächen (z. B. Granit)	RM 755 es
Unterhaltsreinigung und Grundreinigung von Industriefußböden	RM 69 ASF
Unterhaltsreinigung und Grundreinigung von Feinsteinzeugfliesen	RM 753
Unterhaltsreinigung von Fliesen im Sanitärbereich	RM 751
Reinigung und Desinfektion im Sanitärbereich	RM 732
Entschichtung aller alkali-beständigen Böden (z. B. PVC)	RM 752
Entschichtung von Lino-leumböden	RM 754

- Deckel des Frischwassertanks öffnen.
- Wasser-Reinigungsmittel-Gemisch bis zur MAX Markierung der Füllstandsanzeige einfüllen. Höchsttemperatur der Flüssigkeit 60 °C.
- Deckel des Frischwassertanks schließen.

### Zum Einsatzort fahren

Mit vorgeschwenktem Fahrwerk kann das Gerät zum Einsatzort geschoben werden, ohne dass die Bürsten den Boden berühren.

- Saugbalken anheben.
- Gerät am Schubbügel nach unten drücken.
- Fahrwerk mit dem Fuß nach vorne schwenken.
- Gerät am Schubbügel zum Einsatzort schieben.

### Reinigungsprogramme

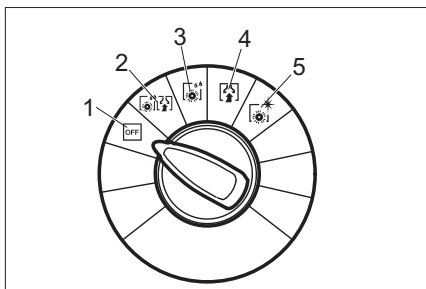

- 1 OFF  
Gerät ist außer Betrieb.
- 2 Scheuersaugen  
Boden nass reinigen und Schmutzwasser aufsaugen.
- 3 Nassschrubben  
Boden nass reinigen und Reinigungsmittel einwirken lassen.
- 4 Saugen  
Schmutzflotte aufsaugen.
- 5 Polieren  
Boden ohne Flüssigkeitsauftrag polieren.

## Batteriekontrollanzeige

Die Batteriekontrollanzeige zeigt den Ladezustand der Batterien bei ausgestecktem Ladegerät an:

40-100%	leuchtet grün
20-40%	leuchtet gelb
0-20%	blinkt langsam rot
leer	leuchtet rot

### Hinweis

Wurde die Batterie tiefentladen (die Batteriekontrollanzeige leuchtet rot) wird das Gerät automatisch ausgeschaltet. Die Wiederinbetriebnahme des Gerätes ist erst nach einer vollständigen Aufladung der Batterie möglich.

## Wechselbatterien

Um die Wartezeit während des Ladens der Batterien zu umgehen, können zusätzliche Batteriesätze angeschafft werden. Der leere Batteriesatz im Gerät kann dann jeweils durch einen aufgeladenen Batteriesatz ausgetauscht werden.

### Hinweis

Der Wechsel-Batteriesatz muss beim Anklemmen an das Gerät eine Mindestspannung von 25,8 V aufweisen. Bei niedrigerer Spannung verhindert der Tiefentladeschutz in der Elektronik die Inbetriebnahme des Gerätes. In diesem Fall muss der Batteriesatz vollständig aufgeladen werden.

## Saugbalken einstellen

### Schräglage

Zur Verbesserung des Absaugergebnisses auf gefliesten Belägen kann der Saugbalken um bis zu 5° Schräglage verdreht werden:

- Flügelmuttern lösen.
- Saugbalken drehen.

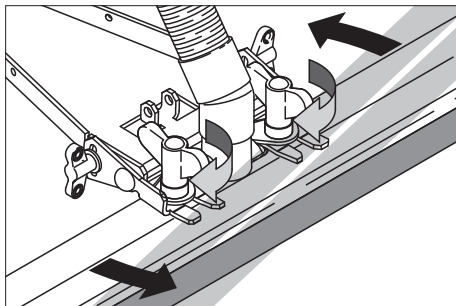

- Flügelmutter festdrehen.

### Neigung

Bei ungenügendem Absaugergebnis kann die Neigung des geraden Saugbalkens geändert werden.

- Flügelmutter lösen.
- Saugbalken neigen.

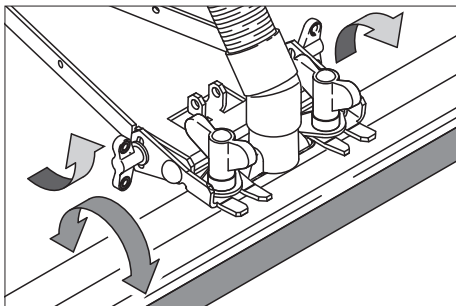

- Flügelmutter festdrehen.

## Vortriebsgeschwindigkeit einstellen (nur BD-Variante)

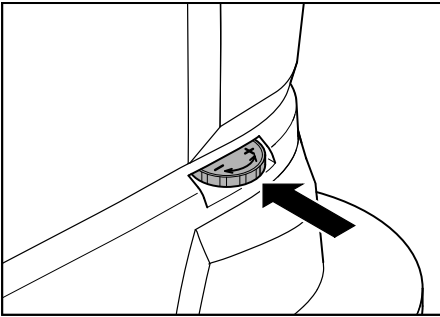

- Fahrwerk mit dem Fuß nach vorne schwenken.
- Geschwindigkeit drosseln: Knopf in Richtung – drehen.
- Geschwindigkeit erhöhen: Knopf in Richtung + drehen.

## Reinigen

- Fahrwerk mit dem Fuß nach hinten schwenken.
- Programmwahlschalter auf gewünschtes Reinigungsprogramm drehen.
- Wassermenge entsprechend Verschmutzung und Bodenbelag einstellen.
- Saugbalken absenken.
- Bürsten durch Ziehen des Schaltbügels einschalten.

### Vorsicht

*Beschädigungsgefahr für Bodenbelag. Gerät nicht auf der Stelle betreiben.*

## Anhalten und abstellen

- Regulierknopf Wassermenge schließen.
- Gerät noch 1-2 m vorwärts fahren, um Restwasser abzusaugen.
- Programmwahlschalter auf „OFF“ drehen.
- Saugbalken anheben.
- Fahrwerk mit dem Fuß nach vorne schwenken.

### Vorsicht

*Gefahr der Deformierung der Bürste/n. Beim Abstellen des Gerätes Bürste/n durch vorschwenken des Fahrwerks entlasten*

## Schmutzwassertank entleeren

### Hinweis

*Bei vollem Schmutzwassertank verschließt der Schwimmer den Saugkanal. Die Absaugung wird unterbrochen. Schmutzwassertank leeren.*

### ⚠ Warnung

*Örtliche Vorschriften zur Abwasserbehandlung beachten.*

- Ablassschlauch Schmutzwasser aus Halterung nehmen und über einer geeigneten Sammeleinrichtung absenken.

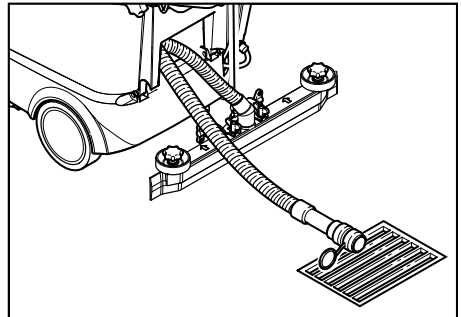

- Wasser durch Öffnen der Dosiereinrichtung am Ablassschlauch ablassen.
- Anschließend Schmutzwasserbehälter mit klarem Wasser ausspülen.

## Frischwassertank entleeren

- Kupplung am oberen Ende der Füllstandsanzeige lösen.
- Schlauch der Füllstandsanzeige über einer geeigneten Sammeleinrichtung absenken und Flüssigkeit ablaufen lassen.
- Kupplung wieder am Gerät einrasten.

### Eco-Variante:

- Ablassschraube Frischwasser herausdrehen und Flüssigkeit ablaufen lassen.
- Ablassschraube Frischwasser wieder einschrauben und festziehen.

## Transport

### **Vorsicht**

*Verletzungs- und Beschädigungsgefahr! Gewicht des Gerätes beim Transport beachten.*

- Zum Transport auf einem Fahrzeug, Gerät mit Spanngurten/Seilen gegen Verrutschen sichern.

Zur Verringerung des Platzbedarfs kann der Schubbügel nach vorne geschwenkt werden:

- Sterngriffe der Schubbügelbefestigung lösen.
- Schubbügel nach vorne schieben.

## Lagerung

### **Vorsicht**

*Verletzungs- und Beschädigungsgefahr! Gewicht des Gerätes bei Lagerung beachten.*

- Dieses Gerät darf nur in Innenräumen gelagert werden.
- Abstellplatz unter Berücksichtigung des zulässigen Gesamtgewichts des Gerätes wählen, um die Standsicherheit nicht zu beeinträchtigen.

## Pflege und Wartung

### **⚠ Gefahr**

*Verletzungsgefahr. Vor allen Arbeiten am Gerät Programmwahlschalter auf „OFF“ drehen und Netzstecker ziehen. Gerät auf stabiler, ebener Fläche abstellen und Batterie abklemmen.*

- Schmutzwasser und restliches Frischwasser ablassen und entsorgen.

## Wartungsplan

### **Nach der Arbeit**

#### **Vorsicht**

*Beschädigungsgefahr. Gerät nicht mit Wasser abspritzen und keine aggressiven Reinigungsmittel verwenden.*

- Schmutzwasser ablassen.
- Flusensieb prüfen, bei Bedarf reinigen.
- Gerät außen mit feuchtem, in milder Waschlauge getränktem Lappen reinigen.
- Sauglippen und Spritzschutz säubern, auf Verschleiß prüfen und bei Bedarf austauschen.
- Bürsten auf Verschleiß prüfen, bei Bedarf austauschen.
- Batterie bei Bedarf laden.

#### **Monatlich**

- Bei vorübergehend stillgelegtem Gerät: Ausgleichladung der Batterie durchführen.
- Batteriepole auf Oxidation prüfen, bei Bedarf abbürsten und mit Polfett einfetten. Auf festen Sitz der Verbindungskabel achten.
- Dichtungen zwischen Schmutzwassertank und Deckel auf Zustand prüfen, bei Bedarf austauschen.
- Bei nicht-wartungsfreien Batterien die Säuredichte der Zellen überprüfen.
- Bürstentunnel reinigen. (nur BR Variante)

#### **Jährlich**

- Vorgeschriebene Inspektion durch Kundendienst durchführen lassen.

## Wartungsarbeiten

### Sauglippen austauschen

- Saugbalken abnehmen.
- Sterngriffe herauserschrauben.

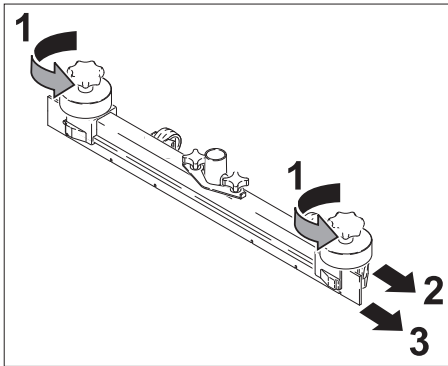

- Kunststoffteile abziehen.
- Sauglippen abziehen.
- Neue Sauglippen einschieben.
- Kunststoffteile aufschieben.
- Sterngriffe einschrauben und festziehen.

### Bürstenwalzen austauschen

- Schmutzwassertank leeren.
- Gerät am Schubbügel nach unten drücken.
- Fahrwerk mit dem Fuß nach vorne schwenken.
- Bürste eindrücken und nach unten entnehmen.
- Neue Bürstenwalze einsetzen und einrasten.
- Fahrwerk mit dem Fuß nach hinten schwenken.

### Scheibenbürsten austauschen

- Schmutzwassertank leeren.
- Gerät am Schubbügel nach unten drücken.
- Fahrwerk mit dem Fuß nach vorne schwenken.
- Knopf zur Einstellung der Vortriebsgeschwindigkeit in Richtung – drehen.
- Scheibenbürsten anheben.
- Scheibenbürsten um ca. 45° drehen.
- Scheibenbürsten nach unten abnehmen.

- Einsetzen der neuen Scheibenbürsten in umgekehrter Reihenfolge.
- Vortriebsgeschwindigkeit einstellen.
- Fahrwerk mit dem Fuß nach hinten schwenken.

### Wartungsvertrag

Für einen zuverlässigen Betrieb des Gerätes können mit dem zuständigen Kärcher-Verkaufsbüro Wartungsverträge abgeschlossen werden.

## Frostschutz

Bei Frostgefahr:

- Frisch- und Schmutzwassertank entleeren.
- Gerät in einem frostgeschützten Raum abstellen.

## Störungen

### ⚠ Gefahr

*Verletzungsgefahr. Vor allen Arbeiten am Gerät Programmwahlschalter auf „OFF“ drehen und Netzstecker ziehen. Gerät auf stabiler, ebener Fläche abstellen und Batterie abklemmen.*

- Schmutzwasser und restliches Frischwasser ablassen und entsorgen.

Bei Störungen, die mit Hilfe dieser Tabelle nicht behoben werden können, Kundendienst rufen.

## Störungen mit Anzeige

Batteriekontrollanzeige	Störungsanzeige	Störung	Behebung
–	blinkt schnell	Übertemperatur Bürstenantrieb	Programmwahlschalter auf OFF stellen und Gerät abkühlen lassen.
–	blinkt langsam	Verkabelungsfehler, Unterbrechung	Programmwahlschalter auf OFF stellen. Anschließend Reinigungsprogramm erneut anwählen. Tritt der Fehler weiterhin auf, Kundendienst rufen.
–	leuchtet	Störung in der Elektronik	
blinkt schnell rot	blinkt schnell	Batterie defekt	
blinkt langsam rot	blinkt langsam	Überlast Bürstenmotor	Programmwahlschalter auf OFF stellen. Prüfen, ob Fremdkörper die Bürsten blockiert, ggf. Fremdkörper entfernen. Anschließend Reinigungsprogramm erneut anwählen. Tritt der Fehler weiterhin auf, Kundendienst rufen.

## Störungen ohne Anzeige

Störung	Behebung
Gerät lässt sich nicht starten	Batterien prüfen, ggf. aufladen
	Batteriepolsicherung am Pluspol der Batterie prüfen (75 A), bei defekter Sicherung Kundendienst verständigen.
Ungenügende Wassermenge	Frischwasserstand prüfen, bei Bedarf Tank auffüllen.
	Schläuche auf Verstopfung prüfen, bei Bedarf reinigen.
Ungenügende Saugleistung	Dichtungen zwischen Schmutzwassertank und Deckel auf Zustand prüfen, bei Bedarf austauschen.
	Flusensieb reinigen
	Sauglippen am Saugbalken reinigen, bei Bedarf wenden oder austauschen.
	Saugschlauch auf Verstopfung prüfen, bei Bedarf reinigen.
	Saugschlauch auf Dichtigkeit prüfen, bei Bedarf austauschen.
	Überprüfen ob der Deckel am Schmutzwasser-Ablassschlauch geschlossen ist
	Einstellung des Saugbalkens überprüfen.
Ungenügendes Reinigungsergebnis	Bürsten auf Verschleiß prüfen, bei Bedarf austauschen.
Bürsten drehen sich nicht	Prüfen, ob Fremdkörper die Bürsten blockiert, gegebenenfalls Fremdkörper entfernen.

## Technische Daten

		BR 40/25 C Bp	BR 40/25 C BP Pack	BD 40/25 C Bp	BD 40/25 C Bp Pack
<b>Leistung</b>					
Nennspannung	V	24			
Batteriekapazität	Ah (5h)	-	70	-	70
Batteriekapazität ECO-Variante	Ah (5h)	-	60	-	60
Mittlere Leistungsaufnahme	W	1200			
Saugmotorleistung	W	600			
Bürstmotorleistung	W	600			
<b>Saugen</b>					
Saugleistung, Luftmenge	l/s	30			
Saugleistung, Unterdruck, max.	kPa	130			
<b>Reinigungsbürsten</b>					
Arbeitsbreite	mm	400		390	
Durchmesser Bürste	mm	96		385	
Bürstendrehzahl	1/min	1350		140	
<b>Maße und Gewichte</b>					
Theoretische Flächenleistung	m <sup>2</sup> /h	1600			
Volumen Frisch-/Schmutzwassertank	l	25			
Länge (ohne Schubbügel)	mm	800		870	
Breite (ohne Saugbalken)	mm	575			
Höhe (ohne Schubbügel)	mm	830			
Transportgewicht	kg	117		123	
Zulässiges Gesamtgewicht	kg	133		137	
<b>Ermittelte Werte gemäß EN 60335-2-72</b>					
Schwingungsgesamtwert Arme	m/s <sup>2</sup>	<2,5			
Unsicherheit K	m/s <sup>2</sup>	0,2			
Schalldruckpegel L <sub>pA</sub>	dB(A)	67			
Unsicherheit K <sub>pA</sub>	dB(A)	1			
Schallleistungspegel L <sub>WA</sub> + Unsicherheit K <sub>WA</sub>	dB(A)	82			

## EG-Konformitätserklärung

Hiermit erklären wir, dass die nachfolgend bezeichnete Maschine aufgrund ihrer Konzipierung und Bauart sowie in der von uns in Verkehr gebrachten Ausführung den einschlägigen grundlegenden Sicherheits- und Gesundheitsanforderungen der EG-Richtlinien entspricht. Bei einer nicht mit uns abgestimmten Änderung der Maschine verliert diese Erklärung ihre Gültigkeit.

**Produkt:** Bodenreiniger

**Typ:** 1.515-xxx

**Einschlägige EG-Richtlinien**

2006/42/EG (+2009/127/EG)

2004/108/EG

**Angewandte harmonisierte Normen**

EN 55014-1: 2006 + A1: 2009

EN 55014-2: 1997 + A2: 2008

EN 60335-1

EN 60335-2-29

EN 60335-2-72

EN 61000-3-2: 2006 + A2: 2009

EN 61000-3-3: 2008

Die Unterzeichnenden handeln im Auftrag und mit Vollmacht der Geschäftsführung.



H. Jenner

CEO



S. Reiser

Head of Approbation

Dokumentationsbevollmächtigter:

S. Reiser

Alfred Kärcher GmbH & Co. KG

Alfred-Kärcher-Str. 28 - 40

71364 Winnenden (Germany)

Tel.: +49 7195 14-0

Fax: +49 7195 14-2212

Winnenden, 2011/07/01

## Garantie

In jedem Land gelten die von unserer zuständigen Vertriebsgesellschaft herausgegebenen Garantiebedingungen. Etwaige Störungen an Ihrem Zubehör beseitigen wir innerhalb der Garantiefrist kostenlos, sofern ein Material- oder Herstellungsfehler die Ursache sein sollte. Im Garantiefall wenden Sie sich bitte mit Kaufbeleg an Ihren Händler oder die nächste autorisierte Kundendienststelle.

## Ersatzteile

- Es dürfen nur Zubehör und Ersatzteile verwendet werden, die vom Hersteller freigegeben sind. Original-Zubehör und Original-Ersatzteile bieten die Gewähr dafür, dass das Gerät sicher und störungsfrei betrieben werden kann.
- Eine Auswahl der am häufigsten benötigten Ersatzteile finden Sie am Ende der Betriebsanleitung.
- Weitere Informationen über Ersatzteile erhalten Sie unter [www.kaercher.com](http://www.kaercher.com) im Bereich Service.





Please read and comply with these original instructions prior to the initial operation of your appliance and store them for later use or subsequent owners.

## Contents

Safety instructions . . . . .	EN . . . 1
Function . . . . .	EN . . . 1
Proper use . . . . .	EN . . . 2
Environmental protection . . . . .	EN . . . 2
Operating and Functional Elements . . . . .	EN . . . 3
Before Startup . . . . .	EN . . . 4
Operation . . . . .	EN . . . 7
Transport . . . . .	EN . . . 9
Storage . . . . .	EN . . 10
Maintenance and care . . . . .	EN . . 10
Faults . . . . .	EN . . 11
Technical specifications . . . . .	EN . . 13
EC Declaration of Conformity . . . . .	EN . . 14
Warranty . . . . .	EN . . 14
Spare parts . . . . .	EN . . 14

## Safety instructions

Before using the appliance for the first time, read and observe these operating instructions and the accompanying brochure: Safety information for brush cleaning units and spray-extraction units, 5.956-251.

### **⚠ Warning**

*Do not use the appliance on inclines.*

## Safety Devices

Safety devices serve to protect the user and must not be rendered inoperational or their functions bypassed.

### **Control handle**

To put the brush drive out of operation immediately: release the control handle.

## Symbols in the operating instructions

### **⚠ Danger**

*Immediate danger that can cause severe injury or even death.*

### **⚠ Warning**

*Possible hazardous situation that could lead to severe injury or even death.*

### **Caution**

*Possible hazardous situation that could lead to mild injury to persons or damage to property.*

## Function

The scrubber vacuum is used for wet cleaning or polishing of level floors.

The appliance can be easily adjusted to the cleaning task by setting a cleaning program and the water quantity.

A working width of 400 mm and a capacity of 25 l each of the fresh and dirt water reservoirs enable an effective cleaning.

### **Note**

*The appliance can be equipped with various accessories depending on the cleaning task. Please request our catalogue or visit us on the Internet at [www.kaercher.com](http://www.kaercher.com).*

## Proper use

Use this charger only as directed in these operating instructions.



- The appliance may only be used for the cleaning of hard surfaces that are not sensitive to moisture and polishing operations.

The application temperature ranges from +5°C to +40°C.

- This appliance is intended for inside use.
- The appliance is not suited for the cleaning of frozen grounds (e.g. in cold stores).
- The appliance may only be equipped with original accessories and spare parts.
- The appliance has been designed for the cleaning of floors inside or covered surfaces. With respect to other applications the usage of alternative brushes must be checked.
- The appliance is not intended for the cleaning of public traffic routes.
- Please consider the allowed load per surface unit of the floor.

The appliance is not suited for the use in potentially explosive environments.

## Environmental protection

	<p>The packaging materials are recyclable. Please do not throw packaging in the domestic waste but pass it on for recycling.</p>
	<p>Old units contain valuable recyclable materials. Batteries, oil and similar substances may not be released into the environment. Therefore please dispose of old units through suitable collection systems.</p>

### Notes about the ingredients (REACH)

You will find current information about the ingredients at:

[www.kaercher.com/REACH](http://www.kaercher.com/REACH)

## Operating and Functional Elements

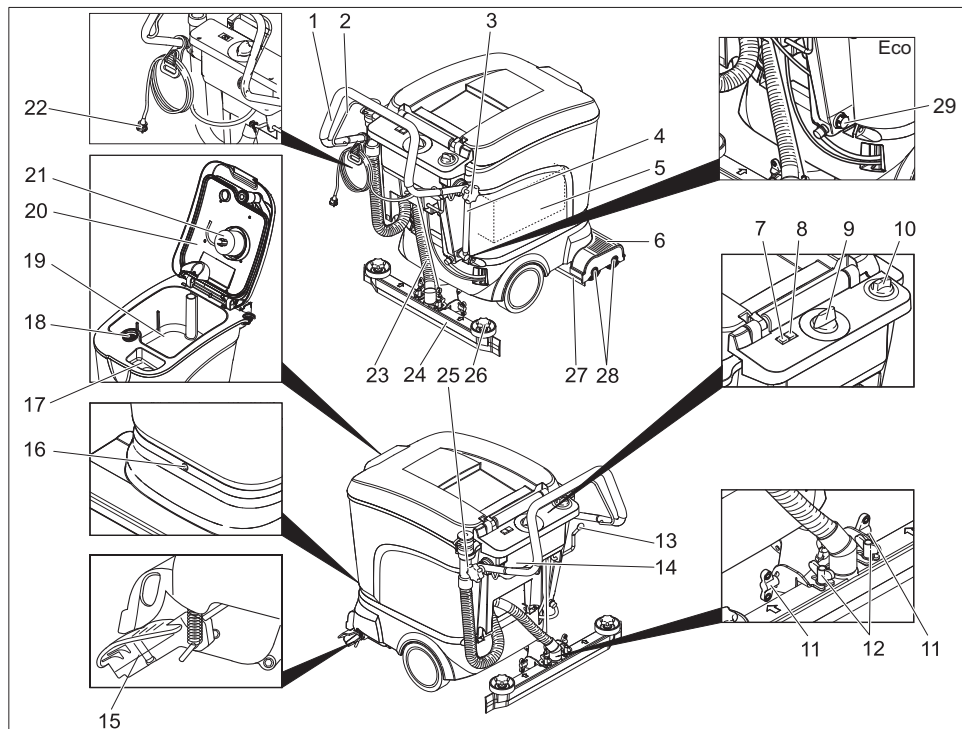

- |   |  |
|---|--|
| 1 Push handle   | 19 Dirt water reservoir                                |
| 2 Control handle  | 20 Cover dirt water reservoir                          |
| 3 Star grip pushing handle fastening  | 21 Float   |
| 4 Filling level display and fresh water discharge hose (not with ECO model) | 22 Mains plug for charger (only Pack model)            |
| 5 Battery (only package model)  | 23 Suction hose  |
| 6 Cleaning head   | 24 Vacuum bar *  |
| 7 Battery control display   | 25 Dirt water discharge hose                           |
| 8 Fault indication  | 26 Star grips to exchange the vacuum lips              |
| 9 Program selection switch  | 27 Fresh water drain screw (with ECO model only)       |
| 10 Water quantity regulator   | 28 Splash guard  |
| 11 Wing nuts for tilting the vacuum bar                                     | 29 Brush rollers (BR model) Disk brushes (BD model)    |
| 12 Wing nuts for fastening the vacuum bar                                   |  |
| 13 Vacuum bar lowering lever  | * not included in the delivery (except with ECO model) |
| 14 Electronics/ Charger (only Pack model)                                   |  |
| 15 Running gear for transport travel  |  |
| 16 Screw for tank fastening   |  |
| 17 Fresh water reservoir filler neck  |  |
| 18 Fluff filter   |  |

## Before Startup

### Unloading

- ➔ Release the star grips of the pushing handle fastening.
- ➔ Turn the pushing handle backwards and tighten the star grips.

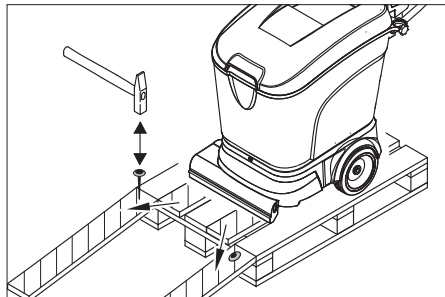

- ➔ Place long lateral boards of the packaging as a ramp next to the pallet.
- ➔ Fix the ramp on the pallet with nails.
- ➔ Place short boards as a support underneath the ramp.
- ➔ Remove the wooden bars in front of the wheels.
- ➔ Push down the appliance through the ramp from the pallet.

### Batteries

#### Safety

Please observe the following warning notes when handling batteries:

	Observe the directions on the battery, in the instructions for use and in the vehicle operating instructions
	Wear eye protection
	Keep children away from acid and batteries
	Danger of explosion
	Fire, sparks, naked flames and smoking must be strictly avoided

	Danger of chemical burns
	First aid
	Warning note
	Disposal
	Do not throw the battery into the regular waste

#### **⚠ Danger**

*Risk of explosion! Do not put tools or similar on the battery, i.e. on the terminal poles and cell connectors.*

*Risk of injury! Ensure that wounds never come into contact with lead. Always clean your hands after having worked with batteries.*

### Insert batteries and connect

Batteries and charger are already fitted in the Bp Pack models.

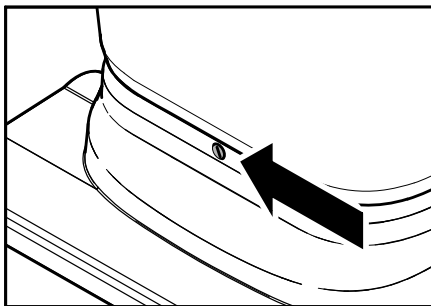

- ➔ Empty tanks, whenever required
- ➔ Turn the running gear to the front with your foot.

#### **Caution**

*The cable at the rear of the machine can get damaged. Always tilt the chassis forward before tilting the tank backward.*

- ➔ Turn out the screw and tilt the tank backwards.
- ➔ Lift battery cover.

- Insert battery.
- Firmly screw in the fastening bracket behind the batteries.

**⚠ Warning**

*Risk of damage due to inadvertent transposition of the battery terminals.  
Pay attention to correct poles.*

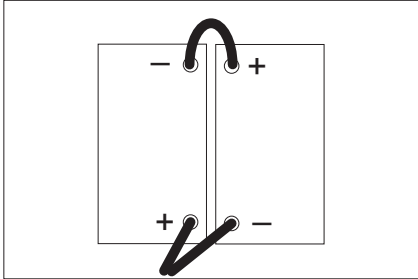

**Note**

*The programme switch must be turned to "OFF" before connecting the battery set. If you do not follow this instruction, it can result in the following disturbances:*

- *The overload display of the brush motor displays an interruption.*

*Remedy: Turn the programme switch to "OFF" for approx. 10 seconds.*

- *The battery indicator shows full discharge and the appliance cannot be started.*

*Remedy: Charge the battery fully.*

- Turn the program selection switch to "OFF".
- Connect the plus pole of one of the batteries to the minus pole of the other battery.
- Connect the connection cable to the free battery poles (+) and (-).
- Replace battery cover.
- Tilt the tank downward and secure it with screw.

**Caution**

*Risk of damage due to full discharge!  
Charge the batteries before commissioning the appliance.*

## Charging battery

**Note**

*The appliance is fitted with low charge protection, that is, the appliance is switched off when a minimum capacity level is reached. If this is the case, the battery monitor on the operator console lights up red. Always recharge discharged (and partially discharged) batteries.*

**⚠ Danger**

*Risk of electric shock.*

*Never use the charger when it is raining or there is high humidity or in humid rooms!*

**Note**

*Average charging time is approx. 10 - 12 hours.*

### Charging procedure for BR/BD 40/25 Bp Pack

- Plug the charger plug into the mains.

The charger is controlled electronically and automatically terminates the charging procedure. All appliance functions are automatically interrupted during charging.

When the plug is connected to the mains, the battery control display shows charging progress:

Refresh charge	rapidly flashes red
Rapid charge	rapidly flashes yellow
Maintenance charge (battery is fully charged)	rapidly flashes green

### Charging process BR/BD 40/25 Bp

- Remove battery plug and join it to the charging cable.

**Note**

*Connect the charger to the detachable battery plug at the machine and not to the plug installed on the machine.*

- Switching on the charger

## Low maintenance batteries (wet batteries)

- ➔ Add distilled water one hour before the charging process comes to an end; follow the correct acid level. There are corresponding indicators on the battery.

### **⚠ Danger**

*Danger of chemical burns. Filling water in while the battery is discharged can lead to acid leaks! Wear goggles when handling battery acid and adhere to instructions to prevent injuries and damage to clothing.*

*Flush any acid drops on the skin or clothes immediately with plenty of water.*

### **Caution**

*Use only distilled or desalinated water (EN 50272-T3) for filling the battery.*

*Do not add any substances (so-called performance improving agents), else warranty claims will not be entertained.*

### **After charging:**

- ➔ Unplug the charger from the mains.
- ➔ In the case of models without a built-in cable: remove the battery cable from the charging cable and connect it to the appliance.

## Recommended batteries, chargers

	Order number
Battery set	6.654-093
Charger	6.654-102

Batteries and chargers are available in specialised stores.

## Maximum battery dimensions

Length	Width	Height
330 mm	171 mm	235 mm

If you use wet batteries in the Bp model, then follow the following instructions:

- It is necessary to conform to the maximum battery dimensions.

While charging maintenance-free batteries, follow the specifications of the battery manufacturer (see maintenance chart)

## Removing the batteries

- ➔ Empty tanks, whenever required
- ➔ Turn the running gear to the front with your foot.

### **Caution**

*The cable at the rear of the machine can get damaged. Always tilt the chassis forward before tilting the tank backward.*

- ➔ Turn out the screw and tilt the tank backwards.
- ➔ Lift battery cover.
- ➔ Clamp off the minus pole of the battery.
- ➔ Clamp off the remaining cables from the battery.
- ➔ Loosen the fastening bracket behind the batteries.
- ➔ Remove the batteries.
- ➔ Dispose of the used batteries according to the local provisions.

## Installing the Brushes

The brushes must be installed before the initial operation (see "Maintenance works").

## Installing the Vacuum Bar

- ➔ Insert the vacuum bar into the vacuum bar suspension in such a manner that the profiled sheet is positioned above the suspension. Tighten the wing nuts.

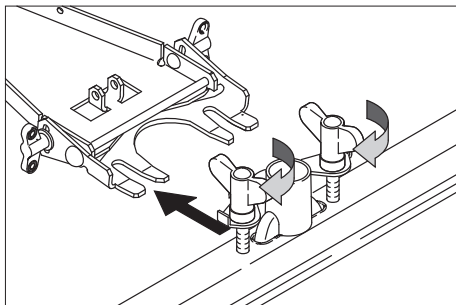

- ➔ Insert the suction hose.

## Operation

### Caution

*Risk of damage. Raise the vacuum bar before reversing.*

### Note

*To put the brush drive out of operation immediately release the control handle.*

### Filling in detergents

#### ⚠ Warning

*Risk of damage. Only use the recommended detergents. With respect to different detergents the operator bears the increased risk regarding the operational safety and danger of accident.*

*Only use detergents that are free from solvents, hydrochloric acid and hydrofluoric acid. Follow the safety instructions for using detergents.*

### Note

*Do not use highly foaming detergents.*

Recommended detergents:

Application	Detergent
Routine cleaning of all water resistant floors	RM 745 RM 746
Routine cleaning of glossy surfaces (e.g. granite)	RM 755 es
Routine cleaning and basic cleaning of industrial floors	RM 69 ASF
Routine cleaning and basic cleaning of fine stoneware tiles	RM 753
Routine cleaning of tiles in sanitary areas	RM 751
Cleaning and disinfection in sanitary areas	RM 732
Removal of coating from all alkali-resistant floors (e.g. PVC)	RM 752
Removal of coating from linoleum floors	RM 754

- ➔ Open the cover of the fresh water reservoir.
- ➔ Fill in the water detergent mixture up to the MAX marking of the filling level dis-

play. Maximum temperature of the liquid 60°C.

- ➔ Close the cover of the fresh water reservoir.

### Driving to the Place of Use

When the running gear is turned to the front the appliance can be pushed to the place of use without any contact of the brushes with the floor.

- ➔ Raise the vacuum bar.
- ➔ Press the appliance to the bottom using the push handle.
- ➔ Turn the running gear to the front with your foot.
- ➔ Use the push handle to push the appliance to the place of use.

### Cleaning Programs

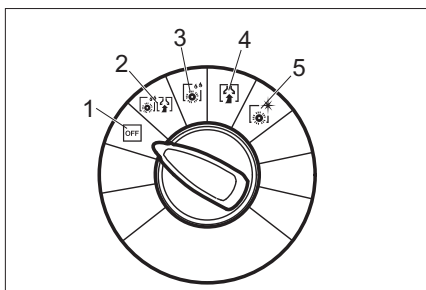

- 1 OFF  
Appliance is out of operation.
- 2 Scrubbing suction  
Wet clean the floor and vacuum up dirt water.
- 3 Wet scrubbing  
Wet clean the floor and allow the detergent to react.
- 4 Vacuuming  
Suck in the dirt fleet.
- 5 Polishing  
Polishing the floor without the application of liquid.

## Battery control display

The battery control display shows the charging status of the batteries when the charger has been connected:

40-100%	glows green
20-40%	glows yellow
0-20%	slowly blinks red
empty	glows red

### Note

The appliance is switched off automatically if the battery has been fully discharged (battery indicator glows red). You can restart the appliance only after you have fully charged the battery.

## Spare batteries

You can acquire additional sets of batteries to avoid the waiting time when the batteries are getting charged. You can then replace the empty battery set in the appliance by a charged set of batteries.

### Note

The spare battery set must show a minimum voltage of 25.8 V when you connect it to the appliance. If the voltage is lower, the electronic mechanism to prevent total discharge will block the appliance startup. In such a case you would need to fully charge the battery.

## Setting the Vacuum Bar

### Oblique position

To improve the vacuuming result on tiled floors the vacuum bar can be turned to an oblique position of up to 5°.

- Release the wing nuts.
- Turn the vacuum bar.

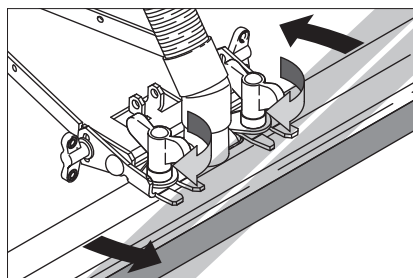

- Tighten the wing nuts.

### Inclination

If the vacuum result is unsatisfactory the inclination of the straight vacuum bar can be modified.

- Release the wing nuts.
- Tilt the vacuum bar.

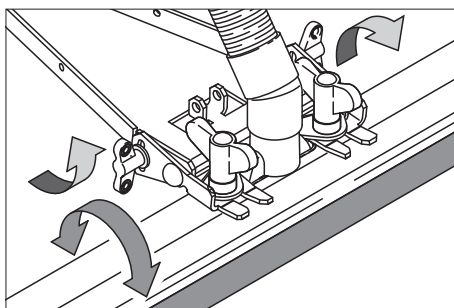

- Tighten the wing nuts.

## Setting the advance speed (BD model only)

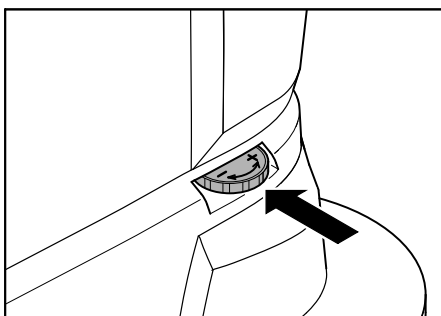

- Turn the running gear to the front with your foot.
- Reducing the speed: Turn the wheel in – direction.
- Increasing the speed: Turn the wheel in + direction.



## Cleaning

- Turn the running gear to the back with your foot.
- Turn the program selection switch to the desired cleaning program.
- Set the water quantity according to the degree of dirt accumulation and the floor covering.
- Lower the vacuum bar.
- Turn on the brushes by pulling the control handle.

### Caution

*Risk of damage to the floor covering. Do not operate the appliance on the spot.*

## Shutting Down the Appliance

- Close the water quantity regulator.
- Drive the appliance forward for another 1-2 m to draw off residual water.
- Turn the program selection switch to "OFF".
- Raise the vacuum bar.
- Turn the running gear to the front with your foot.

### Caution

*Danger of deformation of the brush(es). When shutting down the appliance relieve the brush(es) by turning forward the running gear.*

## Emptying the Dirt Water Reservoir

### Note

*If the dirt water reservoir is full the float closes the suction channel. The suction operation is interrupted. Empty the dirt water reservoir.*

### ⚠ Warning

*Please observe the local provisions regarding the wastewater treatment.*

- Take the dirt water discharge hose from the support and lower above a suited collection device.

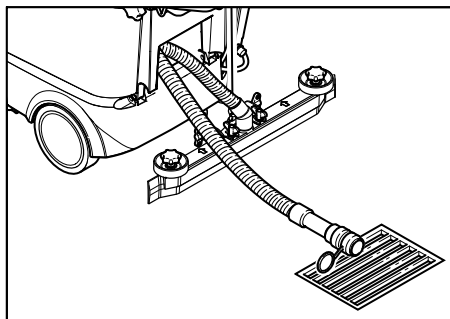

- Let off water by opening the dosage device at the discharge hose.
- Rinse the dirt water reservoir with clear water.

## Emptying the fresh water tank

- Release the coupling at the upper end of the fill level display.
- Lower the hose for the fill level display into a suitable collector and drain off liquid.
- Engage the coupling on the appliance again.

### ECO model:

- Unscrew the fresh water drain screw and drain the liquid.
- Screw in the fresh water drain screw and tighten it.

## Transport

### Caution

*Risk of injury and damage! Observe the weight of the appliance when you transport it.*

- If you want to transport the machine on a vehicle secure it from slipping using belts/ ropes.

To reduce the required space the pushing handle can be turned to the front:

- Release the star grips of the pushing handle fastening.
- Push the pushing handle to the front.

## Storage

### Caution

*Risk of injury and damage! Note the weight of the appliance in case of storage.*

- This appliance must only be stored in interior rooms.
- Select the storage site for the appliance taking into consideration the permissible total weight of the appliance in order not to impact its stability.

## Maintenance and care

### ⚠ Danger

*Risk of injury. Turn the program selection switch to "OFF" and disconnect the mains plug before performing any work on the appliance.*

*Place the appliance on a stable, even surface and disconnect the battery.*

- Drain and dispose of the dirt water and the residual fresh water.

## Maintenance schedule

### After the work

#### Caution

*Risk of damage. Do not wash down the appliance with water and do not use aggressive detergents.*

- Drain off dirt water.
- Check the fluff filter, clean if required
- Clean the outside of the appliance with a damp cloth which has been soaked in mild detergent.
- Clean the vacuum lips and the splash-guard, check for wear and replace if required.
- Check the brushes for wear, replace if required.
- Charge battery if required.

### Monthly

- If appliance is temporarily out of use: perform an adjustment charge of the battery.
- Check the battery pole for oxidation. If required, brush off and apply pole

grease. Ensure stability of the connecting cables.

- Check the condition of the seals between dirt water reservoir and cover, replace if required.
- Check for acid leaks on the cells of non-maintenance-free batteries.
- Clean the brush tunnel. (BR model only)

### Yearly

- Have the prescribed inspection carried out by the customer service.

## Maintenance Works

### Replacing the vacuum lips

- Remove the vacuum bar.
- Unscrew the star grips.

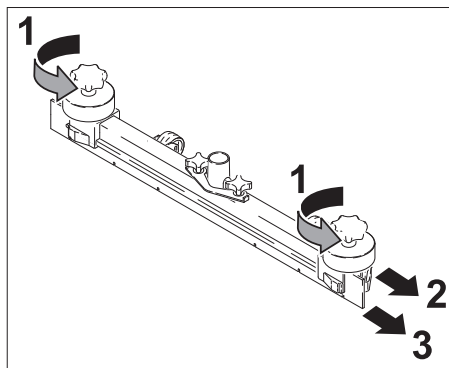

- Remove the plastic parts.
- Remove the vacuum lips.
- Insert new vacuum lips.
- Insert the plastic parts.
- Screw in and tighten the star grips.

### Replacing the brush rollers

- Empty the dirt water reservoir.
- Press the appliance to the bottom using the pushing handle.
- Swing the running gear to the front with your foot.
- Press in the brush and remove downwards.
- Insert the new brush roller and lock into place.
- Swing the running gear backwards with your foot.

## Replacing the disk brushes

- Empty the dirty water reservoir.
- Press the appliance down using the push handle.
- Turn the running gear to the front with your foot.
- Turn the button for setting the advance speed in – direction.
- Raise the disk brushes.
- Turn the disk brushes through approximately 45°.
- Remove the disk brushes downwards.
- Insert the new disk brushes in reverse sequence.
- Set the advance speed.
- Turn the running gear to the rear with your foot.

## Maintenance contract

To ensure a reliable operation of the appliance maintenance contracts can be concluded with the competent Kärcher sales office.

## Frost protection

In case of danger of frost:

- Empty the fresh and dirt water reservoirs.
- Store the appliance in a frost-protected room.

## Faults

### **Danger**

*Risk of injury. Turn the program selection switch to "OFF" and disconnect the mains plug before performing any works on the appliance.*

*Place the appliance on a stable, even surface and disconnect the battery.*

- Drain and dispose of the dirt water and the residual fresh water.

In case of faults that cannot be remedied using the table below please contact the customer service.

## Faults with display

Battery control display	Fault indication	Fault	Remedy
–	blinks rapidly	Excess temperature in brush drive	Set the program selection switch to OFF and let the machine cool down.
–	blinks slowly	Cable routing fault, interruption	Set program switch to OFF. Then select again the cleaning program. If the fault recurs, call customer service.
–	glows	Failure in the electronics	
blinks red fast	blinks rapidly	Battery defective	Set program switch to OFF. Check whether foreign matters are blocking the brushes, remove foreign matter if required Then select again the cleaning program. If the fault recurs, call customer service.
slowly blinks red	blinks slowly	Overload on brush motor	

## Faults without display

Fault	Remedy
Appliance cannot be started	Check battery; charge it, if needed
	Check battery pole fuse at the positive pole of the battery (75 A); inform customer service if the fuse is defective.
Insufficient water quantity	Check fresh water level, refill tank if necessary.
	Check hoses for blockages; clean if required.
Insufficient vacuum performance	Check the condition of the seals between dirt water reservoir and cover, replace if required.
	Clean the fluff filter
	Clean the vacuum lips on the vacuum bar, turn or replace if required
	Check suction hose for blockages; clean if required.
	Check the suction hose for tightness; replace if required.
	Check if the cover on the dirt water discharge hose is closed
Insufficient cleaning result	Check the setting of the vacuum bar.
	Check the brushes for wear, replace if required.
Brushes do not turn	Check if foreign matters block the brushes; remove foreign matter if required.

## Technical specifications

		BR 40/25 C Bp	BR 40/25 C BP Pack	BD 40/25 C Bp	BD 40/25 C Bp Pack
<b>Power</b>					
Nominal voltage	V	24			
Battery capacity	Ah (5h)	-	70	-	70
Battery capacity - ECO model	Ah (5h)	-	60	-	60
Average power consumption	W	1200			
Suction engine output	W	600			
Brush engine output	W	600			
<b>Vacuuming</b>					
Cleaning power, air quantity	l/s	30			
Cleaning power, negative pressure, max.	kPa	130			
<b>Cleaning brushes</b>					
Working width	mm	400		390	
Brush diameter	mm	96		385	
Brush speed	1/min	1350		140	
<b>Dimensions and weights</b>					
Theoretical surface cleaning performance	m <sup>2</sup> /h	1600			
Fresh/dirt water reservoir volume	l	25			
Length (without pushing handle)	mm	800		870	
Width (without vacuum bar)	mm	575			
Height (without pushing handle)	mm	830			
Transport weight	kg	117		123	
Permissible overall weight	kg	133		137	
<b>Values determined as per EN 60335-2-72</b>					
Vibration total value on arms	m/s <sup>2</sup>	<2,5			
Uncertainty K	m/s <sup>2</sup>	0,2			
Sound pressure level L <sub>pA</sub>	dB(A)	67			
Uncertainty K <sub>pA</sub>	dB(A)	1			
Sound power level L <sub>WA</sub> + Uncertainty K <sub>WA</sub>	dB(A)	82			

## EC Declaration of Conformity

We hereby declare that the machine described below complies with the relevant basic safety and health requirements of the EU Directives, both in its basic design and construction as well as in the version put into circulation by us. This declaration shall cease to be valid if the machine is modified without our prior approval.

**Product:** Floor cleaner

**Type:** 1.515-xxx

**Relevant EU Directives**

2006/42/EC (+2009/127/EC)

2004/108/EC

**Applied harmonized standards**

EN 55014-1: 2006 + A1: 2009

EN 55014-2: 1997 + A2: 2008

EN 60335-1

EN 60335-2-29

EN 60335-2-72

EN 61000-3-2: 2006 + A2: 2009

EN 61000-3-3: 2008

The undersigned act on behalf and under the power of attorney of the company management.



H. Jenner  
CEO



S. Reiser  
Head of Approbation

Authorised Documentation Representative  
S. Reiser

Alfred Kärcher GmbH Co. KG

Alfred-Kärcher-Str. 28 - 40

71364 Winnenden (Germany)

Phone: +49 7195 14-0

Fax: +49 7195 14-2212

Winnenden, 2011/07/01

## Warranty

The warranty terms published by our competent sales company are applicable in each country. We will repair potential failures of your accessory within the warranty period free of charge, provided that such failure is caused by faulty material or defects in fabrication. In the event of a warranty claim please contact your dealer or the nearest authorized Customer Service center. Please submit the proof of purchase.

## Spare parts

- Only use accessories and spare parts which have been approved by the manufacturer. The exclusive use of original accessories and original spare parts ensures that the appliance can be operated safely and trouble free.
- At the end of the operating instructions you will find a selected list of spare parts that are often required.
- For additional information about spare parts, please go to the Service section at [www.kaercher.com](http://www.kaercher.com).



Lire ces notice originale avant la première utilisation de votre appareil, se comporter selon ce qu'elles requièrent et les conserver pour une utilisation ultérieure ou pour le propriétaire futur.

## Table des matières

Consignes de sécurité . . . . .	FR . . . 1
Fonction . . . . .	FR . . . 1
Utilisation conforme . . . . .	FR . . . 2
Protection de l'environnement	FR . . . 2
Éléments de commande et de fonction. . . . .	FR . . . 3
Avant la mise en service . . . . .	FR . . . 4
Fonctionnement . . . . .	FR . . . 7
Transport . . . . .	FR . . . 10
Entreposage . . . . .	FR . . . 10
Entretien et maintenance . . . . .	FR . . . 11
Pannes . . . . .	FR . . . 12
Caractéristiques techniques	FR . . . 14
Déclaration de conformité CE	FR . . . 15
Garantie . . . . .	FR . . . 15
Pièces de rechange . . . . .	FR . . . 15

## Consignes de sécurité

Lire la présente notice, ainsi que la brochure ci-jointe 'Consignes de sécurité pour les appareils de nettoyage à brosse et les pulvérisateurs/extracteurs' n° 5.956-251 avant d'utiliser l'appareil, et observer les instructions.

### **⚠ Avertissement**

*Ne pas utiliser l'appareil sur des plans inclinés.*

## Dispositifs de sécurité

Les dispositifs de sécurité ont pour but de protéger l'utilisateur et ils ne doivent donc jamais être désactivés ni évités.

### **Etrier de commande**

Pour une mise hors service immédiate de l'entraînement des brosses : relâcher l'étrier de commande

## Symboles utilisés dans le mode d'emploi

### **⚠ Danger**

*Pour un danger immédiat qui peut avoir pour conséquence la mort ou des blessures corporelles graves.*

### **⚠ Avertissement**

*Pour une situation potentiellement dangereuse qui peut avoir pour conséquence des blessures corporelles graves ou la mort.*

### **Attention**

*Pour une situation potentiellement dangereuse qui peut avoir pour conséquence des blessures légères ou des dommages matériels.*

## Fonction

L'aspirateur à abrasion sert au nettoyage humide ou au polissage de sols plans. Grâce au réglage d'un programme de nettoyage et du débit d'eau, l'appareil peut être aisément adapté aux opérations de nettoyage correspondantes. Une largeur de travail de 400 mm et une capacité respective de 25 l pour le réservoir d'eau propre et le réservoir d'eau sale sont les garants pour un nettoyage efficace.

### **Remarque**

*L'appareil peut être équipé de différents accessoires en fonction de l'application respective. De plus amples détails figurent dans notre catalogue ou sur notre site Internet [www.kaercher.com](http://www.kaercher.com).*

## Utilisation conforme

L'utilisation du chargeur doit être faite en conformité avec les consignes figurant dans les instructions de service.

- L'appareil doit uniquement être utilisé pour nettoyer des surfaces dures non sensibles à l'humidité ni au polissage. La plage de température pour l'utilisation est de +5°C à +40°C.
  - Cet appareil est destiné à une utilisation dans les locaux intérieurs.
  - L'appareil n'est pas approprié pour nettoyer des sols gelés (par exemple dans des entrepôts frigorifiques)
  - L'appareil doit uniquement être équipé d'accessoires et de pièces de rechange d'origine.
  - L'appareil est conçu pour le nettoyage de sols dans le domaine intérieur ou bien de surfaces couvertes d'un toit. Pour d'autres domaines d'application, il faut contrôler l'éventuelle nécessité d'utiliser d'autres brosses.
  - L'appareil n'est pas destiné au nettoyage de voies publiques.
  - Tenir compte de la sollicitation concentrée admissible du sol.
- L'appareil n'est pas approprié pour l'application dans des environnements à risque d'explosion.

## Protection de l'environnement



Les matériaux constitutifs de l'emballage sont recyclables. Ne pas jeter les emballages dans les ordures ménagères, mais les rendre à un système de recyclage.



Les appareils usés contiennent des matériaux précieux recyclables lesquels doivent être rendus à un système de recyclage. Des batteries, de l'huile et d'autres substances semblables ne doivent pas être tout simplement jetées. Pour cette raison, utiliser des systèmes adéquats de collecte pour éliminer les appareils usés.

### Instructions relatives aux ingrédients (REACH)

Les informations actuelles relatives aux ingrédients se trouvent sous :

**[www.kaercher.com/REACH](http://www.kaercher.com/REACH)**



## Éléments de commande et de fonction

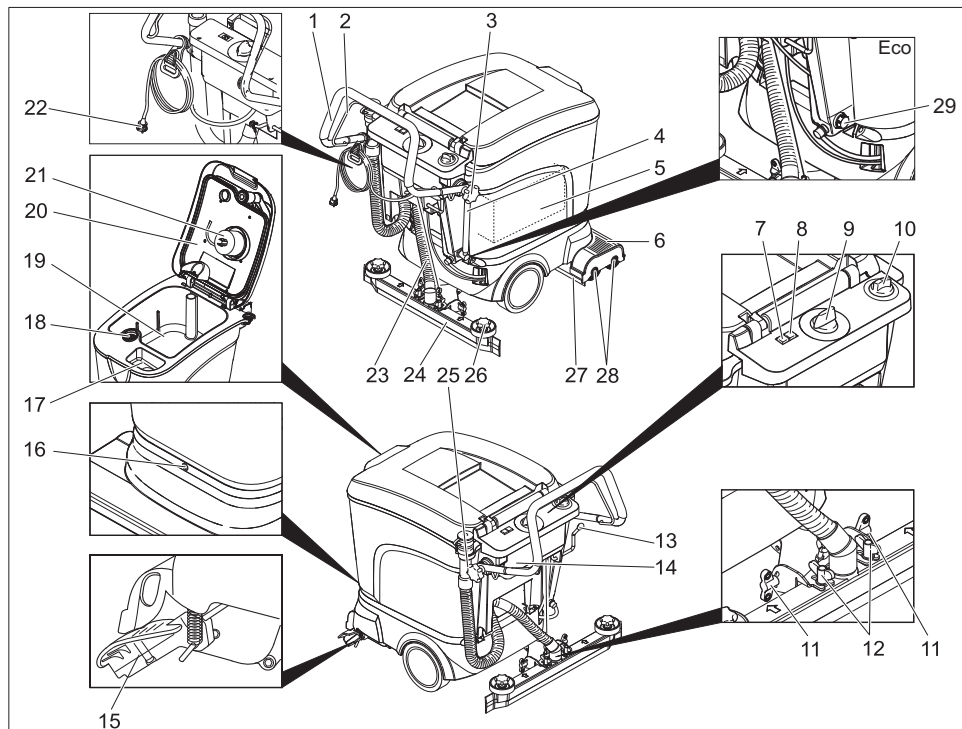

- |    |  |    |  |
|----|--|----|--|
| 1  | Guidon de poussée  | 15 | Train de roulement pour le transport                                   |
| 2  | Etrier de commande   | 16 | Vis pour la fixation du réservoir                                      |
| 3  | Bouton cannelé pour la fixation du guidon de poussée                           | 17 | Orifice de remplissage pour réservoir d'eau propre                     |
| 4  | Affichage de niveau et flexible d'écoulement eau fraîche (pas sur version ECO) | 18 | Crible à peluches  |
| 5  | Batterie (uniquement variante d'achat groupé)                                  | 19 | Réservoir d'eau sale   |
| 6  | Tête de nettoyage  | 20 | Couvercle du réservoir d'eau sale                                      |
| 7  | Témoin de contrôle de la batterie  | 21 | Flotteur   |
| 8  | Affichage des pannes   | 22 | Raccordement réseau pour chargeur (uniquement variante d'achat groupé) |
| 9  | Bouton sélecteur de programme  | 23 | Flexible d'aspiration  |
| 10 | Bouton de régulation pour la quantité d'eau                                    | 24 | Barre d'aspiration *   |
| 11 | Ecrous-papillon pour incliner la barre d'aspiration                            | 25 | Flexible de vidange pour eau sale                                      |
| 12 | Ecrou-papillon pour fixer la barre d'aspiration                                | 26 | Bouton cannelé pour le remplacement des lèvres d'aspiration            |
| 13 | Levier pour abaisser la barre d'aspiration                                     | 27 | Vis d'écoulement eau fraîche (uniquement sur version Eco)              |
| 14 | Electronique/Chargeur (uniquement variante d'achat groupé)                     | 28 | Couvercle anti-éclaboussures   |
|    |  | 29 | Rouleaux-brosses (variante BR)<br>Disques-brosses (variante BD)        |

\*pas inclus dans la fourniture (hormis version ECO)

## Avant la mise en service

### Déchargement de la machine

- Desserrer les boutons cannelés pour la fixation du guidon de poussée.
- Pivoter le guidon de poussée vers l'arrière et serrer à fond les boutons cannelés.

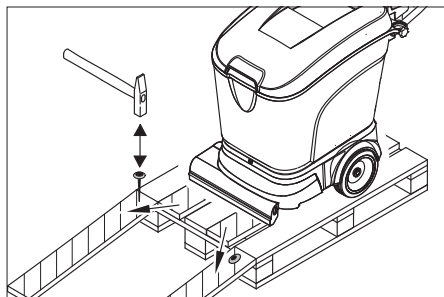

- Poser les longues planches latérales d'emballage sur la palette pour qu'elles servent de rampe de descente.
- Clouer la rampe sur la palette.
- Poser les planches courtes sous la rampe pour qu'elles servent d'appui.
- Retirer les listeaux en bois figurant devant les roues.
- Descendre l'appareil de la palette en le poussant sur la rampe.

### Batteries

#### Sécurité

Respecter impérativement ces consignes en cas de manipulation des batteries :

	<i>Respecter les consignes situées sur la batterie, dans les instructions de service et dans le mode d'emploi du véhicule</i>
	<i>Porter des lunettes de protection</i>
	<i>Tenir les enfants à l'écart des acides et des batteries</i>
	<i>Risque d'explosion</i>

	<i>Toute flamme, matière incandescente, étincelle ou cigarette est interdite à proximité de la batterie.</i>
	<i>Risque de brûlure</i>
	<i>Premiers soins</i>
	<i>Attention</i>
	<i>Mise au rebut</i>
	<i>Ne pas mettre la batterie au rebut dans le vide-ordures</i>

#### **Danger**

*Risque d'explosion ! Ne jamais déposer d'outils ou d'objets similaires sur les bornes et les barrettes de connexion de la batterie. Risque de blessure ! Ne jamais mettre en contact des plaies avec le plomb. Prendre soin de toujours se laver les mains après avoir manipulé la batterie.*

## Montage et branchement des batteries

Dans la variante Bp Pack, les batteries et le chargeur sont déjà montés.

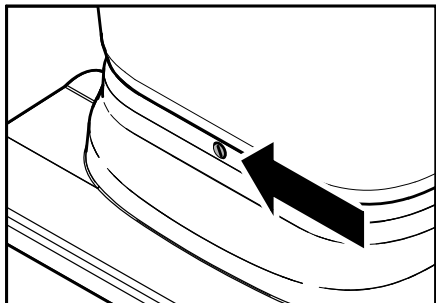

- Vider le réservoir si cela est nécessaire
- Faire basculer le train de roulement vers l'avant avec le pied.

### Attention

*Risque d'endommagement du câble sur la face arrière de l'appareil. Avant de faire basculer le réservoir vers l'arrière, incliner impérativement le châssis vers l'avant.*

- Dévisser la vis et basculer le réservoir vers l'arrière.
- Retirer le couvercle de la batterie.
- Placer la batterie.
- Visser l'angle de fixation derrière les batteries.

### ⚠ Avertissement

*Risque d'endommagement par une inversion des raccords de la batterie.*

*Veiller à respecter les polarités appropriées.*

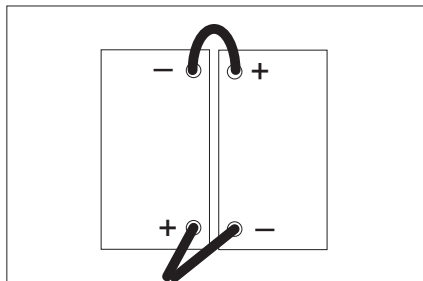

### Remarque

*Avant de connecter le kit de batterie, l'interrupteur de sélection de programme doit être positionner sur "OFF". Se ce remarque n'est pas respecté, ce-ci peut porovoqué des pannes suivantes:*

- *L'affichage de surcharge du moteur de brosse affiche une panne.  
Remède: Positionner l'interrupteur de sélection de programme env. 10 secondes sur "OFF".*
  - *L'affichage du contrôle de la batterie affiche un déchargement bas et l'appareil ne peut être mis en marche.  
Remède: Charger complètement la batterie.*
- Tourner le sélecteur de programme sur la position 'OFF'.
  - Relier la borne de l'une des batteries à la borne plus de l'autre batterie.
  - Brancher le câble de raccordement aux bornes de batterie encore libres (+) et (-).
  - Déposer le couvercle de la batterie.
  - Faire pivoter le réservoir vers le bas et le visser.

### Attention

*Risque d'endommagement à la suite d'un déchargement intégral. Charger les batteries avant de mettre l'appareil en service.*

## Chargement de la batterie

### Remarque

*L'appareil dispose d'une protection contre des décharges profondes, c'est-à-dire que l'appareil se met hors fonction lorsque la capacité minimale admissible est atteinte. Dans ce cas, le témoin de batterie s'allume en rouge sur la console. Toujours recharger les batteries déchargées (même partiellement).*

### ⚠ Danger

*Risque d'électrocution.*

*Ne jamais utiliser l'appareil de chargement lorsqu'il pleut, en cas de forte humidité ou dans des locaux humides!*

### Remarque

Le temps de charge s'élève en moyenne à environ 10-12 heures.

### Procédure de recharge BR/BD 40/25 Bp Pack

→ Brancher la fiche secteur du chargeur dans une prise de courant.

Le chargeur est régulé électroniquement et termine automatiquement l'opération de recharge. Toutes les fonctions de l'appareil sont automatiquement interrompues pendant l'opération de recharge.

Lorsque la fiche d'alimentation est branchée, l'indicateur de contrôle de la batterie renseigne sur la progression de la recharge :

Charge de rafraîchissement	Clignote rapidement rouge
Charge rapide	Clignote rapidement jaune
Charge de maintien (la batterie est pleine)	Clignote rapidement vert

### Procédure de charge pour la BR/BD 40/25 Bp

→ Débrancher le connecteur de batterie et le raccorder au câble du chargeur.

### Remarque

Brancher le chargeur au connecteur de batterie mobile de l'appareil et non au connecteur fixe.

→ Mettre le chargeur sous tension

### Batteries pour service à maintenance réduite (batteries humides)

→ Ajouter de l'eau distillée une heure avant la fin de la procédure de charge. Respecter le niveau d'acidité approprié. Les mentions correspondantes figurent sur la batterie.

### ⚠ Danger

*Risque de brûlure. L'appoint d'eau dans une batterie déchargée pouvant provoquer des fuites d'électrolyte, porter impérativement des lunettes de protection en manipulant l'acide de batteries et respecter les consignes afin d'éviter toute blessures et toute destruction de vêtements.*

*Rincer immédiatement et à l'eau abondante l'électrolyte ayant giclé sur la peau ou les vêtements.*

### Attention

*Pour remplir la batterie, utiliser uniquement de l'eau distillée ou dessalée (EN 50272-T3). N'employer aucun additif (produit dit d'amélioration) sous peine d'annulation de toute garantie.*

### Après l'opération de recharge :

→ Débrancher le chargeur du réseau.  
→ Pour les variantes sans chargeur intégré : retirer le câble de batterie du câble de chargeur et le relier à l'appareil.

### Batteries et chargeurs recommandés

	N° de commande
Kit de batterie	6.654-093
Chargeur	6.654-102

Les batteries et chargeurs sont disponibles dans le commerce.

## Dimensions maximales de la batterie

Longueur	Largeur	Hauteur
330 mm	171 mm	235 mm

Si des batteries humides sont utilisées avec la variante Bp, il faut respecter ce qui suit:

- Respecter les dimensions maximales de la batterie.  
Respecter impérativement les consignes du fabricant des batteries pour recharger des batteries à maintenance réduite (voir le plan de maintenance).

## Démonter les batteries

- Vider le réservoir si cela est nécessaire
- Faire basculer le train de roulement vers l'avant avec le pied.

### Attention

*Risque d'endommagement du câble sur la face arrière de l'appareil. Avant de faire basculer le réservoir vers l'arrière, incliner impérativement le châssis vers l'avant.*

- Dévisser la vis et basuler le réservoir vers l'arrière.
- Retirer le couvercle de la batterie.
- Débrancher le câble du pôle moins de la batterie.
- Déconnecter les câbles restants de la batterie
- Dévisser l'équerre de fixation derrière les batteries.
- Sortir les batteries.
- Éliminer les batteries dans le respect des dispositions en vigueur.

## Montage des brosses

Les brosses doivent être montées avant la mise en service (voir 'Travaux de maintenance').

## Montage de la barre d'aspiration

- Placer la barre d'aspiration dans la suspension de barre d'aspiration de manière à ce que la tôle moulée figure au-dessus du dispositif de suspension. Serrer à fond les écrous-papillon.

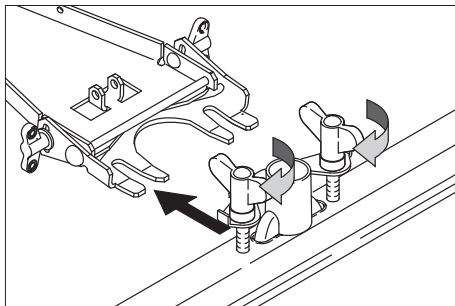

- Emmancher le flexible d'aspiration.

## Fonctionnement

### Attention

*Risque d'endommagement. Toujours soulever la barre d'aspiration avant de rouler en marche arrière.*

### Remarque

*Relâcher l'étrier de commande pour mettre immédiatement l'entraînement des brosses hors service.*

## Remplissage de carburant

### ⚠ Avertissement

*Risque d'endommagement. Utiliser uniquement les détergents recommandés. Pour tout autre détergent, l'exploitant prend des risques plus élevés quant à la sécurité du travail et au risque d'accident. N'utiliser que des détergents exempts de solvants, d'acide chlorhydrique et d'acide fluorhydrique.*

*Respecter les consignes de sécurité figurant sur les détergents.*

### Remarque

*Ne jamais utiliser de détergents extrêmement moussants.*

Détergents recommandés :

Application	Produit détergent
Nettoyage d'entretien de tous les sols résistants à l'eau	RM 745 RM 746
Nettoyage d'entretien de surfaces brillantes (par exemple du granite)	RM 755 es
Nettoyage d'entretien et nettoyage minutieux de sols dans le secteur industriel	RM 69 ASF
Nettoyage d'entretien et nettoyage minutieux de carrelages en grès cérame fin	RM 753
Nettoyage d'entretien de carrelages dans le secteur sanitaire	RM 751
Nettoyage et désinfection dans le secteur sanitaire	RM 732
Enlèvement d'une couche sur tous les sols résistants aux alcalis (par exemple PVC)	RM 752
Enlèvement d'une couche sur des sols en linoléum	RM 754

- Ouvrir le couvercle du réservoir d'eau propre.
- Remplir du mélange eau-détergent jusqu'au repère MAX de l'indicateur de niveau de remplissage. Température maximale du liquide, 60°C.
- Fermer le couvercle du réservoir d'eau propre.

### Déplacement vers le lieu d'utilisation

- Si le train de roulement est pivoté vers l'avant, l'appareil peut être poussé sur le lieu d'utilisation sans que les brosses ne touchent le sol.
- Soulever la barre d'aspiration.
  - Pousser l'appareil vers le bas au moyen du guidon de poussée.
  - Pivoter le train de roulement vers l'avant avec le pied.
  - Pousser l'appareil sur le lieu d'utilisation au moyen du guidon de poussée.

### Programmes de nettoyage

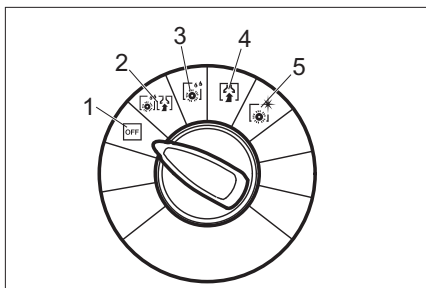

- 1 OFF  
L'appareil est hors service.
- 2 Aspiration de récurage  
Nettoyage humide du sol et aspiration de l'eau sale.
- 3 Brossage humide  
Nettoyage humide du sol et laisser agir le détergent.
- 4 Aspiration  
Aspirer la saleté.
- 5 Polissage  
Polir le sol sans appliquer de liquide.

### Témoin de contrôle de la batterie

Le témoin de contrôle de la batterie indique l'état de charge des batteries lorsque le chargeur est débranché :

40-100%	Le témoin s'allume (vert)
20-40%	Le témoin s'allume (jaune)
0-20%	Le témoin clignote lentement (rouge)
vide	Le témoin s'allume (rouge)

### Remarque

*Lorsque la batterie est déchargé complètement (l'affichage du contrôle de la batterie s'allume rouge), l'appareil s'arrête automatiquement. La remise en service de l'appareil est possible, après le chargement complète de la batterie.*

## Batteries de change

Pour éviter des temps d'attente pendant le chargement des batteries, vous pouvez acheter en plus des kits de batteries. Le kit de batterie vide dans l'appareil peut être changé, chaque fois, par un kit de batterie chargé.

### Remarque

Le kit de changement de batterie doit avoir au minimum 25,8 V de tension minimale. En cas de tensions plus basses, la protection de déchargement bas dans le système électronique empêche la mise en service de l'appareil. Dans ce cas, le kit de batterie doit être chargé complètement.

## Réglage de la barre d'aspiration

### Position inclinée

Pour améliorer le résultat de l'aspiration sur des revêtements carrelés, il est possible de tourner la barre d'aspiration jusqu'à une position inclinée de 5°.

- Desserrer les écrous-papillons.
- Tourner la barre d'aspiration.

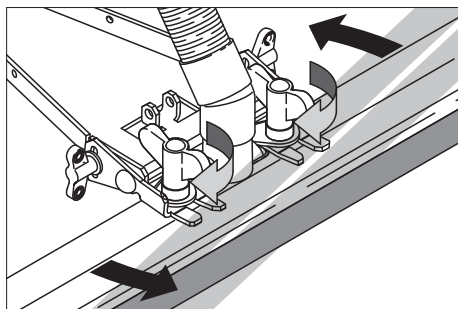

- Serrer à fond les écrous-papillons.

### Inclinaison

Si le résultat de l'aspiration n'est pas suffisant, il est possible de modifier le degré d'inclinaison de la barre d'aspiration.

- Desserrer les écrous-papillons.
- Incliner la barre d'aspiration.

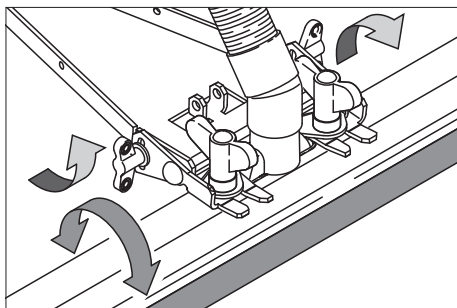

- Serrer à fond les écrous-papillons.

## Réglage de la vitesse de traction avant (uniquement variante BD)

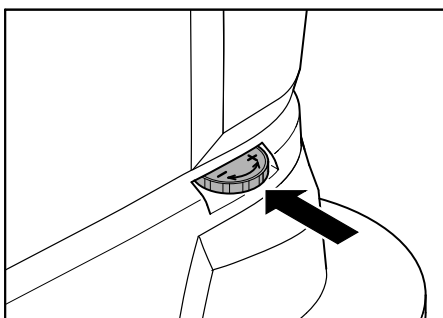

- Pivoter le train de roulement vers l'avant avec le pied.
- Pour réduire la vitesse : tourner le bouton dans le sens -.
- Pour augmenter la vitesse : tourner le bouton dans le sens +.

## Nettoyage

- Pivoter le train de roulement vers l'arrière avec le pied.
- Tourner le sélecteur de programme sur le programme de nettoyage souhaité.
- Régler la quantité d'eau en fonction de l'encrassement et du revêtement du sol.
- Abaisser la barre d'aspiration.
- Mettre les brosses en marche en tirant sur l'étrier de commande.

### Attention

Risque d'endommagement pour le revêtement de sol. Ne pas exploiter l'appareil sur place.

## Arrêt et mise hors marche de l'appareil

- Fermer le bouton de régulation pour la quantité d'eau.
- Encore avancer l'appareil de 1 à 2 m pour aspirer toute l'eau restante.
- Tourner le sélecteur de programme sur la position 'OFF'.
- Soulever la barre d'aspiration.
- Faire basculer le train de roulement vers l'avant avec le pied.

### Attention

*Risque de déformation de la/des brosse(s). Lors de la mise hors marche de l'appareil, délester la/les brosse(s) en pivotant le châssis vers l'avant.*

## Vidange du réservoir d'eau sale

### Remarque

*Si le réservoir d'eau sale est plein, le flotteur ferme le canal d'aspiration. L'aspiration est alors interrompue. Vider le réservoir d'eau sale.*

### ⚠ Avertissement

*Tenir compte des prescriptions locales pour le traitement des eaux usées.*

- Sortir le flexible de vidange pour l'eau sale du dispositif de maintien et l'abaisser au-dessus d'un collecteur approprié.

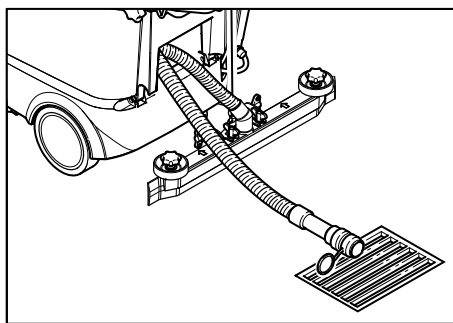

- Vider l'eau en ouvrant le dispositif de dosage sur le flexible de vidange.
- Puis rincer le réservoir d'eau sale à l'eau propre.

## Vidange du réservoir d'eau propre

- Desserrer le raccord figurant sur l'extrémité supérieure de l'indicateur du niveau de remplissage.
- Abaisser le flexible de l'indicateur du niveau de remplissage au-dessus d'un collecteur approprié et laisser écouler le liquide.
- Enclencher de nouveau le raccord sur l'appareil.

### Version Eco :

- Dévisser la vis d'écoulement eau propre et laisser s'écouler le liquide.
- Revisser la vis d'écoulement eau propre et serrer.

## Transport

### Attention

*Risque de blessure et d'endommagement ! Respecter le poids de l'appareil lors du transport.*

- Pour le transport sur un véhicule, bloquer l'appareil avec des sangles pour tendre/cordes pour l'empêcher de glisser.

Pour réduire la place nécessaire, il est possible de pivoter le guidon de poussée vers l'avant :

- Desserrer les boutons cannelés pour la fixation du guidon de poussée.
- Pousser le guidon de poussée vers l'avant.

## Entreposage

### Attention

*Risque de blessure et d'endommagement ! Prendre en compte le poids de l'appareil à l'entreposage.*

- Cet appareil doit uniquement être entreposé en intérieur.
- Choisir l'emplacement en tenant compte du poids total de l'appareil, afin de ne pas porter préjudice à la stabilité.



## Entretien et maintenance

### **⚠ Danger**

*Risque de blessure. Avant d'effectuer tout type de travaux sur l'appareil, tourner le sélecteur de programme sur la position 'OFF' et débrancher la fiche secteur.*

*Placer l'appareil sur une surface stable et plane et débrancher la batterie.*

→ Vider et éliminer l'eau sale et le reste d'eau propre.

## Plan de maintenance

### Après le travail

#### **Attention**

*Risque d'endommagement. Ne pas laver l'appareil au jet d'eau et ne jamais utiliser de détergents agressifs.*

- Vider l'eau sale.
- Contrôler le tamis à peluches et le cas échéant, le nettoyer.
- Nettoyer l'extérieur de l'appareil avec un chiffon humide et imbibé de détergent doux.
- Nettoyer les lèvres d'aspiration et la protection anti-éclaboussures, puis contrôler leur degré d'usure et le cas échéant, les nettoyer.
- Contrôler le degré d'usure des brosses et le cas échéant, les remplacer.
- Charger la batterie, en cas de besoin.

### Tous les mois

- Contrôler les joints entre le réservoir d'eau sale et le couvercle ; le cas échéant, les remplacer.
- Nettoyer le tunnel de brosse. (uniquement variante BR)

### Tous les ans

- L'inspection prescrite doit être effectuée par le service après-vente.

## Travaux de maintenance

### Remplacer les lèvres d'aspiration

- Retirer la brosse d'aspiration.
- Dévisser le bouton cannelé.

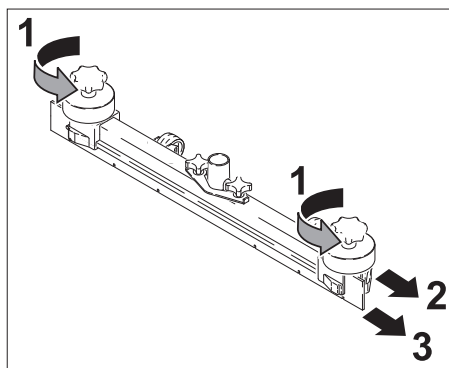

- Retirer les pièces plastiques.
- Retirer les lèvres d'aspiration.
- Mettre de nouvelles lèvres d'aspiration en place.
- Mettre en place des pièces plastiques.
- Visser le bouton cannelé et le serrer à fond.

### Remplacement des rouleaux-brosses

- Vider le réservoir d'eau sale.
- Pousser l'appareil vers le bas au moyen du guidon de poussée.
- Pivoter le train de roulement vers l'avant avec le pied.
- Enfoncer la brosse et la retirer par le bas.
- Mettre un nouveau rouleau-brosse en place et le faire enclencher.
- Pivoter le train de roulement vers l'arrière avec le pied.

### Remplacement des disques-brosses

- Vider le réservoir d'eau sale.
- Pousser l'appareil vers le bas au moyen du guidon de poussée.
- Pivoter le train de roulement vers l'avant avec le pied.
- Tourner le bouton de régulation de la vitesse de traction avant dans le sens —.
- Soulever les disques-brosses.
- Tourner les disques-brosses d'env. 45°.

- Retirer les disques-brosses par le bas.
- Pour la mise en place des nouveaux disques-brosses, procéder dans l'ordre inverse.
- Régler la vitesse de traction avant.
- Pivoter le train de roulement vers l'arrière avec le pied.

### **Contrat de maintenance**

Afin de pouvoir garantir un fonctionnement fiable de l'appareil, il est possible de conclure des contrats de maintenance avec le bureau de ventes Kärcher responsable.

### **Protection antigel**

En cas de risque de gel :

- Vider le réservoir d'eau propre et le réservoir d'eau sale.
- Déposer l'appareil dans une pièce à l'abri du gel.

### **Pannes**

#### **⚠ Danger**

*Risque de blessure. Avant d'effectuer tout type de travaux sur l'appareil, tourner le sélecteur de programme sur la position 'OFF' et débrancher la fiche secteur.*

*Placer l'appareil sur une surface stable et plane et débrancher la batterie.*

- Vider et éliminer l'eau sale et le reste d'eau propre.

En cas de pannes ne pouvant pas être résolues grâce aux instructions de ce tableau, appeler le service après-vente.

## Pannes avec affichage

Témoin de contrôle de la batterie	Affichage des pannes	Panne	Remède
–	Le témoin clignote rapidement	Surchauffe de l'entraînement des brosses	Positionner le sélecteur de programme sur OFF et laisser refroidir l'appareil.
–	Le témoin clignote lentement	Défaut de câblage, interruption	Positionner le sélecteur de programme sur OFF. Puis, choisir de nouveau le programme de nettoyage souhaité. Si le défaut persiste, contacter le service après-vente.
–	Le témoin est allumé	Panne au niveau du système électronique	
Le témoin clignote rapidement (rouge)	Le témoin clignote rapidement	Batterie défectueuse	
Le témoin clignote lentement (rouge)	Le témoin clignote lentement	Surcharge Moteur de la brosse	Positionner le sélecteur de programme sur OFF. Vérifier si des corps étrangers bloquent les brosses et le cas échéant, éliminer les corps étrangers Puis, choisir de nouveau le programme de nettoyage souhaité. Si le défaut persiste, contacter le service après-vente.

## Pannes sans affichages

Panne	Remède
Il est impossible de mettre l'appareil en marche	Vérifier les batteries, les recharger si nécessaire
	Vérifier le fusible à broche (75 A) situé au niveau du pôle plus de la batterie. Si le fusible est défectueux, contacter le service après-vente.
Quantité d'eau insuffisante	Contrôler le niveau d'eau propre et en cas de besoin, remplir le réservoir
	Contrôler si les flexibles sont bouchés, en cas de besoin nettoyer.
Puissance d'aspiration insuffisante	Contrôler les joints entre le réservoir d'eau sale et le couvercle ; le cas échéant, les remplacer.
	Nettoyer le tamis à peluches
	Nettoyer les lèvres d'aspiration sur la barre d'aspiration et en cas de besoin tourner ou remplacer.
	Contrôler si les flexibles d'aspiration sont bouchés, en cas de besoin nettoyer.
	Contrôler si les flexibles d'aspiration sont étanches et en cas de besoin remplacer.
	Vérifier si le couvercle sur le flexible de vidange d'eau sale est fermé
	Vérifier le réglage de la barre d'aspiration.
Résultat de nettoyage insuffisant	Contrôler le degré d'usure des brosses et le cas échéant, les remplacer.
Les brosses ne se tournent pas	Vérifier si des corps étrangers bloquent les brosses et le cas échéant, éliminer les corps étrangers.

## Caractéristiques techniques

		BR 40/25 C Bp	BR 40/25 C BP Pack	BD 40/25 C Bp	BD 40/25 C Bp Pack
<b>Performances</b>					
Tension nominale	V	24			
Capacité de la batterie	Ah (5h)	-	70	-	70
Capacité de la batterie (version ECO)	Ah (5h)	-	60	-	60
Puissance absorbée moyenne	W	1200			
Puissance du moteur d'aspiration	W	600			
Puissance de moteur de brosses	W	600			
<b>Aspiration</b>					
Puissance d'aspiration, débit d'air	l/s	30			
Puissance d'aspiration, dépression, max.	kPa	130			
<b>Brosses de nettoyage</b>					
Largeur de travail	mm	400		390	
Diamètre de la brosse	mm	96		385	
Vitesse des brosses	t/min	1350		140	
<b>Dimensions et poids</b>					
Surface théoriquement nettoyable	m <sup>2</sup> /h	1600			
Volume du réservoir d'eau propre/réservoir d'eau sale	l	25			
Longueur (sans guidon de poussée)	mm	800		870	
Largeur (sans barre d'aspiration)	mm	575			
Hauteur (sans guidon de poussée)	mm	830			
Poids de transport	kg	117		123	
Poids total admissible	kg	133		137	
<b>Valeurs déterminées selon EN 60335-2-72</b>					
Valeur totale d'oscillation des bras	m/s <sup>2</sup>	<2,5			
Incertitude K	m/s <sup>2</sup>	0,2			
Niveau de pression sonore L <sub>pA</sub>	dB(A)	67			
Incertitude K <sub>pA</sub>	dB(A)	1			
Niveau de pression sonore L <sub>WA</sub> + incertitude K <sub>WA</sub>	dB(A)	82			

## Déclaration de conformité CE

Nous certifions par la présente que la machine spécifiée ci-après répond de par sa conception et son type de construction ainsi que de par la version que nous avons mise sur le marché aux prescriptions fondamentales stipulées en matière de sécurité et d'hygiène par les directives européennes en vigueur. Toute modification apportée à la machine sans notre accord rend cette déclaration invalide.

**Produit:** Nettoyeur de plancher

**Type:** 1 515-xxx

**Directives européennes en vigueur :**

2006/42/CE (+2009/127/CE)

2004/108/CE

**Normes harmonisées appliquées :**

EN 55014-1: 2006 + A1: 2009

EN 55014-2: 1997 + A2: 2008

EN 60335-1

EN 60335-2-29

EN 60335-2-72

EN 61000-3-2: 2006 + A2: 2009

EN 61000-3-3: 2008

Les soussignés agissent sur ordre et sur procuration de la Direction commerciale.



H. Jenner  
CEO



S. Reiser  
Head of Approbation

Responsable de la documentation:

S. Reiser

Alfred Kärcher GmbH Co. KG

Alfred-Kärcher-Str. 28 - 40

71364 Winnenden (Germany)

Téléphone : +49 7195 14-0

Télécopieur : +49 7195 14-2212

Winnenden, 2011/07/01

## Garantie

Dans chaque pays, les conditions de garantie en vigueur sont celles publiées par notre société de distribution responsable. Les éventuelles pannes sur les accessoires sont réparées gratuitement dans le délai de validité de la garantie, dans la mesure où celles-ci relèvent d'un défaut matériel ou d'un vice de fabrication. En cas de recours en garantie, adressez-vous à votre revendeur ou au service après-vente agréé le plus proche munis de votre preuve d'achat.

## Pièces de rechange

- Utiliser uniquement des accessoires et des pièces de rechange autorisés par le fabricant. Des accessoires et des pièces de rechange d'origine garantissent un fonctionnement sûr et parfait de l'appareil.
- Une sélection des pièces de rechange utilisées le plus se trouve à la fin du mode d'emploi.
- Plus information sur les pièces de rechange vous les trouverez sous [www.kaercher.com](http://www.kaercher.com) sous le menu Service.



Prima di utilizzare l'apparecchio per la prima volta, leggere le presenti istruzioni originali, seguirle e conservarle per un uso futuro o in caso di rivendita dell'apparecchio.

## Indice

Norme di sicurezza . . . . .	IT	. . . 1
Funzione . . . . .	IT	. . . 1
Uso conforme a destinazione	IT	. . . 2
Protezione dell'ambiente . .	IT	. . . 2
Elementi di comando e di funzione. . . . .	IT	. . . 3
Prima della messa in funzione	IT	. . . 4
Funzionamento . . . . .	IT	. . . 7
Trasporto . . . . .	IT	. . 10
Supporto. . . . .	IT	. . 10
Cura e manutenzione. . . . .	IT	. . 11
Guasti . . . . .	IT	. . 12
Dati tecnici . . . . .	IT	. . 14
Dichiarazione di conformità CE	IT	. . 15
Garanzia. . . . .	IT	. . 15
Ricambi . . . . .	IT	. . 15

## Norme di sicurezza

Prima di usare l'apparecchio per la prima volta si prega di leggere attentamente e di osservare le presenti istruzioni per l'uso e l'accluso opuscolo "Norme di sicurezza per dispositivi di pulizia spazzole e apparecchi a spruzzo-estrazione" 5.956-251.

### **⚠ Attenzione**

*Non usare l'apparecchio su superfici inclinate.*

## Dispositivi di sicurezza

I dispositivi di sicurezza servono alla protezione dell'utente e non devono essere messi fuori servizio o essere utilizzati al di fuori della loro funzione.

### **Staffa di azionamento**

Per un'interruzione immediata dell'azionamento spazzole: rilasciare la staffa di azionamento.

## Simboli riportati nel manuale d'uso

### **⚠ Pericolo**

*Per un rischio imminente che determina lesioni gravi o la morte.*

### **⚠ Attenzione**

*Per una situazione di rischio possibile che potrebbe determinare lesioni gravi o la morte.*

### **Attenzione**

*Per una situazione di rischio possibile che potrebbe determinare danni leggeri a persone o cose.*

## Funzione

La lavasciugapavimenti è impiegata per la pulizia ad umido o per la lucidatura di superfici piane.

Mediante l'impostazione del giusto programma di pulizia e la regolazione della quantità d'acqua esso può essere reso idoneo a soddisfare le diverse esigenze di pulizia.

Una larghezza massima di lavoro pari a 400 mm e la capienza dei serbatoi di acqua pulita e sporca - rispettivamente pari a 25 l - consentono un'efficace pulizia.

### **Avvertenza**

*L'apparecchio può essere equipaggiato da diversi accessori in relazione ai diversi lavori di pulizia. Richiedete il nostro catalogo o visitate il nostro sito Internet alla pagina [www.kaercher.com](http://www.kaercher.com).*

## Uso conforme a destinazione

Utilizzate il presente caricabatterie solo conformemente alle indicazioni fornite da questo manuale d'uso.

- L'apparecchio può essere utilizzato esclusivamente per la pulizia di superfici dure resistenti all'umidità e alla lucidatura.  
Temperatura di esercizio: da +5°C a +40°C.
- Questo apparecchio è destinato esclusivamente per l'uso in ambienti interni.
- L'apparecchio non si adatta alla pulizia di pavimenti gelati (per es. in magazzini frigoriferi).
- L'apparecchio dev'essere equipaggiato solo da accessori e pezzi di ricambio originali.
- L'apparecchio è stato sviluppato per la pulizia di pavimenti in interni risp. di superfici coperte. Per impieghi diversi è necessario provare l'efficacia di spazzole alternative.
- L'apparecchio non è previsto per la pulizia di percorsi pubblici di maggior utilizzo.
- Rispettare il carico unitario ammesso per i rispettivi pavimenti.  
L'apparecchio non si adatta all'impiego in ambienti a rischio d'esplosione.

## Protezione dell'ambiente



I materiali dell'imballaggio sono riciclabili. Non smaltire l'imballaggio con i rifiuti domestici, ma conferirlo al riciclaggio.



Gli apparecchi usati contengono materiali riciclabili preziosi, che dovrebbero pertanto essere conferiti al riciclaggio per assicurare il loro riutilizzo.

Batterie, olio e sostanze simili non devono essere dispersi nell'ambiente. Smaltire pertanto gli apparecchi usati attraverso idonei centri di raccolta.

### Avvertenze sui contenuti (REACH)

Informazioni aggiornate sui contenuti sono disponibili all'indirizzo:

**[www.kaercher.com/REACH](http://www.kaercher.com/REACH)**

## Elementi di comando e di funzione

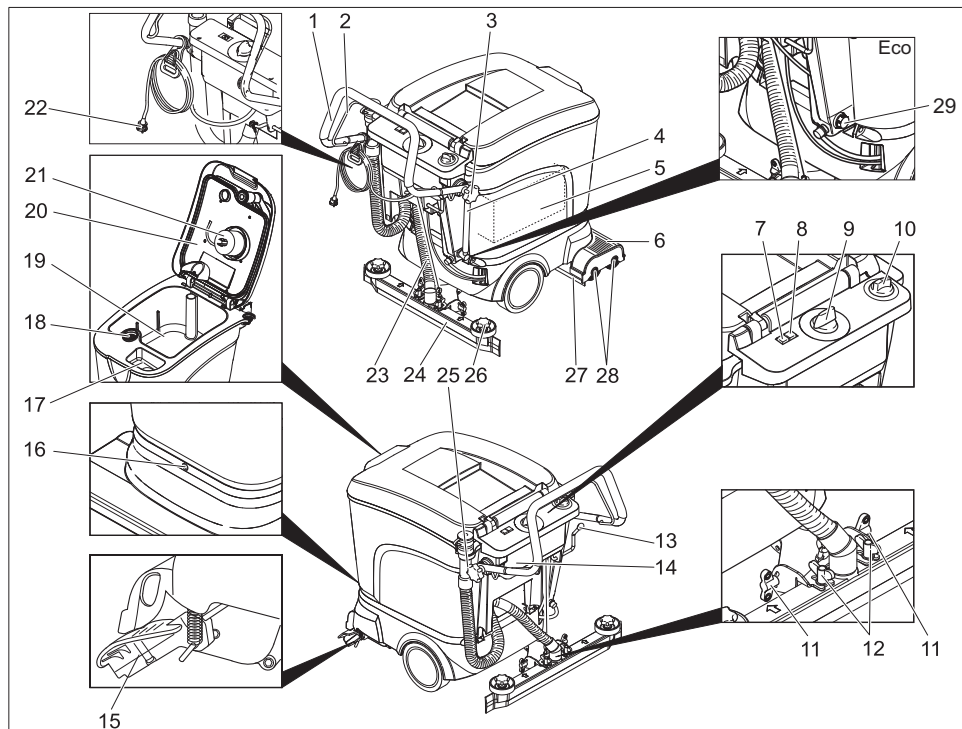

- |    |   |    |  |
|----|---|----|--|
| 1  | Archetto di spinta  | 16 | Vite fissaggio serbatoio                                   |
| 2  | Staffa di azionamento   | 17 | Foro di rabbocco serbatoio acqua pulita                    |
| 3  | Manopola a crociera dispositivo di fissaggio dell'archetto di spinta        | 18 | Filtro pelucchi  |
| 4  | Indicatore di livello e tubo di scarico acqua pulita (non per variante ECO) | 19 | Serbatoio acqua sporca                                     |
| 5  | Batteria (solo variante Pack)   | 20 | Coperchio serbatoio acqua sporca                           |
| 6  | Testa di pulizia  | 21 | Galleggiante   |
| 7  | Indicatore di controllo batteria  | 22 | Spina per caricabatterie (solo variante "Pack")            |
| 8  | Visualizzazione guasti  | 23 | Tubo flessibile di aspirazione                             |
| 9  | Selettore di programma  | 24 | Barra di aspirazione *                                     |
| 10 | Pulsante di regolazione della quantità d'acqua                              | 25 | Tubo di scarico dell'acqua sporca                          |
| 11 | Dadi ad alette per l'inclinazione della barra di aspirazione                | 26 | Manopole a crociera per sostituzione labbra di aspirazione |
| 12 | Dadi ad alette per il fissaggio della barra di aspirazione                  | 27 | Vite di scarico acqua pulita (non per variante ECO)        |
| 13 | Leva abbassamento barra di aspirazione                                      | 28 | Protezione antispruzzo                                     |
| 14 | Elettronica/caricabatterie (solo variante "Pack")                           | 29 | Rulli spazzole (modello BR) spazzole a disco (modello BD)  |
| 15 | Carrello per trasporto  |    |  |

\* non compreso nella fornitura (tranne per variante ECO)



## Prima della messa in funzione

### Operazione di scarico

- allentare le manopole a crociera del dispositivo di fissaggio dell'archetto di spinta.
- Fare arretrare l'archetto di spinta e stringere le manopole a crociera.

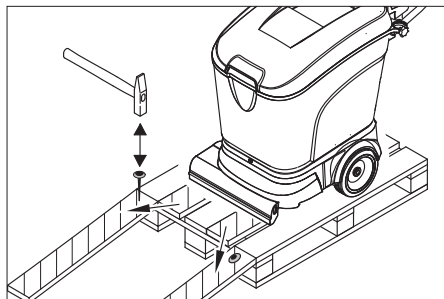

- Appoggiare le assi lunghe laterali dell'imballaggio al pallet formando una rampa.
- Fissare le assi con delle viti.
- Sistemare sotto la rampa le assicelle corte come sostegno.
- Rimuovere i listelli di legno che bloccano le ruote.
- Rimuovere l'apparecchio dal bancale facendolo scorrere lungo la rampa.

## Batterie

### Sicurezza

Durante l'utilizzo di batterie osservare assolutamente le seguenti indicazioni di pericolo:

	<i>Rispettare le indicazioni riportate sulla batteria, nelle istruzioni per l'uso e nel manuale d'uso dell'apparecchio</i>
	<i>Indossare una protezione per gli occhi</i>
	<i>Tenere l'acido e le batterie fuori dalla portata dei bambini</i>
	<i>Rischio di esplosioni</i>
	<i>Vietato accendere fuochi, fare scintille, usare fiamme libere e fumare</i>
	<i>Pericolo di ustioni chimiche</i>
	<i>Pronto soccorso</i>
	<i>Avviso di pericolo</i>
	<i>Smaltimento</i>
	<i>Non gettare la batteria nei rifiuti domestici</i>

### Pericolo

*Rischio di esplosione! Non appoggiare utensili o simili sulla batteria, sui poli terminali e sui collegamenti degli elementi della batteria.*

*Rischio di lesioni! Non mettere mai le ferite a contatto con il piombo. Lavare le mani dopo aver effettuato interventi sulla batteria.*

## Inserire e collegare le batterie

Nel modello Bp Pack le batterie ed il carica-batterie sono già inseriti.

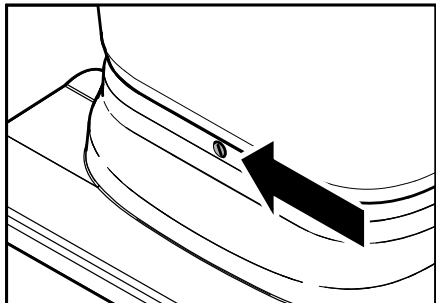

- Se necessario, svuotare i serbatoi
- Girare in avanti il telaio aiutandosi con un piede.

### Attenzione

*Pericolo di danneggiamento cavo sul retro dell'apparecchio. Prima di girare indietro il serbatoio bisogna tassativamente girare in avanti il telaio.*

- Svitare la vite e orientare il serbatoio all'indietro.
- Sollevare il coperchio della batteria.
- Inserire la batteria.
- Fissare la squadretta di fissaggio posta dietro le batterie.

### ⚠ Attenzione

*Rischio di danneggiamento a causa dello scambio degli attacchi della batteria. Verificare la corretta polarizzazione.*

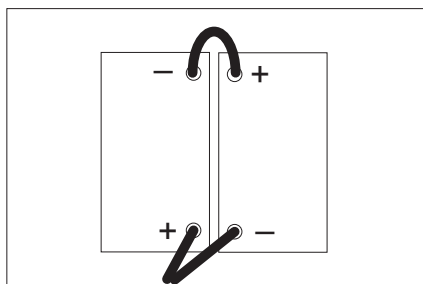

### Avvertenza

*Prima di collegare il kit batteria, è necessario posizionare il selettore di programma su "OFF". Se non ci si attiene a questa indicazione, possono verificarsi le seguenti anomalie:*

- *L'indicatore di sovraccarico del motore delle spazzole indica un guasto.  
Soluzione: posizionare il selettore di programma su "OFF" per circa 10 secondi.*
- *L'indicatore di controllo batteria indica una scarica profonda e non è possibile mettere in funzione l'apparecchio.  
Soluzione: scaricare completamente la batteria.*
- Posizionare il selettore di programma su "OFF".
- Collegare il polo positivo di una batteria con il polo negativo dell'altra.
- Serrare il cavo di collegamento ai poli (+) e (-) della batteria ancora liberi.
- Rimettere il coperchio della batteria.
- Orientare il serbatoio verso il basso e fissarlo con la vite.

### Attenzione

*Pericolo di danneggiamento causato da un livello di carica troppo basso delle batterie. Caricare le batterie prima dell'accensione dell'apparecchio.*

## Carica della batteria

### Avvertenza

*L'apparecchio dispone di un dispositivo di protezione dallo scaricamento totale. Ciò significa che se si raggiunge il livello minimo di capacità, l'apparecchio si spegne. In questo caso, sul quadro di comando la spia di controllo della batteria lampeggia di rosso. Provvedere sempre a ricaricare le batterie scariche (anche batterie parzialmente scariche)*

### ⚠ Pericolo

*Pericolo di scosse elettriche.  
Non utilizzare mai il caricabatterie in caso di pioggia, umidità elevata o in locali umidi.*

### Avvertenza

*Il tempo di caricamento comporta mediamente ca. 10-12 ore.*

## Operazione di ricarica BR/BD 40/25 Bp Pack

→ Inserire la spina del caricabatterie nella presa elettrica.

Il caricabatterie è dotato di comando elettronico e conclude l'operazione di ricarica in maniera automatica. Durante l'operazione di ricarica vengono automaticamente disattivate tutte le funzioni dell'apparecchio. Quando la spina è inserita nella presa l'indicatore di stato della batteria segnala lo stato di avanzamento dell'operazione di ricarica:

Refresh della batteria	Lampeggiamento rapido luce rossa
Ricarica rapida	Lampeggiamento rapido luce gialla
Carica di mantenimento (la batteria è completamente carica)	Lampeggiamento rapido luce verde

### Processo di carica BR/BD 40/25 Bp

→ Staccare la spina della batteria e collegarla al cavo di caricamento.

#### Avvertenza

*Collegare il caricabatterie alla spina della batteria estraibile posta sull'apparecchio e non alla spina fissa dello stesso.*

→ Accendere il caricabatterie

### Batterie a ridotta manutenzione (batterie con liquido)

→ Un'ora prima della fine del procedimento di carica aggiungere acqua distillata. Osservare il giusto livello di acido. Le batterie sono adeguatamente contrassegnate.

#### ⚠ Pericolo

*Pericolo di ustioni chimiche. Il rabbocco di acqua allo stato scarico della batteria può provocare la fuoriuscita di acido!*

*Durante l'impiego di acido da batteria indossare occhiali di protezione ed osservare le indicazioni in modo da evitare ferite o danneggiamenti dell'abbigliamento.*

*Sciacquare immediatamente eventuali schizzi di acido sulla cute o sull'abbigliamento con acqua abbondante.*

#### Attenzione

*Utilizzare solo acqua distillata o desalinizzata (EN 50272-T3) per rabboccare la batteria.*

*Non utilizzare additivi estranei (cosiddetti agenti di miglioramento), in quanto decadrrebbe ogni garanzia.*

#### Dopo l'operazione di ricarica:

- staccare il caricabatterie dalla spina.
- Nel caso di modelli senza caricabatterie integrato: staccare il cavo della batteria dal cavo di caricamento e collegarlo con l'apparecchio.

### Batterie consigliate, caricabatterie

	Codice d'ordinazione
Kit Batteria	6.654-093
Caricabatterie	6.654-102

Sia le batterie che i caricabatterie sono acquistabili nei negozi specializzati.

### Dimensioni massime della batteria

Lunghezza	Larghezza	Altezza
330 mm	171 mm	235 mm

Se nella variante Bp vanno impiegate batterie umide, è necessario rispettare le seguenti indicazioni:

- Rispettare le dimensioni massime della batteria.

Osservare le disposizioni del produttore della batteria per caricare le batterie a manutenzione ridotta (vedere lo schema di manutenzione)

## Smontare le batterie

- Se necessario, svuotare i serbatoi
- Girare in avanti il telaio aiutandosi con un piede.

### Attenzione

*Pericolo di danneggiamento cavo sul retro dell'apparecchio. Prima di girare indietro il serbatoio bisogna tassativamente girare in avanti il telaio.*

- Svitare la vite e orientare il serbatoio all'indietro.
- Sollevare il coperchio della batteria.
- Scollegare il cavo dal polo negativo della batteria.
- Scollegare i cavi residui dalle batterie.
- Sbloccare la squadretta di fissaggio posta dietro le batterie.
- Estrarre le batterie.
- Smaltire le batterie scariche in conformità alle disposizioni in vigore.

## Montare le spazzole

Prima della messa in funzione occorre montare le spazzole (vedi „Interventi di manutenzione“).

## Montare la barra di aspirazione

- Inserire la barra di aspirazione nella sospensione per la barra di aspirazione in modo tale che la lamiera sagomata si trovi sopra la sospensione. Stringere i dadi ad alette.

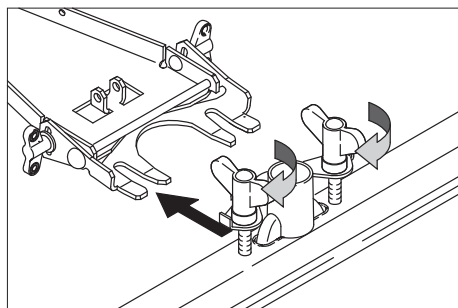

- Inserire il tubo flessibile di aspirazione.

## Funzionamento

### Attenzione

*Rischio di danneggiamento. Prima di effettuare spostamenti all'indietro sollevare la barra di aspirazione.*

### Avvertenza

*Per un'interruzione immediata dell'azionamento spazzole rilasciare la staffa di azionamento.*

## Aggiungere carburante e sostanze aggiuntive

### ⚠ Attenzione

*Rischio di danneggiamento. Utilizzare solo i detergenti consigliati. In caso di utilizzo di altri detergenti l'operatore è responsabile del rischio maggiore in relazione alla sicurezza di funzionamento e al rischio di incidenti.*

*Utilizzare esclusivamente detergenti privi di solventi, di sale e di acido fluoridrico.*

*Osservare le avvertenze di sicurezza riportate sui detergenti.*

### Avvertenza

*Non utilizzare detergenti molto spumeggianti. Detergenti consigliati:*

Impiego	Detergente
Pulizie di manutenzione di tutti i pavimenti resistenti all'acqua.	RM 745 RM 746
Pulizia di manutenzione di superfici lucide (per es. granito)	RM 755 es
Pulizia di manutenzione e pulizie di fondo di pavimenti industriali	RM 69 ASF
Pulizia di manutenzione e pulizie di fondo di pavimenti industriali di piastrelle in gres	RM 753
Pulizia di manutenzione di piastrelle nelle zone sanitarie	RM 751
Pulizia e disinfezione nelle zone sanitarie	RM 732
Destratificazione di tutti i pavimenti resistenti all'alcali (per es. PVC)	RM 752
Destratificazione di pavimenti in Linoleum	RM 754

- Aprire il coperchio del serbatoio di acqua pulita.
- Versare la miscela di acqua e detergente fino al raggiungimento dell'indicazione MAX sull'indicatore di livello.  
Temperatura massima del liquido pari a 60 °C.
- Chiudere il coperchio del serbatoio di acqua pulita.

### Raggiungere il luogo d'impiego

Quando il carrello si trova in posizione avanzata è possibile spingere l'apparecchio fino al luogo d'impiego senza che le spazzole tocchino il pavimento.

- Sollevare la barra di aspirazione.
- In corrispondenza dell'archetto di spinta esercitare pressione verso il basso.
- Fare avanzare il carrello servendosi del piede.
- Spingere l'apparecchio fino al luogo d'impiego afferrandolo in corrispondenza dell'archetto di spinta.

### Programmi di pulizia

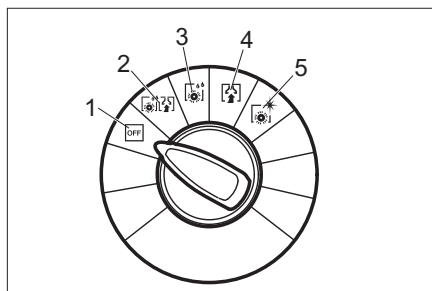

- 1 OFF  
L'apparecchio è fuori funzione.
- 2 Pulitura ad aspirazione  
Pulire ad umido il pavimento ed aspirare l'acqua sporca.
- 3 Sfregamento ad umido  
Pulire il pavimento ad umido e lasciare agire il detergente.
- 4 Aspirazione  
Aspirare il liquido sporco.
- 5 Lucidatura  
Lucidare i pavimenti senza l'apporto di liquidi.

### Indicatore di controllo batteria

L'indicatore di controllo batteria indica lo stato di carica delle batterie con caricabatteria disinnestato:

40-100%	Luce verde accesa
20-40%	luce gialla accesa
0-20%	Luce rossa lampeggia lentamente
vuoto	Luce rossa accesa

#### Nota

*Se la batteria si è scaricata completamente (l'indicatore di controllo batteria è rosso) l'apparecchio si spegne automaticamente. È possibile rimettere in funzionamento l'apparecchio solo dopo aver completamente caricato la batteria.*

### Batterie di ricambio

Per non dover attendere durante il caricamento delle batterie, è possibile acquistare ulteriori kit batteria. Sarà quindi possibile sostituire il kit batteria vuoto presente nell'apparecchio con un kit batteria carico.

#### Nota

*Quando si collega il kit batteria di ricambio all'apparecchio, è necessario che presenti una tensione minima di 25,8 V. In caso di tensione inferiore, la protezione contro il completo scaricamento della batteria dell'elettronica impedisce la messa in funzione dell'apparecchio. In tal caso è necessario caricare completamente il kit batteria.*

## Regolare la barra di aspirazione

### Inclinazione

Per migliorare il risultato dell'aspirazione su pavimenti piastrellati è possibile sottoporre la barra di aspirazione ad una torsione pari fino a 5°:

- Allentare i dadi ad alette.
- Ruotare la barra di aspirazione.

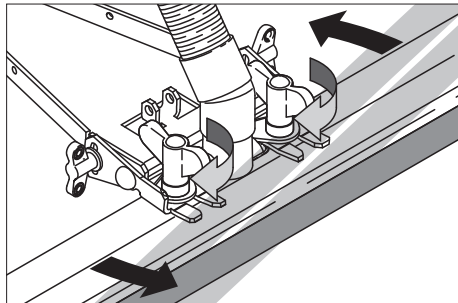

- Stringere i dadi ad alette.

### Inclinazione

In caso di aspirazione insufficiente l'inclinazione della barra di aspirazione diritta può essere modificata.

- Allentare i dadi a farfalla.
- Inclinare la barra di aspirazione.

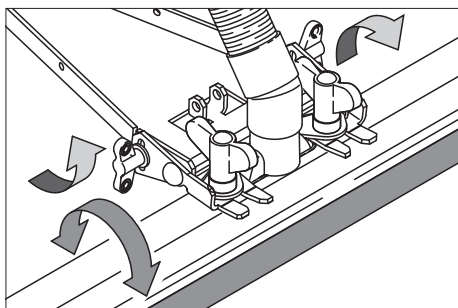

- Stringere i dadi ad alette.

## Impostare la velocità di avanzamento (solo per la variante BD)

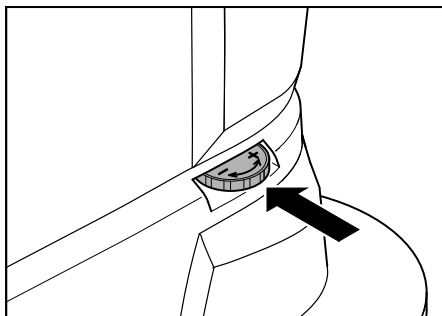

- Fare avanzare il carrello servendosi del piede.
- Ridurre la velocità: ruotare il selettore in direzione -.
- Aumentare la velocità: ruotare il selettore in direzione +.

## Pulizia

- Fare arretrare il carrello servendosi del piede.
- Posizionare il selettore di programma sul programma di pulizia desiderato.
- Impostare la quantità d'acqua in base all'intensità dello sporco da rimuovere e del tipo di pavimentazione.
- Abbassare la barra di aspirazione.
- Attivare le spazzole tirando la staffa di azionamento.

### Attenzione

*Pericolo di danneggiamento della superficie da pulire. Non utilizzare l'apparecchio fermandosi a lungo sullo stesso punto.*

## Arresto e spegnimento

- Ruotare il regolatore della quantità d'acqua fino a che risulti posizionato su "MIN".
- Spingere l'apparecchio in avanti per altri 1-2 m, così da aspirare l'acqua residua.
- Ruotare il selettore di programma su "OFF".
- Sollevare la barra di aspirazione.
- Girare in avanti il telaio aiutandosi con un piede.

### Attenzione

*Pericolo di deformazione della/e spazzola/e. Nello spegnere l'apparecchio fare avanzare il carrello, così da scaricare il peso gravante sulla/e spazzola/e.*

## Svuotare il serbatoio dell'acqua sporca

### Avvertenza

*Quando il serbatoio dell'acqua sporca risulta pieno il galleggiante ottura il canale di aspirazione. L'operazione di aspirazione viene interrotta. Svuotare il serbatoio dell'acqua sporca.*

### ⚠ Attenzione

*Osservare le disposizioni locali sul trattamento delle acque di scarico.*

- Rimuovere dal supporto il tubo di scarico dell'acqua sporca e abbassare su di un dispositivo di raccolta adeguato.

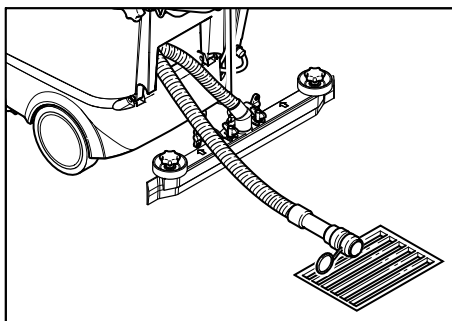

- Scaricare l'acqua aprendo il dispositivo di dosaggio del tubo di scarico.
- Sciacquare infine il contenitore dell'acqua sporca con acqua pulita.

## Svuotare il serbatoio dell'acqua pulita

- Allentare il giunto ubicato all'estremità superiore dell'indicatore di livello.
- Abbassare il tubo flessibile dell'indicatore di livello su un dispositivo di raccolta adeguato e far defluire il liquido.
- Inserire nuovamente il giunto sull'apparecchio.

### Variante Eco:

- Svitare la vite di scarico dell'acqua pulita e far scaricare il liquido.
- Avvitare la vite di scarico dell'acqua pulita e stringere.

## Trasporto

### Attenzione

*Pericolo di lesioni e di danneggiamento! Rispettare il peso dell'apparecchio durante il trasporto.*

- Per trasporti su veicoli assicurare l'apparecchio con cinghie elastiche/corde in modo da evitare scivolamenti.

Al fine di ridurre l'ingombro è possibile spingere in avanti l'archetto di spinta:

- allentare le manopole a crociera del dispositivo di fissaggio dell'archetto di spinta.
- Spingere in avanti l'archetto di spinta.

## Supporto

### Attenzione

*Pericolo di lesioni e di danneggiamento! Rispettare il peso dell'apparecchio durante la conservazione.*

- Questo apparecchio può essere conservato solo in ambienti interni.
- Scegliere un posto di lavoro considerando il peso complessivo consentito dell'apparecchio per non pregiudicare la stabilità.

## Cura e manutenzione

### ⚠ Pericolo

*Pericolo di ferimento. Prima di svolgere qualsiasi lavoro posizionare il selettore di programma su "OFF" e staccare la spina. Depositare l'apparecchio su una superficie resistente e piana e scollegare la batteria.*

→ Scaricare e smaltire l'acqua sporca e la restante acqua pulita.

### Schema di manutenzione

#### Dopo il lavoro

##### Attenzione

*Pericolo di danneggiamento. Non rivolgere il getto d'acqua sull'apparecchio e non utilizzare detergenti aggressivi.*

- Svuotare l'acqua sporca.
- Controllare il filtro pelucchi, eventualmente pulirlo.
- Pulire l'apparecchio esternamente con un panno umido imbevuto di liscivia.
- Pulire le labbra di aspirazione e la protezione antispruzzo, verificarne l'usura e, qualora necessario, provvedere alla sostituzione.
- Verificare l'usura delle spazzole, eventualmente sostituirle.
- Se necessario, caricare la batteria.

#### Mensilmente

- In caso di sospensione temporanea dell'impiego dell'apparecchio: Effettuare carica di compensazione della batteria.
- Controllare l'ossidazione dei poli della batteria, se necessario spazzolarli e lubrificarli con grasso per poli. Fare attenzione a che i cavi di collegamento siano ben saldi.
- Controllare lo stato delle guarnizioni tra il serbatoio dell'acqua sporca e il coperchio e, se necessario, sostituirle.
- Nel caso di batterie che richiedono manutenzione, controllare la tenuta agli acidi degli elementi.
- Pulire il tunnel delle spazzole. (solo per modello BR)

#### Annualmente

- Affidare al servizio assistenza lo svolgimento della prevista ispezione.

### Interventi di manutenzione

#### Sostituire le labbra di aspirazione

- Staccare la barra di aspirazione.
- Svitare le manopole a crociera.

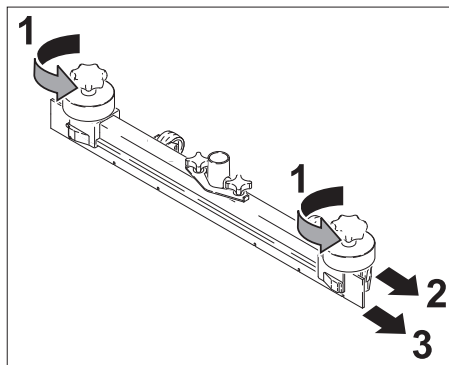

- Staccare le parti in plastica.
- Sfilare le labbra di aspirazione.
- Inserire le nuove labbra di aspirazione.
- Inserire le parti in plastica.
- Avvitare e stringere le manopole a crociera.

#### Sostituire i rullispazzola

- Svuotare il serbatoio dell'acqua sporca.
- In corrispondenza dell'archetto di spinta esercitare pressione verso il basso.
- Fare avanzare il carrello servendosi del piede.
- Spingere la spazzola verso l'interno ed estrarla muovendola verso il basso.
- Inserire il nuovo rullospazzola facendolo scattare.
- Fare arretrare il carrello servendosi del piede.

#### Sostituire le spazzole a disco

- Svuotare il serbatoio dell'acqua sporca.
- In corrispondenza dell'archetto di spinta esercitare pressione verso il basso.
- Fare avanzare il carrello servendosi del piede.



- Ruotare il regolatore della velocità di avanzamento in direzione –.
- Sollevare le spazzole a disco.
- Ruotare le spazzole a disco di ca. 45°.
- Rimuovere le spazzole a disco con movimento diretto verso il basso.
- Seguire il procedimento inverso per montare le nuove spazzole a disco.
- Impostare la velocità di avanzamento.
- Fare arretrare il carrello servendosi del piede.

### **Contratto di manutenzione**

Per garantire un utilizzo affidabile dell'apparecchio è possibile stipulare dei contratti di manutenzione con l'ufficio vendite Kärcher competente.

### **Antigelo**

In caso di pericolo di gelo:

- Svuotare il serbatoio dell'acqua pulita e dell'acqua sporca.
- Collocare l'apparecchio in un locale protetto dal gelo.

### **Guasti**

#### **⚠ Pericolo**

*Pericolo di ferimento Prima di svolgere qualsiasi lavoro posizionare il selettore di programma su "OFF" e staccare la spina. Depositare l'apparecchio su una superficie resistente e piana e scollegare la batteria.*

- Scaricare e smaltire l'acqua sporca e la restante acqua pulita.

In caso si presentino guasti che non possono essere risolti grazie a questa tabella, chiamare il servizio clienti.

## Guasti visualizzati

Indicatore di controllo batteria	Visualizzazione guasti	Guasto	Rimedio
–	Se lampeggia velocemente	Sovratemperatura motore delle spazzole	Girare il selettore programmi su "OFF" e far raffreddare l'apparecchio.
–	Se lampeggia lentamente	Cablaggio errato, interruzione	Girare il selettore programmi su "OFF". Selezionare quindi di nuovo il programma di pulizia. Se l'errore persiste, chiamare il servizio clienti.
–	accesa	Guasto nell'unità elettronica	
Luce rossa lampeggia velocemente	Se lampeggia velocemente	Batteria guasta	
Luce rossa lampeggia lentamente	Se lampeggia lentamente	Sovraccarico motore spazzole	Girare il selettore programmi su "OFF". Controllare se corpi estranei bloccano le spazzole, eventualmente rimuoverli. Selezionare quindi di nuovo il programma di pulizia. Se l'errore persiste, chiamare il servizio clienti.

## Guasti non visualizzati

Guasto	Rimedio
L'apparecchio non si accende	Controllare la batteria, se necessario caricarla
	Controllare protezione poli del polo positivo della batteria (75 A). In caso di protezione guasta contattare il servizio assistenza clienti.
Quantità di acqua insufficiente.	Controllare il livello di acqua pulita, riempire eventualmente il serbatoio
	Controllare che i tubi flessibili non siano otturati, eventualmente pulirli.
Potenza di aspirazione insufficiente	Controllare lo stato delle guarnizioni tra il serbatoio dell'acqua sporca e il coperchio, sostituirle se necessario.
	Pulire il filtro pelucchi
	Pulire i labbri di aspirazione sulla barra di aspirazione, eventualmente girarli o sostituirli
	Controllare che il tubo flessibile non sia otturato, eventualmente pulirlo.
	Verificare la tenuta stagna del tubo flessibile, eventualmente sostituirlo.
	Controllare se il coperchio del tubo di scarico di acqua sporca è chiuso
	Verificare le regolazioni della barra di aspirazione.
Risultato di pulizia insufficiente	Verificare l'usura delle spazzole, eventualmente sostituirle.
Le spazzole non ruotano	Controllare se corpi estranei bloccano le spazzole, eventualmente rimuoverli.

## Dati tecnici

		BR 40/25 C Bp	BR 40/25 C BP Pack	BD 40/25 C Bp	BD 40/25 C Bp Pack
<b>Potenza</b>					
Tensione nominale	V	24			
Capacità della batteria	Ah (5h)	-	70	-	70
Capacità batterie variante ECO	Ah (5h)	-	60	-	60
Medio assorbimento di potenza	W	1200			
Potenza del motore di aspirazione	W	600			
Potenza del motore delle spazzole	W	600			
<b>Aspirazione</b>					
Potenza di aspirazione, quantità d'aria	l/s	30			
Potenza di aspirazione, pressione negativa, max.	kPa	130			
<b>Spazzole pulenti</b>					
Larghezza della superficie di lavoro	mm	400		390	
Diametro della spazzola	mm	96		385	
Numero giri spazzole	1/min	1350		140	
<b>Dimensioni e pesi</b>					
Potenza di superficie teorica	m <sup>2</sup> /h	1600			
Volume del serbatoio di acqua pulita/sporca	l	25			
Lunghezza (senza archetto di spinta)	mm	800		870	
Larghezza (senza barra di aspirazione)	mm	575			
Altezza (senza archetto di spinta)	mm	830			
Peso di trasporto	kg	117		123	
Peso totale consentito	kg	133		137	
<b>Valori rilevati secondo EN 60335-2-72</b>					
Valore complessivo oscillazione bracci	m/s <sup>2</sup>	<2,5			
Dubbio K	m/s <sup>2</sup>	0,2			
Pressione acustica L <sub>pA</sub>	dB(A)	67			
Dubbio K <sub>pA</sub>	dB(A)	1			
Pressione acustica L <sub>WA</sub> + Dubbio K <sub>WA</sub>	dB(A)	82			

## Dichiarazione di conformità CE

Con la presente si dichiara che la macchina qui di seguito indicata, in base alla sua concezione, al tipo di costruzione e nella versione da noi introdotta sul mercato, è conforme ai requisiti fondamentali di sicurezza e di sanità delle direttive CE. In caso di modifiche apportate alla macchina senza il nostro consenso, la presente dichiarazione perde ogni validità.

**Prodotto:** detergente per pavimenti

**Modello:** 1.515-xxx

**Direttive CE pertinenti**

2006/42/CE (+2009/127/CE)

2004/108/CE

**Norme armonizzate applicate**

EN 55014-1: 2006 + A1: 2009

EN 55014-2: 1997 + A2: 2008

EN 60335-1

EN 60335-2-29

EN 60335-2-72

EN 61000-3-2: 2006 + A2: 2009

EN 61000-3-3: 2008

I firmatari agiscono su incarico e con la procura dell'amministrazione.



H. Jenner  
CEO



S. Reiser  
Head of Approval

Responsabile della documentazione:  
S. Reiser

Alfred Kärcher GmbH & Co. KG

Alfred-Kärcher-Str. 28 - 40

71364 Winnenden (Germany)

Tel.: +49 7195 14-0

Fax: +49 7195 14-2212

Winnenden, 2011/07/01

## Garanzia

Le condizioni di garanzia valgono nel rispettivo paese di pubblicazione da parte della nostra società di vendita competente. Entro il termine di garanzia eliminiamo gratuitamente eventuali guasti agli accessori, se causati da difetto di materiale o di produzione. Nei casi previsti dalla garanzia si prega di rivolgersi al proprio rivenditore, oppure al più vicino centro di assistenza autorizzato, esibendo lo scontrino di acquisto.

## Ricambi

- Impiegare esclusivamente accessori e ricambi autorizzati dal produttore. Accessori e ricambi originali garantiscono che l'apparecchio possa essere impiegato in modo sicuro e senza disfunzioni.
- La lista dei pezzi di ricambio più comuni è riportata alla fine del presente manuale d'uso.
- Maggiori informazioni sulle parti di ricambio sono reperibili al sito [www.kaercher.com](http://www.kaercher.com) alla voce "Service".



Lees vóór het eerste gebruik van uw apparaat deze originele gebruiksaanwijzing, ga navenant te werk en bewaar hem voor later gebruik of voor een latere eigenaar.

## Inhoudsopgave

Veiligheidsinstructies . . . . .	NL . . . 1
Functie . . . . .	NL . . . 1
Reglementair gebruik . . . . .	NL . . . 2
Zorg voor het milieu . . . . .	NL . . . 2
Elementen voor de bediening en de functies . . . . .	NL . . . 3
Voor de inbedrijfstelling . . . . .	NL . . . 4
Werking . . . . .	NL . . . 7
Transport . . . . .	NL . . 10
Opslag . . . . .	NL . . 10
Onderhoud . . . . .	NL . . 10
Storingen . . . . .	NL . . 11
Technische gegevens . . . . .	NL . . 13
EG-conformiteitsverklaring . . . . .	NL . . 14
Garantie . . . . .	NL . . 14
Reserveonderdelen . . . . .	NL . . 14

## Veiligheidsinstructies

Lees deze bedieningshandleiding van het apparaat en de bijgeleverde brochure veiligheidsaanwijzingen voor borstelreinigingsapparaten en sproeierapparaten, 5.956-251 en neem deze in acht voor het eerste gebruik.

### **Waarschuwing**

*Apparaat niet op hellende oppervlakken gebruiken.*

## Veiligheidsinrichtingen

Beveiligingselementen dienen ter bescherming van de gebruiker en mogen niet buiten gebruik gesteld worden of in de functie omgaan worden.

### **Schakelbeugel**

Voor een directe buitengebruikstelling van de borstelaandrijving: Schakelbeugel loslaten.

## Symbolen in de gebruiksaanwijzing

### **Gevaar**

*Voor een onmiddellijk dreigend gevaar dat leidt tot ernstige en zelfs dodelijke lichamelijke letsels.*

### **Waarschuwing**

*Voor een mogelijks gevaarlijke situatie die zou kunnen leiden tot ernstige en zelfs dodelijke lichamelijke letsels.*

### **Voorzichtig**

*Voor een mogelijks gevaarlijke situatie die kan leiden tot lichte lichamelijke letsels of materiële schade.*

## Functie

Deze schuurzuigmachine wordt gebruikt voor de natte reiniging of het polijsten van vlakke vloeren.

Door het instellen van het reinigingsprogramma en de hoeveelheid water kan het apparaat makkelijk aan de betreffende reinigungsopdracht aangepast worden.

Een werkbrede van 400 mm en een capaciteit van de schoon- en vuilwatertanks van elk 25 l maken een effectieve reiniging mogelijk.

### **Opmerking**

*Afhankelijk van de overeenkomstige reinigungsopdracht kan het apparaat met verschillende accessoires worden uitgerust. Vraag naar onze catalogus of bezoek ons op het Internet onder [www.kaercher.com](http://www.kaercher.com).*

## Reglementair gebruik

Gebruik dit oplaadtoestel uitsluitend volgens de gegevens in deze gebruiksaanwijzing.

- Het apparaat mag alleen voor het reinigen van niet vochtgevoelige en niet polijstgevoelige harde oppervlakken gebruikt worden.

Het gebruikstemperatuurbereik ligt tussen +5°C en +40°C.

- Dit apparaat is voor gebruik binnen bestemd.
- Het apparaat is niet geschikt voor de reiniging van bevroren vloeren (bijv. in koelhuizen).
- Het apparaat mag alleen uitgerust worden met originele toebehoren en reserveonderdelen.
- Het apparaat is ontwikkeld voor het reinigen van vloeren binnen, resp. overdekte oppervlakken. Bij andere toepassingsgebieden moet het gebruik van alternatieve borstels gecontroleerd worden.
- Het apparaat is niet bestemd voor de reiniging van openbare verkeerswegen.
- Rekening houden met de toegelaten oppervlaktebelasting van de vloer.  
Het apparaat is niet geschikt voor het gebruik in explosiegevaarlijke omgevingen.

## Zorg voor het milieu

	De verpakkingsmaterialen zijn recyclebaar. Gooi het verpakkingsmateriaal niet met het huisvuil weg, maar zorg dat het gerecycled kan worden.
 	Oude apparaten bevatten waardevolle materialen die gerecycled kunnen worden. Batterijen, olie en gelijksoortige stoffen mogen niet in het milieu terecht komen. Geef oude apparaten daarom bij een geschikte verzamelplaats af.

### Aanwijzingen betreffende de inhoudsstoffen (REACH)

Huidige informatie over de inhoudsstoffen vindt u onder:

**[www.kaercher.com/REACH](http://www.kaercher.com/REACH)**

## Elementen voor de bediening en de functies

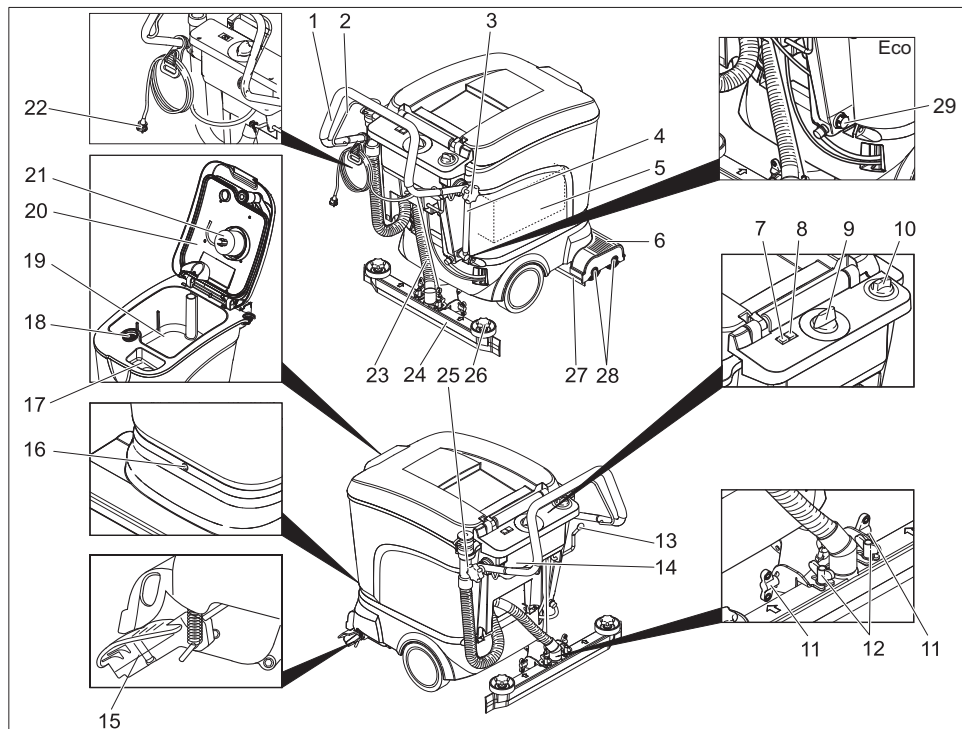

- |    |  |    |  |
|----|--|----|--|
| 1  | Schuifbeugel   | 16 | Schroef reservoirbevestiging                         |
| 2  | Schakelbeugel  | 17 | Vulopening verswaterreservoir                        |
| 3  | Stervormige handgreep bevestiging duwbeugel                        | 18 | Pluizenzeef  |
| 4  | Vulpeilindicatie en aftapslang schoon water (niet bij ECO-variant) | 19 | Vuilwaterreservoir                                   |
| 5  | Accu (alleen Pack-variant)   | 20 | Deksel reservoir vuil water                          |
| 6  | Reinigingskop  | 21 | Vlotter  |
| 7  | Accu-ladingsindicator  | 22 | Netstekker voor oplaadapparaat (alleen Pack-variant) |
| 8  | Storingsindicatie  | 23 | Zuigslang  |
| 9  | Programmamekuzeschakelaar  | 24 | Zuigbalk *   |
| 10 | Regelknop waterhoeveelheid   | 25 | Aftapslang vuil water                                |
| 11 | Vleugelmoeren voor het verstellen van de zuigbalk                  | 26 | Stergreep voor het vervangen van de zuiglippen       |
| 12 | Vleugelmoeren voor het bevestigen van de zuigbalk                  | 27 | Aflaatschroef schoon water (alleen bij Eco-variant)  |
| 13 | Hendel omlaag zetten zuigbalk                                      | 28 | Spatbescherming                                      |
| 14 | Electronica/oplaadapparaat (alleen Pack-variant)                   | 29 | Borstelrol (BR-variant) schijfborstel (BD-variant)   |
| 15 | Rijgedeelte voor transport   |    | * niet meegeleverd (behalve bij ECO-variant)         |

## Voor de inbedrijfstelling

### Afladen

- Stergreep van duwbeugelbevestiging lossen.
- Duwbeugel naar achteren draaien en stergreep vastdraaien.

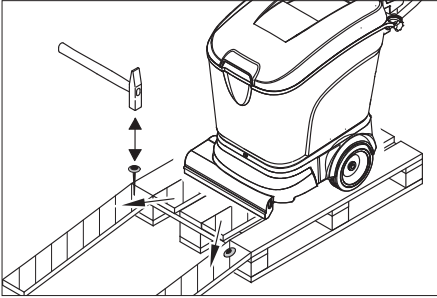





- Lange zijplanken van de verpakking tegen het pallet leggen en zo een losplank maken.
- Losplank met nagels aan het pallet bevestigen.
- Korte planken ter ondersteuning onder de losplank leggen.
- Houten latten voor de wielen verwijderen.
- Schuif het apparaat van de pallet over de helling naar beneden.

### Accu's

#### Veiligheid

Let bij de omgang met accu's absoluut op de volgende waarschuwingstip:

	Aanwijzingen op de accu, in de gebruiksaanwijzing en in de voertuiggebruiksaanwijzing naleven
	Oogbescherming dragen
	Kinderen uit de buurt houden van zuren en accu's
	Ontploffingsgevaar

	Vuur, vonken, open licht en roken verboden
	Pas op voor bijtende vloeistoffen
	Eerste hulp
	Waarschuwingstekst
	Afvalverwerking
	Accu niet in vuilnisbak gooien Pb

#### Gevaar

**Ontploffingsgevaar!** Geen werktuigen of dergelijk materiaal op de accu, d.w.z. op eindpool en batterijcelverbinder leggen.  
**Verwondingsgevaar!** Wonden nooit met lood in contact brengen. Na het werken aan accu's altijd de handen schoonmaken.

### Accu's inzetten en aansluiten

Bij de variant Bp Pack zijn batterijen en laadapparaat reeds ingebouwd.

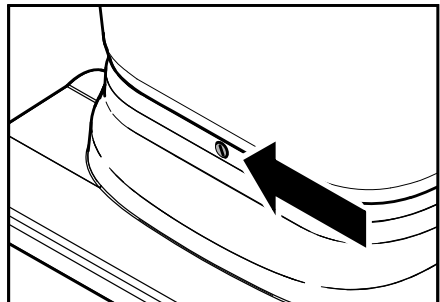

- Reservoirs leegmaken, indien nodig
- Rijgedeelte met de voet naar voren draaien.



## Voorzichtig

*Gevaar voor beschadiging van kabels aan de achterkant van het apparaat. Voordat u de tank naar achteren draait, moet u het rijgedeelte altijd eerst naar voren draaien.*

- Schroef losdraaien en reservoir naar achteren zwenken.
- Accu-afdekking afnemen
- Accu inzetten.
- Bevestigingshoek achter de accu's vastschroeven.

## ⚠ Waarschuwing

*Gevaar voor beschadiging door verwisselen van de accuaansluitingen. Op juiste polariteit letten.*

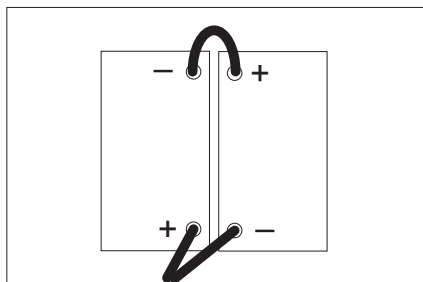

## Waarschuwing

*Voor het vastklemmen van de accuset moet de programmakeuzeschakelaar op „OFF“ gezet worden. Indien deze instructie niet in acht genomen wordt, kunnen de volgende storingen optreden:*

- *De overbelastingsindicatie borstelmotor geeft een storing weer.*  
*Oplossing: programmakeuzeschakelaar ca. 10 seconden op „OFF“ draaien.*
- *De accu-ladingsindicator geeft een volledige ontlading weer en het apparaat kan niet in bedrijf genomen worden.*  
*Oplossing: Accu volledig opladen.*
- Programmakeuzeschakelaar op „OFF“ draaien.
- Positieve pool van een accu verbinden met de negatieve pool van de andere accu.
- Aansluitingskabels aan de nog vrije accupool (+) en (-) vastklemmen.

- Accu-afdekking aanbrengen.
- Reservoir naar beneden zwenken en met schroef borgen.

## Voorzichtig

*Beschadigingsgevaar door volledige ontlading. Voor inbedrijfname van het apparaat batterijen opladen.*

## Accu laden

### Opmerking

Het apparaat beschikt over een diepontladingsbeveiliging, d.w.z., wanneer de nog toelaatbare minimale capaciteit wordt bereikt, dan schakelt het apparaat uit. Op het bedieningspaneel licht de batterijbewaking in dat geval rood op. Ontladen batterijen (ook diep ontladen) altijd weer opladen.

### ⚠ Gevaar

*Gevaar door elektrische schok. Oplaadapparaat nooit bij regen, hoge luchtvochtigheid of in vochtige ruimten gebruiken!*

### Waarschuwing

*De laadtijd bedraagt gemiddeld ca. 10-12 uur.*

### Laadproces BR/BD 40/25 Bp Pack

- Netstekker van het laadapparaat in de wandcontactdoos steken.

Het laadapparaat is elektronisch geregeld en beëindigt het laadproces automatisch. Alle functies van het apparaat worden tijdens het laadproces automatisch onderbroken.

De batterijcontrole-indicatie toont bij ingestoken netstekker het verloop van het laadproces:

Refreshlading	knippert snel rood
snellading	knippert snel geel
onderhoudslading (batterij is vol)	knippert snel groen

## Opladen BR/BD 40/25 Bp

- Accustekker uittrekken en verbinden met de oplaadkabel.

### Waarschuwing

*Laadapparaat met de verwijderbare accustekker van het apparaat verbinden en niet met de vast aan het apparaat gemonteerde stekker.*

- Oplaadapparaat inschakelen

## Onderhoudsarme accu's (natte accu's)

- Een uur voor het einde van het laadproces gedestilleerd water toevoegen, letten op het juiste zuurpeil. Accu is overeenkomstig gekenmerkt.

### ⚠ Gevaar

*Bijtende vloeistoffen. Navullen van water in de ontladen toestand van de batterij kan leiden tot het uitlopen van zuur!*

*Bij de omgang met batterijzuur moet een veiligheidsbril gedragen worden en moeten de voorschriften in acht genomen worden om verwondingen en aantasting van kledij te vermijden.*

*Eventuele zuurspetters op huid of kledij onmiddellijk met overvloedig water uitspoelen.*

### Voorzichtig

*Voor het bijvullen van accu's alleen gedestilleerd of ontzilt water (EN 50272-T3) gebruiken.*

*Geen vreemde toevoegingsstoffen (zogenoemde verbeteringsmiddelen) gebruiken, anders vervalt elke garantie.*

### Na het laadproces:

- laadapparaat van het net scheiden.
- Bij varianten zonder ingebouwd laadapparaat: Batterijkabel van het laadapparaat aftrekken en met het apparaat verbinden.

## Aanbevolen accu's, laadapparaten

	Bestelnummer
Accuset	6.654-093
Oplaadapparaat	6.654-102

Accu's en oplaadapparaten zijn verkrijgbaar in de vakhandel.

## Maximale batterijafmetingen

Lengte	Breedte	Hoogte
330 mm	171 mm	235 mm

Wanneer bij de Bp-variant natte accu's ingezet worden, moet het volgende in acht genomen worden:

- De maximale accuafmetingen moeten gerespecteerd worden.

Bij het opladen van onderhoudsarme batterijen moeten de voorschriften van de batterijfabrikant in acht genomen worden (zie onderhoudsschema).

## Batterijen demonteren

- Reservoirs leegmaken, indien nodig
- Rijgedeelte met de voet naar voren draaien.

### Voorzichtig

*Gevaar voor beschadiging van kabels aan de achterkant van het apparaat. Voordat u de tank naar achteren draait, moet u het rijgedeelte altijd eerst naar voren draaien.*

- Schroef losdraaien en reservoir naar achteren zwenken.
- Accu-afdekking afnemen
- Kabel van de minpool van de batterij losmaken.
- Resterende kabels van de batterijen afhalen.
- Bevestigingshoek achter de batterijen losschroeven.
- Batterijen eruit nemen.
- Verbruikte batterijen conform de geldende bepalingen verwijderen.

## Borstels monteren

Voor de inbedrijfname moeten de borstels gemonteerd worden (zie „Onderhoudswerkzaamheden“).

## Zuigbalk monteren

- Zuigbalk zo in de zuigbalkophanging zetten, dat de vormplaat boven de ophanging ligt. Vleugelmoeren vastdraaien.

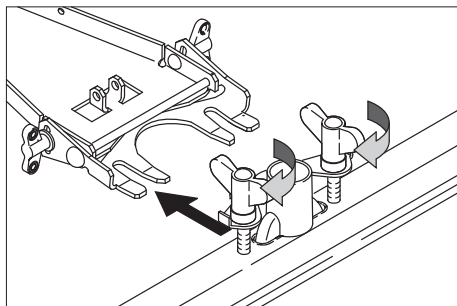

- Zuigslang opzetten.

## Werking

### Voorzichtig

*Beschadigingsgevaar. Zuigbalk voor het achteruitrijden optillen.*

### Waarschuwing

*Voor een directe buitengebruikstelling van de borstelaandrijving de schakelbeugel loslaten.*

## Bedrijfsstoffen vullen

### ⚠ Waarschuwing

*Beschadigingsgevaar. Alleen de aanbevolen reinigingsmiddelen gebruiken. Voor andere reinigingsmiddelen draagt de exploitant het verhoogde risico betreffende de bedrijfszekerheid en het ongevalgevaar. Uitsluitend reinigingsmiddelen gebruiken die vrij zijn van oplosmiddelen, zoutzuur en bijtende zuren. Veiligheidsinstructies op de reinigingsmiddelen in acht nemen.*

### Instructie

*Geen sterk schuimend reinigingsmiddel gebruiken.*

Aanbevolen reinigingsmiddelen:

Gebruik	Reinigingsmiddel
Onderhoudsreiniging van alle waterbestendige vloeren	RM 745 RM 746
Onderhoudsreiniging van blinkende oppervlakken (bijv. Granit)	RM 755 es
Onderhoudsreiniging en basisreiniging van industriële vloeren	RM 69 ASF
Onderhoudsreiniging en basisreiniging van fijne stenen tegels	RM 753
Onderhoudsreiniging van stenen in de sanitaire sector	RM 751
Reiniging en ontsmetting in de sanitaire sector	RM 732
Reiniging van alle alkalibestendige vloeren (bijv. PVC)	RM 752
Reiniging van linoleumvloeren	RM 754

- Deksel van het verswaterreservoir openen.
- Water-reinigingsmiddel-mengsel tot de MAX-markering van de niveau-indicatie vullen. Maximale temperatuur van de vloeistof 60 °C.
- Deksel van het verswaterreservoir sluiten.

## Naar de plaats van inzet rijden

Met voorgedraaid rijgedeelte kan het apparaat naar de plaats van inzet gereden worden, zonder dat de borstels de bodem raken.

- Zuigbalk optillen.
- Apparaat met de duwbeugel omlaag drukken.
- Rijgedeelte met de voet naar voren draaien.
- Apparaat met de duwbeugel naar de plaats van inzet schuiven.

## Reinigingsprogramma's

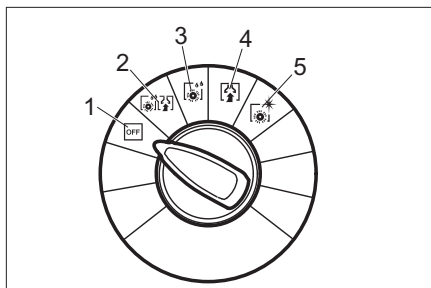

- 1 OFF  
Apparaat is buiten gebruik.
- 2 Schuurzuigen  
Vloer nat reinigen en vuil water opzuigen.
- 3 Natschrobben  
Vloer nat reinigen en reinigingsmiddel laten inwerken.
- 4 Zuigen  
Vuil opzuigen.
- 5 Polijsten  
Vloer zonder vloeistof polijsten.

## Accu-ladingsindicator

De accu-ladingsindicatie geeft de ladings-toestand van de accu's weer bij een verwijderd oplaadapparaat:

40-100%	brandt groen
20-40%	brandt geel
0-20%	knippert langzaam rood
leeg	brandt rood

### Instructie

Indien de accu volledig ontladen werd (de accu-ladingsindicator brandt rood), wordt het apparaat automatisch uitgeschakeld. De herinbedrijfstelling van het apparaat is pas mogelijk nadat de accu volledig is opgeladen.

## Wisselaccu's

Om de wachttijd tijdens het opladen van de accu's te omzeilen, kunnen extra accusetts aangekocht worden. De lege accuset in het apparaat kan vervangen worden door een opgeladen accuset.

### Instructie

De wisselaccuset moet bij het vastklemmen aan het apparaat een minimumspanning van 25,8 V vertonen. Bij een lage spanning verhindert de beschermingsfunctie tegen volledige ontlading in de electronica de inbedrijfstelling van het apparaat. In dat geval moet de accuset volledig opgeladen worden.

## Zuigbalk instellen

### Schuine stand

Ter verbetering van de afzuigresultaten op tegelondergronden kan de zuigbalk tot een schuine stand van 5° verdraaid worden:

- Vleugelmoeren losdraaien.
- Zuigbalk draaien.

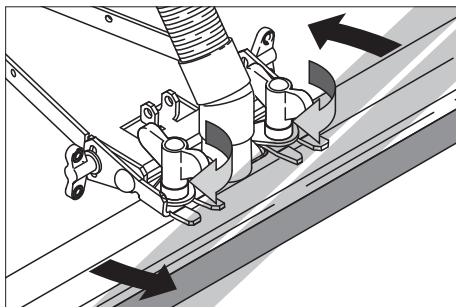

- Vleugelmoeren vastdraaien.

### Helling

Bij onvoldoende afzuigresultaat kan de neiging van de rechte zuigbalk veranderd worden.

- Vleugelmoeren lossen.
- Zuigbalk schuin zetten.

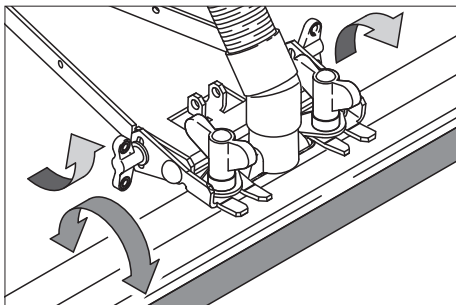

- Vleugelmoeren vastdraaien.

## Aandrijfsnelheid instellen (alleen BD-variant)

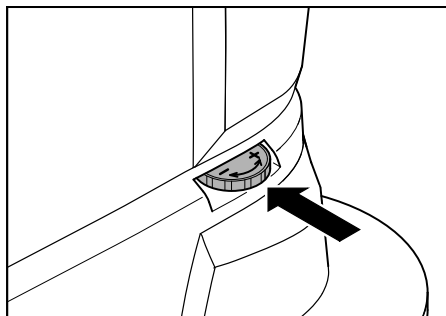

- Rijgedeelte met de voet naar voren draaien.
- Snelheid verlagen: Knop in de richting – draaien.
- Snelheid verhogen: Knop in de richting + draaien.

## Reinigen

- Rijgedeelte met voet naar achteren draaien.
- Programmakeuzeschakelaar op het gewenste reinigingsprogramma draaien.
- Waterhoeveelheid overeenkomstig vervuiling en vloerbekking instellen.
- Zuigblak omlaag brengen.
- Borstels inschakelen door trekken aan de schakelbeugel.

### Voorzichtig

*Beschadigingsgevaar voor bodemdeklaag.  
Apparaat niet op die plaats gebruiken.*

## Stoppen en stilleggen

- Regelknop waterhoeveelheid sluiten.
- Apparaat nog 1-2 m vooruit rijden, om het restwater af te zuigen.
- Programmakeuzeschakelaar op „OFF“ draaien.
- Zuigbalk omhoog zetten.
- Rijgedeelte met de voet naar voren draaien.

### Voorzichtig

*Gevaar voor deformatie van de borstel(s).  
Bij het uitzetten van het apparaat de borstel(s) door voordraaien van het rijgedeelte ontlasten.*

## Vuilwatertank legen

### Opmerking

*Bij volle vuilwatertank sluit de vlotter het zuigkanaal af. De afzuiging wordt onderbroken. Vuilwatertank legen.*

### ⚠ Waarschuwing

*Plaatselijke voorschriften voor afvalwaterbehandeling in acht nemen.*

- Neem de aftapslang vuilwater uit de houder en plaats deze in een geschikte verzamelinrichting.

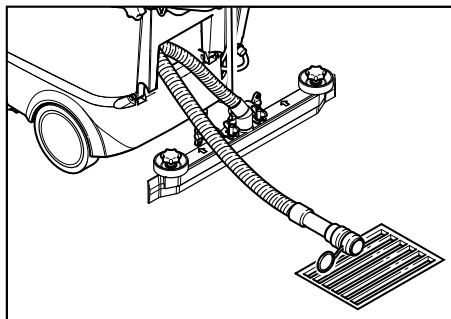

- Water door het openen van de doseerinrichting op de aftapslang aftappen.
- Vervolgens de vuilwatertank met schoon water uitspoelen.

## Schoonwatertank legen

- Koppeling aan het bovenste uiteinde van de niveau-indicator lossen.
- De slang van de niveau-indicator in een geschikte verzamelinrichting plaatsen en de vloeistof weg laten lopen.
- De koppeling weer op het apparaat aanklikken.

### Eco-variant:

- afluitschroef schoon water eruit draaien en vloeistof laten aflopen.
- Afluitschroef schoon water opnieuw indraaien en aanspannen.

## Transport

### Voorzichtig

*Gevaar voor letsels en beschadigingen!  
Houd bij het transport rekening met het gewicht van het apparaat.*

→ Voor het transport op een voertuig, het apparaat met spanriemen of touwen vastzetten ter voorkoming van wegglijden.

Om de benodigde ruimte te verkleinen, kan de duwbeugel naar voren gedraaid worden:

→ Stergreep van duwbeugelbevestiging lossen.

→ Duwbeugel naar voren schuiven.

## Opslag

### Voorzichtig

*Gevaar voor letsel en beschadiging! Het gewicht van het apparaat bij opbergen in acht nemen.*

→ Het apparaat mag alleen binnen worden opgeborgen.

→ Bij het kiezen van de opbergplaats moet rekening gehouden worden met het max. toegelaten gewicht van het apparaat om de stabiliteit niet te beïnvloeden.

## Onderhoud

### Gevaar

*Verwondingsgevaar. Voor alle werkzaamheden aan het apparaat de programma-keuze schakelaar op „OFF“ draaien en de netstekker uit de wandcontactdoos halen. Apparaat op een stabiele, effen ondergrond plaatsen en batterij afklemmen.*

→ Vuilwater en resterend schoon water afdelen en verwijderen.

## Onderhoudsschema

### Na het werk

#### Voorzichtig

*Beschadigingsgevaar. Apparaat niet met water afspuiten en geen agressieve reinigingsmiddelen gebruiken.*

→ Vuil water afdelen.

→ Pluizenzeef controleren, indien nodig reinigen.

→ Apparaat aan de buitenkant met een vochtige, in mild zeepsop gedrenkte doek reinigen.

→ Zuiglippen en spatbescherming schoonmaken, op slijtage controleren en zonodig vervangen.

→ Borstels op slijtage controleren, indien nodig vervangen.

→ Accu indien nodig opladen.

#### Maandelijks

→ Bij tijdelijk stilgelegd apparaat: Compensatielading van de batterij doorvoeren.

→ Batterijpolen op oxidatie controleren, zonodig afborstelen en met poolvet insmeren. Let op vastzitten van de verbindingkabel.

→ Afdichtingen tussen vuilwatertank en deksel op toestand controleren, zonodig vervangen.

→ Bij niet onderhoudsvrije batterijen de zuurgraad van de cellen controleren.

→ Borsteltunnel reinigen. (alleen BR-variant)

#### Jaarlijks

→ Voorgescreven inspectie door klantendienst laten uitvoeren.

## Onderhoudswerkzaamheden

### Zuiglippen vervangen

- Zuigbalk afnemen.
- Stergrepen er uit schroeven.

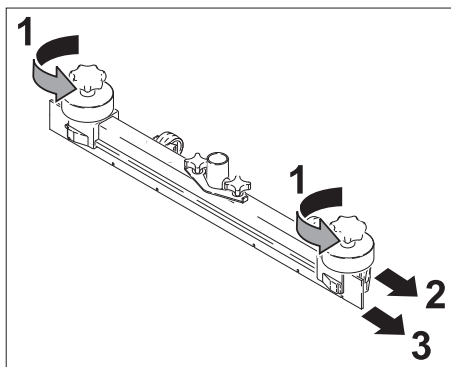

- Kunststofdelen er uit trekken.
- Zuiglippen er af trekken.
- Nieuwe zuiglippen er in schuiven.
- Kunststofdelen er op schuiven.
- Stergrepen inschroeven en vastdraaien.

### Borstelrol vervangen

- Vuilwatertank legen.
- Apparaat met de duwbeugel omlaag drukken.
- Rijgedeelte met de voet naar voren draaien.
- Borstel indrukken en naar onderen uittrekken.
- Nieuwe borstelrol inzetten en inklikken.
- Rijgedeelte met voet naar achteren draaien.

### Schijvenborstels vervangen

- Vuilwatertank legen.
- Apparaat met de duwbeugel omlaag drukken.
- Rijgedeelte met de voet naar voren draaien.
- Knop voor de instelling van de aandrijfsnelheid in de richting – draaien.
- Schijvenborstels omhoog tillen.
- Schijvenborstels ca. 45° draaien.
- Schijvenborstels naar onderen afnemen.
- Inzetten van de nieuwe schijvenborstels in omgekeerde volgorde.

- Aandrijfsnelheid instellen.
- Rijgedeelte met voet naar achteren draaien.

### Onderhoudscontract

Voor een betrouwbare werking van het apparaat kunnen met het verantwoordelijke Kärcher-verkoopkantoor onderhoudscontracten worden afgesloten.

## Vorstbeveiliging

Bij vorstgevaar:

- Schoon- en vuilwatertank legen.
- Apparaat in een vorstvrije ruimte opslaan.

## Storingen

### ⚠ Gevaar

*Verwondingsgevaar. Voor alle werkzaamheden aan het apparaat de programmeerkeuze schakelaar op „OFF“ draaien en de netstekker uit de wandcontactdoos halen. Apparaat op een stabiele, effen ondergrond plaatsen en batterij afklemmen.*

- Vuil water en het overblijvende schone water aftappen en op milieuverantwoordelijke wijze verwijderen.

Bij storingen die met behulp van deze tabel niet opgelost kunnen worden de klantendienst raadplegen.

## Storingen met weergave

Accu-ladings-indicator	Storings-indicatie	Storing	Oplossing
–	knippert snel	Overtemperatuur borstel aandrijving	Programmakeuzeschakelaar op OFF zetten en apparaat laten afkoelen.
–	knippert langzaam	Bedradingsfout, onderbreking	Programmakeuzeschakelaar op „OFF“ zetten. Vervolgens het reinigingsprogramma opnieuw selecteren. Wanneer de fout desondanks weer optreedt, dan de klantendienst erbij roepen.
–	brandt	Storing in de elektronica	
knippert snel rood	knippert snel	Batterij defect	
knippert langzaam rood	knippert langzaam	Overbelasting borstel-motor	Programmakeuzeschakelaar op „OFF“ zetten. Controleren of voorwerpen de borstels blokkeren, zonodig verwijderen. Vervolgens het reinigingsprogramma opnieuw selecteren. Wanneer de fout desondanks weer optreedt, dan de klantendienst erbij roepen.

## Storingen zonder indicatie

Storing	Oplossing
Apparaat wil niet starten.	Batterij controleren, indien nodig opladen
	Accupool-zekering op de pluspool van de accu controleren (75 A), bij defecte zekering contact opnemen met de klantendienst.
Onvoldoende waterhoeveelheid	Peil van het schone water controleren, indien nodig reservoir bijvullen.
	Slangen op verstopping controleren, indien nodig reinigen.
Onvoldoende zuigcapaciteit	Afdichtingen tussen vuilwatertank en deksel op conditie controleren, zonodig vervangen.
	Pluizenzeef reinigen
	Zuiglippen aan de zuigbalk reinigen, indien nodig omdraaien of vervangen.
	Zuigslang op verstopping controleren, indien nodig reinigen.
	Zuigslang op dichtheid controleren, indien nodig vervangen.
	Controleren of het deksel aan de vuilwater-aftapslang gesloten is
	Instelling van de zuigbalk controleren.
Onvoldoende reinigingsresultaat	Borstels op slijtage controleren, indien nodig vervangen.
Borstels draaien niet	Controleren of vreemde voorwerpen de borstels blokkeren, indien nodig vreemde voorwerpen verwijderen.



## Technische gegevens

		BR 40/25 C Bp	BR 40/25 C BP Pack	BD 40/25 C Bp	BD 40/25 C Bp Pack
<b>Vermogen</b>					
Nominale spanning	V	24			
Accucapaciteit	Ah (5h)	-	70	-	70
Accucapaciteit ECO-variant	Ah (5h)	-	60	-	60
Gemiddeld opgenomen vermogen	W	1200			
Vermogen zuigmotor	W	600			
Vermogen borstelmotor	W	600			
<b>Zuigen</b>					
Zuigvermogen, luchthoeveelheid	l/s	30			
Zuigvermogen, onderdruk, max.	kPa	130			
<b>Reinigingsborstels</b>					
Werkbreedte	mm	400		390	
Diameter borstel	mm	96		385	
Borsteltoerental	1/min	1350		140	
<b>Maten en gewichten</b>					
Theoretische oppervlaktecapaciteit	m <sup>2</sup> /u	1600			
Volume reservoirs schoon/vuil water	l	25			
Lengte (zonder duwbeugel)	mm	800		870	
Breedte (zonder zuigbalk)	mm	575			
Hoogte (zonder duwbeugel)	mm	830			
Transportgewicht	kg	117		123	
Toelaatbaar totaalgewicht	kg	133		137	
<b>Berekende waarden volgens EN 60335-2-72</b>					
Totale waarde trilling armen	m/s <sup>2</sup>	<2,5			
Onzekerheid K	m/s <sup>2</sup>	0,2			
Geluidsdrukniveau L <sub>pA</sub>	dB(A)	67			
Onzekerheid K <sub>pA</sub>	dB(A)	1			
Geluidskrachtniveau L <sub>WA</sub> + onveiligheid K <sub>WA</sub>	dB(A)	82			

## EG-conformiteitsverklaring

Hierbij verklaren wij dat de hierna vermelde machine door haar ontwerp en bouwwijze en in de door ons in de handel gebrachte uitvoering voldoet aan de betreffende fundamentele veiligheids- en gezondheidseisen, zoals vermeld in de desbetreffende EG-richtlijnen. Deze verklaring verliest haar geldigheid wanneer zonder overleg met ons veranderingen aan de machine worden aangebracht.

**Product:** Vloerreiniger

**Type:** 1.515-xxx

**Van toepassing zijnde EG-richtlijnen**

2006/42/EG (+2009/127/EG)

2004/108//EG

**Toegepaste geharmoniseerde normen**

EN 55014-1: 2006 + A1: 2009

EN 55014-2: 1997 + A2: 2008

EN 60335-1

EN 60335-2-29

EN 60335-2-72

EN 61000-3-2: 2006 + A2: 2009

EN 61000-3-3: 2008

De ondergetekenden handelen in opdracht en met volmacht van de bedrijfsleiding.



H. Jenner

CEO



S. Reiser

Head of Approbation

Gevolmachtigde voor de documentatie:

S. Reiser

Alfred Kärcher GmbH & Co. KG

Alfred Kärcher-Str. 28 - 40

71364 Winnenden (Germany)

Tel.: +49 7195 14-0

Fax: +49 7195 14-2212

Winnenden, 2011/07/01

## Garantie

In elk land gelden de door onze bevoegde verkoopmaatschappij uitgegeven garantievoorwaarden. Eventuele storingen aan de accessoires herstellen wij binnen de garantieperiode kostenloos voor zover een materiaal- of productiefout de oorzaak is. Voor garantieaanspraken wendt u zich met uw aankoopbewijs tot uw handelaar of de dichtstbijzijnde, bevoegde klantendienst.

## Reserveonderdelen

- Er mogen uitsluitend toebehoren en reserveonderdelen gebruikt worden die door de fabrikant zijn vrijgegeven. Originale toebehoren en reserveonderdelen bieden de garantie van een veilig en storingsvrije werking van het apparaat.
- Een selectie van de meest frequent benodigde reserveonderdelen vindt u achteraan in de gebruiksaanwijzing.
- Verdere informatie over reserveonderdelen vindt u op [www.kaercher.com](http://www.kaercher.com) bij Service.



Antes del primer uso de su aparato, lea este manual original, actúe de acuerdo a sus indicaciones y guárdelo para un uso posterior o para otro propietario posterior.

## Índice de contenidos

Indicaciones de seguridad .	ES	.. 1
Función .....	ES	.. 1
Uso previsto .....	ES	.. 1
Protección del medio ambiente	ES	.. 2
Elementos de operación y funcionamiento .....	ES	.. 3
Antes de la puesta en marcha	ES	.. 4
Funcionamiento .....	ES	.. 7
Transporte .....	ES	.. 10
Almacenamiento .....	ES	.. 10
Cuidados y mantenimiento.	ES	.. 10
Averías .....	ES	.. 12
Datos técnicos .....	ES	.. 14
Declaración de conformidad CE	ES	.. 15
Garantía .....	ES	.. 15
Piezas de repuesto .....	ES	.. 15

## Indicaciones de seguridad

Antes de utilizar por primera vez el aparato, lea y tenga en cuenta el presente manual de instrucciones y el folleto adjunto relativo a las indicaciones de seguridad para aparatos de limpieza con cepillos y aparatos pulverizadores, 5.956-251.

### **⚠ Advertencia**

No utilizar el aparato en cuevas inclinadas.

### Dispositivos de seguridad

La función de los dispositivos de seguridad es proteger al usuario y está prohibido ponerlos fuera de servicio y modificar o ignorar su funcionamiento.

### Estribo de conexión

Para poner el accionamiento de los cepillos fuera de servicio de manera inmediata y con la debida precaución: suelte el estribo de conexión.

## Símbolos del manual de instrucciones

### **⚠ Peligro**

Para un peligro inminente que acarrea lesiones de gravedad o la muerte.

### **⚠ Advertencia**

Para una situación que puede ser peligrosa, que puede acarrear lesiones de gravedad o la muerte.

### **Precaución**

Para una situación que puede ser peligrosa, que puede acarrear lesiones leves o daños materiales.

## Función

La fregadora/aspiradora sirve para efectuar la limpieza en húmedo o el pulido de pisos llanos.

Se puede adaptar fácilmente a la tarea de limpieza que corresponda ajustando el programa de limpieza y el caudal de agua. Una anchura de trabajo de 400 mm y unos depósitos de agua limpia y de agua sucia con una capacidad de 25 l respectivamente permiten llevar a cabo una limpieza efectiva.

### **Nota**

En función de la tarea de limpieza de que se desee realizar, es posible dotar al aparato de distintos accesorios. Solicite nuestro catálogo o visítenos en la página de internet [www.kaercher.com](http://www.kaercher.com).

## Uso previsto

Utilice el cargador únicamente de conformidad con las indicaciones del presente manual de instrucciones.



- El aparato ha sido concebido exclusivamente para la limpieza de superficies duras resistentes a la humedad y al pulido. El margen de temperaturas de servicio está comprendido entre los +5°C y los +40°C.
- Este aparato está destinado a ser usado en interiores.
- El aparato no es apto para la limpieza de pisos congelados (p. ej., en almace-

nes frigoríficos).

- Sólo está permitido dotar al aparato de accesorios y piezas de repuesto originales.
- El aparato ha sido concebido para la limpieza de pisos en interiores o superficies techadas. Para otros campos de aplicación, deberá considerarse el uso de cepillos alternativos.
- El presente aparato no es apto para la limpieza de las vías públicas de tránsito.
- Respete la capacidad máxima de carga por unidad de superficie del piso.

El aparato no es apto para el uso en entornos con peligro de explosión.

## Protección del medio ambiente

	Los materiales de embalaje son reciclables. Por favor, no tire el embalaje al cubo de basura; llévelo a un lugar de reciclaje.
	Los aparatos viejos contienen materiales valiosos reciclables que debieran aprovecharse. Evite el contacto de baterías, aceites y materias semejantes con el medioambiente. Deshágase de los aparatos viejos recurriendo a sistemas de recogida apropiados.

### Indicaciones sobre ingredientes (REACH)

Encontrará información actual sobre los ingredientes en:

[www.kaercher.com/REACH](http://www.kaercher.com/REACH)

## Elementos de operación y funcionamiento

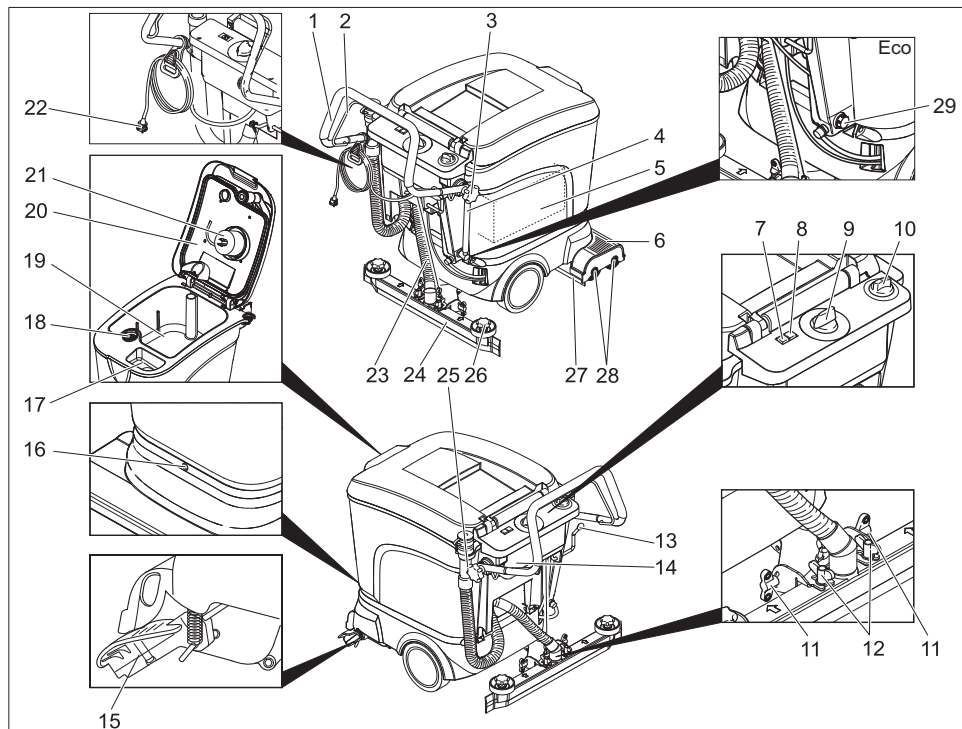

- |  |   |
|--|---|
| 1 Estribo de empuje  | 15 Tren de desplazamiento para el transporte                            |
| 2 Estribo de conexión  | 16 Tornillo fijación de depósito  |
| 3 Mango en estrella de la fijación del estribo de empuje                       | 17 Orificio de llenado del depósito de agua limpia                      |
| 4 Indicador de nivel y manguera de salida de agua fresca (no en el modelo ECO) | 18 Filtro de pelusas  |
| 5 Batería (sólo la variante Pack)  | 19 depósito de agua sucia   |
| 6 Cabezal limpiador  | 20 Tapa del depósito de agua sucia                                      |
| 7 Indicador de control de batería  | 21 Flotador   |
| 8 Indicación de averías  | 22 Enchufe para cargador (sólo modelo Pack)                             |
| 9 Selector de programas  | 23 Manguera de aspiración   |
| 10 Botón regulador del caudal de agua  | 24 Barra de aspiración *  |
| 11 Tuercas de mariposa para inclinar la barra de aspiración                    | 25 Manguera de salida de agua sucia                                     |
| 12 Tuercas de mariposa para fijar la barra de aspiración                       | 26 Mangos en estrella para cambiar los labios de aspiración             |
| 13 Palanca de bajada de la barra de aspiración                                 | 27 Tornillo purgador de agua fresca (sólo en el modelo Eco)             |
| 14 Sistema electrónico/cargador (sólo modelo Pack)                             | 28 protector antisalpicaduras   |
|  | 29 Cepillos cilíndricos (variante BR) Escobillas de disco (variante BD) |

\* no viene incluido (excepto en el modelo ECO)

## Antes de la puesta en marcha

### Descarga

- Afloje el mango en estrella de la fijación del estribo de empuje.
- Deslice el estribo de empuje hacia atrás y apriete los mangos en estrella.

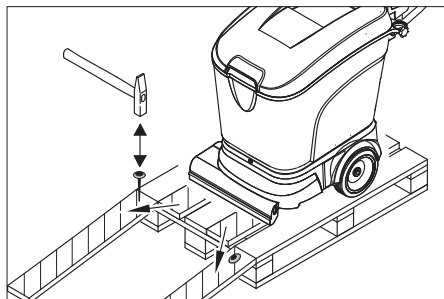

- Coloque las tablas largas laterales del embalaje como rampa en el palet.
- Fije la rampa al palet con clavos.
- Coloque las tablas cortas debajo de la rampa a modo de soporte.
- Retire los listones de madera de delante de las ruedas.
- Baje el aparato del palet por la rampa.

### Baterías

#### Seguridad

Al manipular baterías, tenga siempre en cuenta las siguientes advertencias:

	<i>Tenga en cuenta las indicaciones presentes en la batería, en las instrucciones de uso y en el manual del vehículo.</i>
	<i>Use protección para los ojos</i>
	<i>Mantenga a los niños alejados del ácido y las baterías</i>
	<i>Peligro de explosiones</i>
	<i>Prohibido hacer fuego, producir chispas, aplicar una llama directa y fumar</i>

	<i>Peligro de causticación</i>
	<i>Primeros auxilios</i>
	<i>Nota de advertencia</i>
	<i>Eliminación de desechos</i>
	<i>No tire la batería al cubo de la basura</i>

#### **⚠ Peligro**

*Peligro de explosiones. No coloque herramientas u otros objetos similares sobre la batería, es decir, sobre los terminales y el conector de elementos.*  
*Peligro de lesiones No deje nunca que el plomo entre en contacto con las heridas. Luego de trabajar con las baterías, límpiense siempre las manos.*

### Colocar las baterías y cerrar

En la variante Bp Pack, las baterías y el cargador vienen ya integrados.

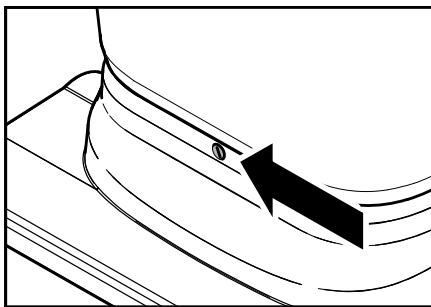

- Vaciar los depósitos si es necesario
- Con el pie, desplace el tren de desplazamiento hacia delante.

#### **Precaución**

*Peligro de deterioro para los cables ubicados en la parte trasera del aparato. Antes de desplazar el depósito hacia atrás, es imprescindible mover el tren de desplazamiento hacia delante.*

- Girar para extraer el tornillo e inclinar hacia atrás el depósito.
- Levantar cubierta de la batería.
- Colocar la batería.
- Atornille el ángulo de fijación detrás de las baterías.

### ⚠ **Advertencia**

*Peligro de daños al cambiar las conexiones de la batería.*

*Asegúrese de colocar la polaridad correctamente.*

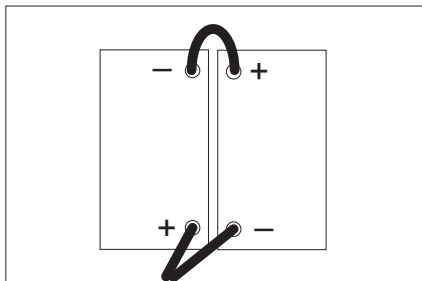

### **Nota**

*Antes de enganchar el conjunto de baterías se debe girar el selector de programas a "OFF". Si no se siguen estas indicaciones, pueden surgir los siguientes errores:*

- *El indicador de sobrecarga del motor del cepillo muestra un error.*  
*Solución: Girar el selector de programas a "OFF" durante aprox. 10 segundos.*
- *El indicador de control de batería muestra una descarga total y el aparato no se puede poner en funcionamiento.*  
*Solución: Cargar totalmente la batería.*
- *Gire el selector de programas hasta la posición "OFF".*
- *Conectar la batería con el polo positivo con el poco negativo de la otra batería.*
- *Enganchar el cable de conexión al polo de batería libre (+) y (-).*
- *Colocar la cubierta de la batería.*
- *Inclinar el depósito hacia abajo y fijar con el tornillo.*

### **Precaución**

*Riesgo de daños si se descarga totalmente. Cargar las baterías antes de poner el aparato en funcionamiento.*

## Carga de batería

### **Nota**

*El aparato posee un elemento de protección frente a descarga total, de modo que cuando se alcanza la medida mínima admisible de capacidad, el aparato se desconecta. En ese caso, en el pupitre de mando se enciende de color rojo el dispositivo de vigilancia de la batería. Cargue siempre las baterías que estén descargadas (incluidas las parcialmente descargadas).*

### ⚠ **Peligro**

*Peligro por descarga eléctrica. ¡No utilizar el cargador con lluvia, alta humedad o en lugares húmedos!*

### **Nota**

*El tiempo de carga dura aproximadamente 10-12 horas.*

### **Proceso de carga BR/BD 40/25 Bp Pack**

- Introduzca la clavija de red del cargador en la toma de corriente.

El cargador está regulado electrónicamente y finaliza el proceso de carga de manera automática. Durante el proceso de carga, se interrumpen automáticamente todas las funciones del aparato.

Cuando está enchufada la clavija de red, el indicador de control de la batería muestra el avance del proceso de carga:

Carga de refrescamiento	parpadeo rápido de luz roja
Carga rápida	parpadeo rápido de luz amarilla
Carga de mantenimiento (la batería está llena)	parpadeo rápido de luz verde

### Proceso de carga BR/BD 40/25 Bp

- Extraer el enchufe de la batería y conectarlo con el cable de carga.

### **Nota**

*Conecte el cargador al enchufe desmontable de la batería, no al enchufe fijo montado en el aparato.*

- Encender el cargador

## Baterías que no requieren mantenimiento (baterías húmedas)

- Una hora antes de que se acabe el proceso de carga, añadir agua destilada, tener en cuenta el nivel de ácido correcto. La batería está marcada de la forma correspondiente.

### **⚠ Peligro**

*Peligro de causticación. Si se llena con agua cuando la batería está descargada, se puede producir una pérdida de ácido. Utilizar gafas de seguridad para manipular el ácido de la batería y respetar las directrices para evitar lesiones y daños de la ropa. Enjuagar inmediatamente las salpicaduras de ácido que caigan sobre la piel o la ropa.*

### **Precaución**

*Utilizar únicamente agua destilada o desalada (EN 50272-T3) para rellenar las baterías. No utilizar más sustancias (los llamados agentes de mejora), de lo contrario desaparecerá la garantía.*

### **Tras el proceso de carga:**

- Desconecte el cargador de la red.
- En el caso de variantes que no lleven cargador integrado: separe el cable de la batería del cable del cargador y conéctelo al aparato.

## Baterías recomendadas, cargadores

	Nº referencia
conjunto de baterías	6.654-093
cargador	6.654-102

Las baterías y cargadores se pueden adquirir en comercios especializados.

## Dimensiones máximas de la batería

Longitud	Anchura	Altura
330 mm	171 mm	235 mm

Si se colocan baterías húmedas en el modelo Bp, se debe tener en cuenta lo siguiente:

- Se deben respetar las dimensiones máximas de la batería.  
Al cargar baterías que no precisen mantenimiento se tienen que respetar las normativas del fabricante de baterías (véase esquema de mantenimiento)

## Desmontar las baterías

- Vaciar los depósitos si es necesario
- Con el pie, desplace el tren de desplazamiento hacia delante.

### **Precaución**

*Peligro de deterioro para los cables ubicados en la parte trasera del aparato. Antes de desplazar el depósito hacia atrás, es imprescindible mover el tren de desplazamiento hacia delante.*

- Girar para extraer el tornillo e inclinar hacia atrás el depósito.
- Levantar cubierta de la batería.
- Enganchar el cable del polo negativo de la batería.
- Desembornar el resto del cable de las baterías.
- Aflojar el ángulo de fijación detrás de las baterías.
- Extraer las baterías.
- Eliminar las baterías usadas de acuerdo con las normativas vigentes.

## Montaje de los cepillos

Antes de la puesta en servicio, se tienen que montar los cepillos (véase "Trabajos de mantenimiento").



## Montaje de la barra de aspiración

- Coloque la barra de aspiración en su soporte de modo que la chapa perfilada quede por encima del soporte. Apriete las tuercas de mariposa.

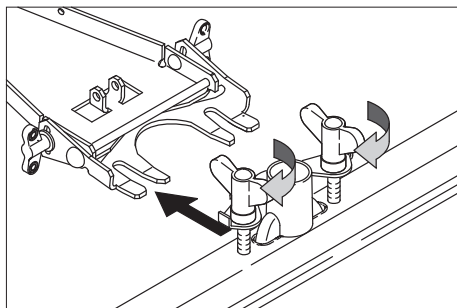

- Coloque la manguera de aspiración.

## Funcionamiento

### Precaución

*Peligro de daños en la instalación. Antes de la circulación marcha atrás, levante la barra de aspiración.*

### Nota

*Para poner el accionamiento de los cepillos fuera de servicio de manera inmediata, afloje el estribo de conexión.*

## Adición de combustibles

### ⚠ Advertencia

*Peligro de daños en la instalación. Utilice únicamente el detergente recomendado. Para otros detergentes, el operador asume un mayor riesgo en la seguridad del funcionamiento y el peligro de accidentes.*

*Utilizar sólo detergentes que no contengan disolventes, ácidos clorhídricos ni ácidos hidrofúoricos.*

*Tener en cuenta las indicaciones de seguridad de los detergentes.*

### Nota

*No utilice detergentes altamente espumosos.*

Detergente recomendado:

Empleo	Detergente
Limpeza de mantenimiento de todos los suelos resistentes al agua	RM 745 RM 746
Limpeza de mantenimiento de superficies brillantes (p. ej., granito)	RM 755 es
Limpeza de mantenimiento y limpieza a fondo de suelos industriales	RM 69 ASF
Limpeza de mantenimiento y limpieza a fondo de suelos industriales	RM 753
Limpeza de mantenimiento de azulejos en el ámbito sanitario	RM 751
Limpeza y desinfección en el ámbito sanitario	RM 732
Decapado de todos los suelos resistentes a los álcalis (p.ej., PVC)	RM 752
Decapado de suelos de sintasol	RM 754

- Abra la tapa del depósito de agua limpia.
- Añada una mezcla de agua y detergente hasta alcanzar la marca MAX del indicador de altura de llenado. Temperatura máxima del líquido 60 °C.
- Cierre la tapa del depósito de agua limpia.

## Conducción hasta el lugar de empleo

Con el tren de desplazamiento sacado hacia delante, se puede conducir el aparato hasta el lugar de uso sin que los cepillos rocen el suelo.

- Levante la barra de aspiración.
- Empuje el aparato hacia abajo por el estribo de empuje.
- Con el pie, desplace el tren de desplazamiento hacia delante.
- Empuje el aparato hasta el lugar de uso por el estribo de empuje.

## Programas de limpieza

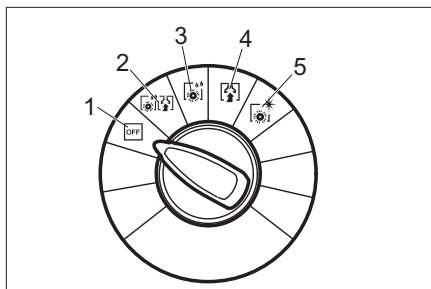

- 1 OFF  
El aparato está fuera de servicio.
- 2 Aspiración-fregado  
Limpiar en húmedo del suelo y aspirar el agua sucia.
- 3 Fregado en húmedo  
Limpiar en húmedo del suelo y dejar actuar al detergente.
- 4 Aspirar  
Aspire la suciedad.
- 5 Pulir  
Pulir el suelo sin emplear líquidos.

## Indicador de control de batería

El indicador de control de batería muestra el nivel de carga de las baterías cuando el cargador está enchufado:

40-100%	se ilumina en verde
20-40%	se ilumina en amarillo
0-20%	parpadea lentamente en rojo
vacío	se ilumina en rojo

### Nota

Si se descarga totalmente la batería (el indicador de control de batería se ilumina en rojo) se apaga automáticamente el aparato. El aparato sólo se podrá poner de nuevo en marcha una vez esté la batería totalmente cargada.

## Baterías de cambio

Para reducir el tiempo de espera durante la carga de las baterías, se pueden adquirir otros juegos de baterías. El juego de baterías sin carga del aparato se puede cambiar por uno cargado.

### Nota

El juego de batería de recambio tiene que tener una tensión mínima de 25,8V al engancharlo al aparato. Si la tensión es menor, la protección de descarga total del sistema electrónico evita que se ponga el aparato en marcha. En este caso, el juego de batería se tiene que cargar totalmente.

## Ajuste de la barra de aspiración

### Posición en diagonal

Para mejorar el resultado de la aspiración en pavimentos alicatados, se puede girar la barra de aspiración hasta una posición en diagonal de 5°:

- Suelte las tuercas de mariposa.
- Gire la barra de aspiración.

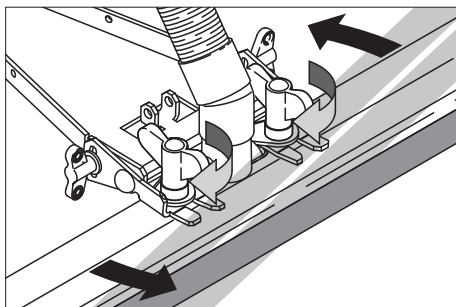

- Apriete las tuercas de mariposa.

## Inclinación

Si el resultado de la aspiración no resulta satisfactorio, se puede modificar la inclinación de la barra de aspiración recta.

- Suelte las tuercas de mariposa.
- Incline la barra de aspiración.

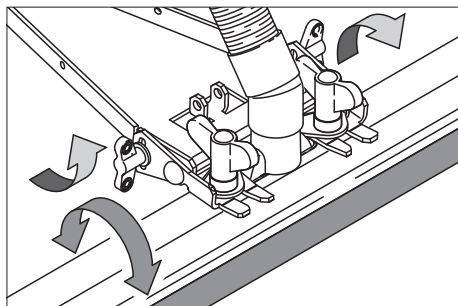

- Apriete las tuercas de mariposa.

## Ajuste de la velocidad de avance (sólo la variante BD)

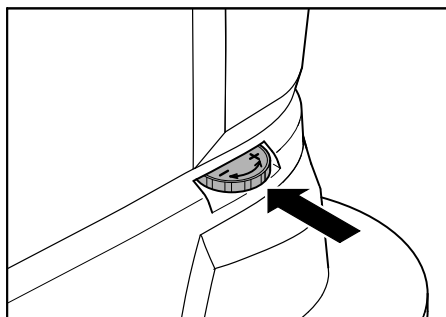

- Con el pie, desplace el tren de desplazamiento hacia delante.
- Para reducir la velocidad: gire el botón hacia -.
- Para aumentar la velocidad: gire el botón hacia +.

## Limpieza

- Con el pie, desplace el tren de desplazamiento hacia atrás.
- Gire el selector de programas hasta el programa de limpieza deseado.
- Ajuste el caudal de agua de conformidad con el nivel de suciedad y el tipo de suelo.
- Baje la barra de aspiración.
- Active los cepillos tirando del estribo de conexión.

### Precaución

*Peligro de daños para el revestimiento del suelo. No utilice el aparato en esa zona.*

## Detención y apagado

- Cierre el botón regulador del caudal de agua.
- Conduzca el aparato entre 1-2 m hacia delante para aspirar el agua restante.
- Gire el selector de programas hasta la posición "OFF".
- Levante la barra de aspiración.
- Con el pie, desplace el tren de desplazamiento hacia delante.

### Precaución

*Peligro de deformación del/de los cepillo/s. Al apagar el aparato, descargue los cepillos haciendo avanzar el tren de desplazamiento*

## Vaciado del depósito de agua sucia

### Nota

Cuando el depósito de agua sucia está lleno, el flotador cierra el canal de admisión. La aspiración se interrumpe. Vacíe el depósito de agua sucia.

### ⚠ Advertencia

Respete la normativa local vigente en materia de tratamiento de aguas residuales.

- ➔ Retire del soporte la manguera de salida de agua sucia y bájela mediante un mecanismo recogedor adecuado.

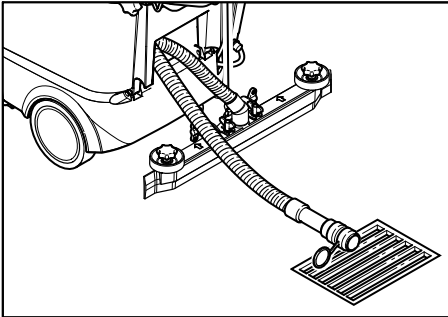

- ➔ Purgue el agua a través del orificio del dosificador situado en la manguera de salida.
- ➔ A continuación, aclare el depósito de agua sucia con agua limpia.

## Vaciado del depósito de agua limpia

- ➔ Suelte el acoplamiento del extremo superior del indicador de altura de llenado.
- ➔ Con ayuda de un mecanismo recogedor adecuado, baje la manguera del indicador de altura de llenado y deje que salga el líquido.
- ➔ Vuelva a encajar el acoplamiento en el aparato.

### Modelo Eco:

- ➔ Desenroscar el tornillo de salida de agua fresca y dejar que salga el líquido.
- ➔ Atornillar de nuevo el tornillo purgador de agua fresca y apretar.

## Transporte

### Precaución

¡Peligro de lesiones y daños! Respetar el peso del aparato para el transporte.

- ➔ Para el transporte sobre un vehículo, fije el aparato para impedir que resbale con cinturones de sujeción/cuerdas.

Para reducir el espacio requerido, se puede desplazar hacia delante el estribo de empuje:

- ➔ Afloje el mango en estrella de la fijación del estribo de empuje.
- ➔ Empujar el estribo de empuje hacia delante.

## Almacenamiento

### Precaución

¡Peligro de lesiones y daños! Respetar el peso del aparato en el almacenamiento.

- ➔ Este aparato sólo se puede almacenar en interiores.
- ➔ Para seleccionar el lugar de instalación, tener en cuenta el peso total del aparato permitido, para no poner en peligro la estabilidad.

## Cuidados y mantenimiento

### ⚠ Peligro

Peligro de lesiones. Antes de efectuar cualquier trabajo en el aparato, gire el selector de programas hasta la posición "OFF" y desenchufe la clavija de red.

Colocar el aparato sobre una superficie estable y lisa y enganchar la batería.

- ➔ Purgue el agua sucia y el agua limpia sobrante y elimínala.

## Plan de mantenimiento

### Después del trabajo

#### Precaución

*Peligro de daños. No salpique al aparato con agua ni utilice detergentes agresivos.*

- Purgue el agua sucia.
- Compruebe el filtro de pelusas; en caso necesario, límpielo.
- Limpie el aparato por fuera con un trapo húmedo ligeramente empapado en una solución jabonosa suave.
- Limpie los labios de aspiración y el protector antisalpaduras; compruebe si presentan desgaste y, en caso necesario, cámbielos.
- Compruebe si los cepillos presentan desgaste y, en caso necesario, cámbielos.
- Si es necesario recargue la batería.

#### Mensualmente

- En el caso de un aparato desactivado temporalmente: lleve a cabo una carga de compensación de la batería.
- Compruebe si los polos de la batería presentan oxidación; en caso necesario, elimínela cepillándolos y engráselos con grasa para polos. Asegúrese de que el cable de conexión está bien asentado.
- Compruebe el estado de las juntas situadas entre el depósito de agua sucia y la tapa y, en caso necesario, cámbielas.
- En las baterías que apenas requieran mantenimiento, compruebe la densidad del ácido en las celdas.
- Limpie el canal de los cepillos. (sólo la variante BR)

#### Anualmente

- Encargue al servicio técnico la revisión anual obligatoria.

## Trabajos de mantenimiento

### Recambio de los labios de aspiración

- Retire la barra de aspiración.
- Desatornille los mangos en estrella.

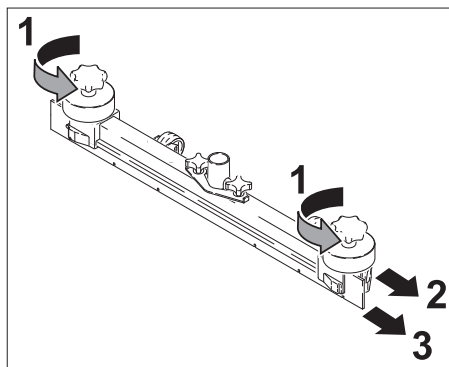

- Retire las piezas de plástico.
- Retire los labios de aspiración.
- Introduzca los labios de aspiración nuevos.
- Coloque las piezas de plástico.
- Atornille y apriete los mangos en estrella.

### Recambio del cepillo cilíndrico

- Vacíe el depósito de agua sucia.
- Empuje el aparato hacia abajo por el estribo de empuje.
- Con el pie, desplace el tren de desplazamiento hacia delante.
- Presione sobre el cepillo y retírelo por debajo.
- Coloque el cepillo cilíndrico nuevo y encajelo.
- Con el pie, desplace el tren de desplazamiento hacia atrás.

### Recambio de las escobillas de disco

- Vacíe el depósito de agua sucia.
- Empuje el aparato hacia abajo por el estribo de empuje.
- Con el pie, desplace el tren de desplazamiento hacia delante.
- Gire el botón de ajuste de la velocidad de avance hacia –.
- Levante las escobillas de disco.
- Gire las escobillas de disco aprox. 45°.
- Retire las escobillas de disco por debajo.

- Coloque las nuevas escobillas de disco siguiendo los mismos pasos en el orden inverso.
- Ajuste la velocidad de avance.
- Con el pie, desplace el tren de desplazamiento hacia atrás.

### **Contrato de mantenimiento**

Para garantizar el funcionamiento seguro del aparato, es posible firmar contratos de mantenimiento con el departamento comercial correspondiente de Kärcher.

### **Protección antiheladas**

En caso de peligro de heladas:

- Vacíe el depósito de agua limpia y el depósito de agua sucia.
- Guarde el aparato en un lugar protegido de las heladas.

## **Averías**

### **⚠ Peligro**

*Peligro de lesiones. Antes de efectuar cualquier trabajo en el aparato, gire el selector de programas hasta la posición "OFF" y desenchufe la clavija de red.*

*Colocar el aparato sobre una superficie estable y lisa y enganchar la batería.*

- Purgue el agua sucia y el agua limpia sobrante y elimínelas.

Cuando las averías no se puedan solucionar con ayuda de la tabla que aparece a continuación, acuda al servicio técnico.

## Averías con indicación

Indicador de control de batería	Indicación de averías	Avería	Modo de subsanarla
–	Luz intermitente rápida	Temperatura excesiva del accionamiento del aparato	Ajustar el selector de programas a OFF y dejar enfriar el aparato.
–	Luz intermitente lenta	Error de cableado, interrupción	Coloque el selector de programas en posición "OFF". Después seleccione de nuevo el programa de limpieza. Si sigue produciéndose el fallo, acuda al servicio técnico.
–	está iluminado	Avería del sistema electrónico.	
parpadea rápidamente en rojo	Luz intermitente rápida	batería defectuosa	
parpadea lentamente en rojo	Luz intermitente lenta	Sobrecarga motor de cepillos	Coloque el selector de programas en posición "OFF". Compruebe si hay cuerpos extraños bloqueando los cepillos y, de ser así, elimínelos Después seleccione de nuevo el programa de limpieza. Si sigue produciéndose el fallo, acuda al servicio técnico.

## Averías sin indicación

Avería	Modo de subsanarla
No se puede poner en marcha el aparato	Comprobar las baterías y si es necesario recargar Controle el fusible en el polo positivo de la batería (75 A); ante un fusible defectuoso, póngase en contacto con el servicio técnico.
Caudal de agua insuficiente	Compruebe el nivel de agua limpia y, de ser necesario, llene el depósito. Comprobar si los tubos están atascados, si es necesario limpiar.
Potencia de aspiración insuficiente	Compruebe el estado de las juntas situadas entre el depósito de agua sucia y la tapa y, en caso necesario, cámbielas. Limpie el filtro de pelusas Limpie los labios de aspiración de la barra de aspiración y, en caso necesario, girar o cambiar Comprobar si los tubos de aspiración están atascados, si es necesario limpiar. Compruebe si el tubo de aspiración está hermética y, en caso necesario, cámbielo. Compruebe si está cerrada la tapa de la manguera de salida de agua sucia Compruebe el ajuste de la barra de aspiración.
Resultados de limpieza insuficientes	Compruebe si los cepillos presentan desgaste y, en caso necesario, cámbielos.
Los cepillos no giran	Compruebe si hay cuerpos extraños bloqueando los cepillos y, de ser así, elimínelos.

## Datos técnicos

		BR 40/25 C Bp	BR 40/25 C BP Pack	BD 40/25 C Bp	BD 40/25 C Bp Pack
<b>Potencia</b>					
Tensión nominal	V	24			
Capacidad de batería	Ah (5h)	-	70	-	70
Capacidad de la batería (variante ECO)	Ah (5h)	-	60	-	60
Consumo medio de potencia	W	1200			
Potencia del motor de aspiración	W	600			
Potencia del motor de barrido	W	600			
<b>Aspirar</b>					
Potencia de aspiración, caudal de aire	l/s	30			
Potencia de aspiración, depresión, máx	kPa	130			
<b>Cepillos de limpieza</b>					
Anchura de trabajo	mm	400		390	
Diámetro del cepillo	mm	96		385	
Nº de rotaciones de los cepillos	1/min	1350		140	
<b>Medidas y pesos</b>					
Potencia teórica por metro cuadrado	m <sup>2</sup> /h	1600			
Volumen de los depósitos de agua limpia y agua sucia	l	25			
Longitud (sin estribo de empuje)	mm	800		870	
Anchura (sin barra de aspiración)	mm	575			
Altura (sin estribo de empuje)	mm	830			
Peso de transporte	kg	117		123	
Peso total admisible	kg	133		137	
<b>Valores calculados conforme a la norma EN 60335-2-72</b>					
Valor total de oscilación de los brazos	m/s <sup>2</sup>	<2,5			
Inseguridad K	m/s <sup>2</sup>	0,2			
Nivel de presión acústica L <sub>pA</sub>	dB(A)	67			
Inseguridad K <sub>pA</sub>	dB(A)	1			
Nivel de potencia acústica L <sub>WA</sub> + inseguridad K <sub>WA</sub>	dB(A)	82			



## Declaración de conformidad CE

Por la presente declaramos que la máquina designada a continuación cumple, tanto en lo que respecta a su diseño y tipo constructivo como a la versión puesta a la venta por nosotros, las normas básicas de seguridad y sobre la salud que figuran en las directivas comunitarias correspondientes. La presente declaración perderá su validez en caso de que se realicen modificaciones en la máquina sin nuestro consentimiento expreso.

**Producto:** Limpiasuelos

**Modelo:** 1.515-xxx

**Directivas comunitarias aplicables**

2006/42/CE (+2009/127/CE)

2004/108/CE

**Normas armonizadas aplicadas**

EN 55014-1: 2006 + A1: 2009

EN 55014-2: 1997 + A2: 2008

EN 60335-1

EN 60335-2-29

EN 60335-2-72

EN 61000-3-2: 2006 + A2: 2009

EN 61000-3-3: 2008

Los abajo firmantes actúan con plenos poderes y con la debida autorización de la dirección de la empresa.



H. Jenner  
CEO



S. Reiser  
Head of Approbation

Persona autorizada para la documentación:  
S. Reiser

Alfred Kärcher GmbH & Co. KG

Alfred-Kärcher-Str. 28 - 40

71364 Winnenden (Germany)

Tfno.: +49 7195 14-0

Fax: +49 7195 14-2212

Winnenden, 2011/07/01

## Garantía

En todos los países rigen las condiciones de garantía establecidas por nuestra empresa distribuidora. Las averías del accesorio serán subsanadas gratuitamente dentro del periodo de garantía, siempre que se deban a defectos de material o de fabricación. En un caso de garantía, le rogamos que se dirija con el comprobante de compra al distribuidor donde adquirió el aparato o al servicio al cliente autorizado más próximo a su domicilio.

## Piezas de repuesto

- Sólo deben emplearse accesorios y piezas de repuesto originales o autorizados por el fabricante. Los accesorios y piezas de repuesto originales garantizan el funcionamiento seguro y sin averías del aparato.
- Podrá encontrar una selección de las piezas de repuesto usadas con más frecuencia al final de las instrucciones de uso.
- En el área de servicios de [www.kaercher.com](http://www.kaercher.com) encontrará más información sobre piezas de repuesto.



Leia o manual de manual original antes de utilizar o seu aparelho. Proceda conforme as indicações no manual e guarde o manual para uma consulta posterior ou para terceiros a quem possa vir a vender o aparelho.

## Índice

Avisos de segurança . . . . .	PT . . . 1
Funcionamento . . . . .	PT . . . 1
Utilização conforme o fim a que se destina a máquina . . . . .	PT . . . 2
Protecção do meio-ambiente . . . . .	PT . . . 2
Elementos de comando e de funcionamento . . . . .	PT . . . 3
Antes de colocar em funcionamento . . . . .	PT . . . 4
Funcionamento . . . . .	PT . . . 7
Transporte . . . . .	PT . . 10
Armazenamento . . . . .	PT . . 10
Conservação e manutenção . . . . .	PT . . 10
Avárias . . . . .	PT . . 12
Dados técnicos . . . . .	PT . . 14
Declaração de conformidade CE . . . . .	PT . . 15
Garantia . . . . .	PT . . 15
Peças sobressalentes . . . . .	PT . . 15

## Avisos de segurança

Antes da primeira utilização do aparelho, leia estas Instruções de Serviço e a brochura anexa "Indicações de segurança para aparelhos de limpeza com escovas e aparelhos de extracção por pulverização", 5.956-251.

### **⚠ Advertência**

*Não utilizar o aparelho em superfícies com inclinações.*

## Equipamento de segurança

Os dispositivos de segurança destinam-se a proteger o utilizador e não devem, por isso, ser anulados ou evitados o seu funcionamento.

### **Alavanca de manobra**

Para uma colocação fora de operação imediata do mecanismo das escovas: Soltar a alavanca de manobra.

## Símbolos no Manual de Instruções

### **⚠ Perigo**

*Para um perigo eminente que pode conduzir a graves ferimentos ou à morte.*

### **⚠ Advertência**

*Para uma possível situação perigosa que pode conduzir a graves ferimentos ou à morte.*

### **Atenção**

*Para uma possível situação perigosa que pode conduzir a ferimentos leves ou danos materiais.*

## Funcionamento

A máquina de esfrega e aspiração é utilizada para a limpeza húmida ou para o polimento de pavimentos planos.

Através da selecção de um programa de limpeza e da quantidade de água, o aparelho pode ser facilmente adaptado à respectiva tarefa de limpeza.

Uma largura de trabalho de 400 mm e uma capacidade de 25 l tanto para o depósito de água limpa como para o depósito de água suja, permitem uma limpeza efectiva.

### **Aviso**

*O aparelho pode ser equipado com vários acessórios conforme as respectivas tarefas de limpeza. Consulte o nosso catálogo ou visite-nos na Internet sob [www.karcher.com](http://www.karcher.com).*

## Utilização conforme o fim a que se destina a máquina

Utilize este aparelho exclusivamente em conformidade com as indicações destas Instruções de Serviço.

- O aparelho só pode ser utilizado para a limpeza de pisos lisos não sensíveis à humidade e para superfícies duras não sensíveis ao polimento.

O aparelho deve ser utilizado com temperaturas entre +5°C e +40°C.

- Este aparelho foi concebido para espaços interiores:
- O aparelho não é apropriado para a limpeza de solos congelados (p. ex. em armazéns frigoríficos).
- O aparelho só pode ser equipado com acessórios e peças sobressalentes originais.
- O aparelho foi concebido para a limpeza de soalhos interiores ou de superfícies cobertas por telhados. Noutros campos de aplicação, tem que ser testada a utilização de escovas alternativas.
- O aparelho não está preparado para a limpeza de vias de comunicação públicas.
- Ter em atenção a carga de superfície permitida para o solo.  
O aparelho não é indicado para a utilização em locais com perigo de explosões.

## Protecção do meio-ambiente



Os materiais da embalagem são recicláveis. Não coloque as embalagens no lixo doméstico, mas sim para uma unidade de reciclagem.



Os aparelhos usados contêm materiais preciosos recicláveis que devem ser entregues numa unidade de reciclagem. Baterias, óleo e produtos semelhantes não devem ser eliminados directamente no meio ambiente. Por isso, elimine os aparelhos usados através de sistemas de recolha adequados.

### Avisos sobre os ingredientes (REACH)

Informações actuais sobre os ingredientes podem ser encontradas em:

**[www.kaercher.com/REACH](http://www.kaercher.com/REACH)**

## Elementos de comando e de funcionamento

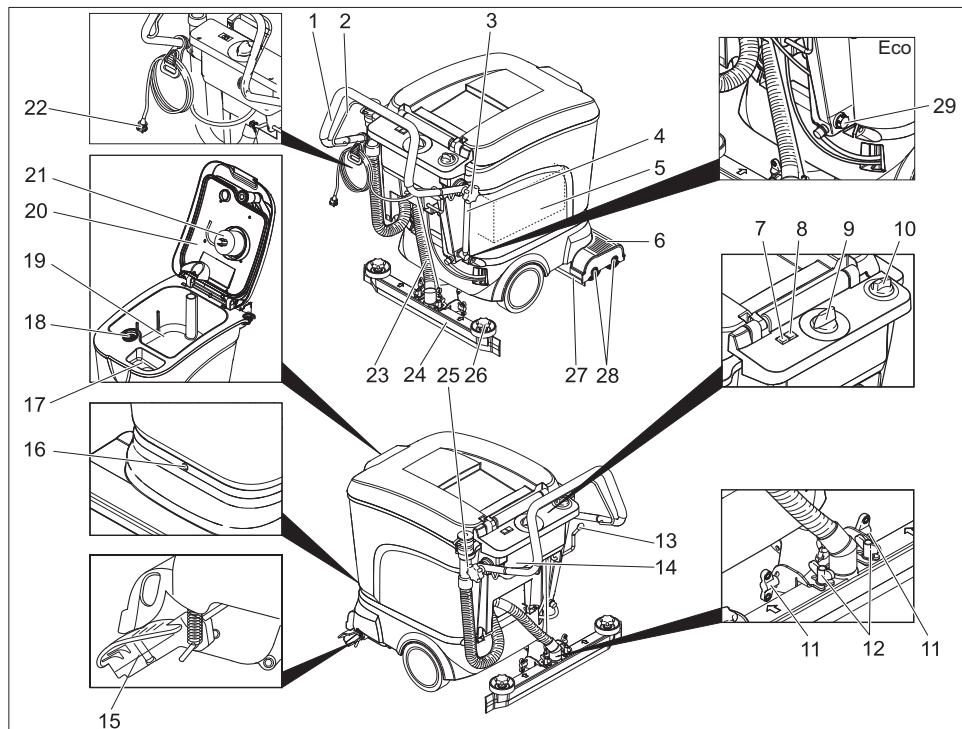

- |    |  |    |   |
|----|--|----|---|
| 1  | Alavanca de avanço   | 14 | Electrónica/Carregador (apenas a variante Pack)             |
| 2  | Alavanca de manobra  | 15 | Mecanismo de translação para transporte                     |
| 3  | Punho estrelado de fixação do arco de empurro  | 16 | Parafuso de fixação do depósito                             |
| 4  | Indicação do nível de água e mangueira de descarga da água limpa (não na variante ECO) | 17 | Abertura de enchimento do depósito de água limpa            |
| 5  | Bateria (apenas a variante Pack)   | 18 | filtro de fiocos  |
| 6  | Cabeça de limpeza  | 19 | depósito de água suja                                       |
| 7  | Indicação de controlo da bateria   | 20 | Tampa do depósito de água suja                              |
| 8  | Indicação de avarias   | 21 | Flutuador   |
| 9  | Interruptor selector de programas  | 22 | Ficha de rede para carregador (apenas a variante Pack)      |
| 10 | Botão de regulação da quantidade de água   | 23 | Tubo flexível de aspiração                                  |
| 11 | Porcas de orelhas para inclinar a barra de aspiração                                   | 24 | Barra de aspiração.*  |
| 12 | Porcas de orelhas para fixar a barra de aspiração                                      | 25 | Mangueira de escoamento de água suja                        |
| 13 | Alavanca de abaixamento da barra de aspiração  | 26 | Punhos estrelados para substituição dos lábios de aspiração |

- 27 Parafuso de purga da água limpa (apenas variante Eco)
  - 28 Protecção contra salpicos
  - 29 Cilindros das escovas (variante BR) Escovas de disco (variante BD)
- \* não incluído no volume de fornecimento (excepto na variante ECO)

## Antes de colocar em funcionamento

### Descarregar

- Soltar os punhos estrelados da fixação do arco de empurro.
- Girar o arco de empurro para trás e apertar os punhos estrelados.

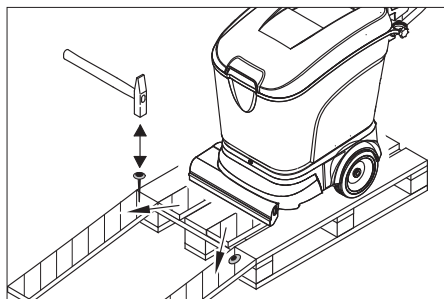

- Construir uma rampa com as tábuas laterais compridas, encostando as mesmas ao canto da paleta.
- Pregar a rampa com pregos à paleta.
- Colocar por baixo da rampa as tábuas curtas para apoiá-la.
- Retirar as ripas de madeira frente às rodas.
- Deslocar o aparelho, por meio da rampa, para fora da paleta.

## Baterias

### Segurança

Observar impreterivelmente os seguintes avisos de advertência ao manusear baterias:

	<i>Observar os avisos na bateria, no manual de instruções e nas instruções de funcionamento do veículo</i>
	<i>Usar óculos de protecção</i>
	<i>Manter o ácido e das baterias fora do alcance das crianças</i>
	<i>Perigo de explosão</i>
	<i>É proibido fogo, faíscas, luz aberta e fumar</i>
	<i>Perigo de corrosão da pele</i>
	<i>Primeiro socorro</i>
	<i>Nota de alerta</i>
	<i>Eliminação dos resíduos</i>
	<i>Não eliminar a bateria no lixo doméstico</i>

### Perigo

*Perigo de explosão! Não colocar ferramentas ou objectos semelhantes sobre a bateria, ou seja, sobre os pólos finais e os conectores de células.*

*Perigo de lesões! Em caso de ferimentos, evitar o contacto com chumbo. Depois de executar trabalhos na bateria, lavar sempre as mãos.*

## Montar e conectar as baterias

Na variante Bp Pack as baterias e o carregador já estão montados.

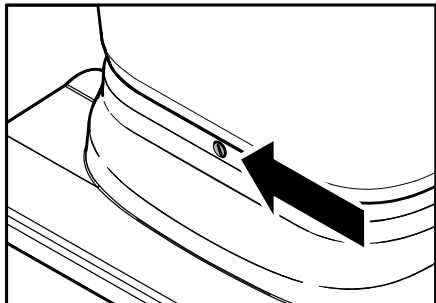

- Esvaziar depósitos se necessário
- Girar o mecanismo de translação com o pé para a frente.

### Atenção

*Perigo de danificar os cabos no verso do aparelho. Antes de girar o reservatório para trás, é imprescindível girar o mecanismo de translação para a frente.*

- Desaparafusar o parafuso do depósito e girar o depósito para trás.
- Levantar a cobertura da bateria.
- Posicionar a bateria.
- Aparafusar o ângulo de fixação atrás da bateria.

### ⚠ Advertência

*Perigo de danos devido à troca das ligações da bateria.*

*Observe a polaridade correcta!*

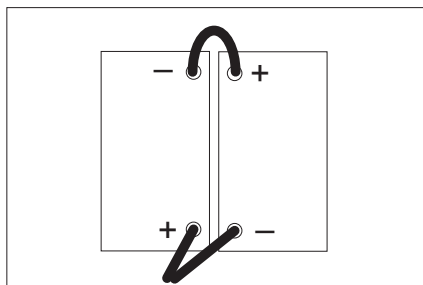

### Aviso

*Antes de fixar o conjunto de baterias é necessário ajustar o interruptor selector de programas em "OFF". Se este aviso não for respeitado podem surgir as seguintes avarias:*

- *A indicação de sobrecarga do motor das escovas indica uma avaria.  
Eliminação da avaria: Rodar o interruptor selector de programas durante cerca de 10 segundos para "OFF".*
- *A indicação de controlo da bateria indica uma descarga profunda e o aparelho não pode ser colocado em funcionamento.  
Eliminação da avaria: Carregar a bateria totalmente.*
- Rodar o interruptor selector de programas para "OFF".
- Ligar o pólo negativo de uma bateria ao pólo positivo da outra.
- Conectar o cabo de ligação junto aos pólos da bateria ainda livres (+) e (-).
- Colocar a cobertura da bateria.
- Girar o depósito para baixo e fixar com o parafuso.

### Atenção

*Perigo de danos devido a descarregamento profundo. Antes da colocação em funcionamento do aparelho, carregar as baterias.*

## Carregar a bateria

### Aviso

*O aparelho dispõe de uma protecção de descarga profunda. Quando for atingido um valor mínimo admissível para a capacidade, o aparelho desliga. Neste caso, o controlo das baterias no painel de comando emite uma luz vermelha. Recarregar sempre as baterias descarregadas (também as baterias parcialmente descarregadas).*

### ⚠ Perigo

*Perigo devido a choque eléctrico.*

*Nunca utilizar o aparelho com tempo chuvoso, com humidade do ar elevada ou em locais húmidos.*

### Aviso

*O tempo de carga é normalmente de aprox. 10 a 12 horas.*

## Operação de carga BR/BD 40/25 Bp Pack

→ Ligar o carregador à rede.

O carregador é regulado electronicamente e termina automaticamente o processo de carga. Todas as funções do aparelho são automaticamente interrompidas durante o carregamento da bateria.

Com a ficha de rede ligada, a indicação de controlo das baterias indica o progresso da operação de carga:

Carregamento adicional	pisca rapidamente em vermelho
Carregamento rápido	pisca rapidamente em amarelo
Carregamento de preservação (a bateria está completamente carregada)	pisca rapidamente em verde

## Operação de carga BR/BD 40/25 Bp

→ Retirar a ficha da bateria e ligá-la ao cabo de carga.

### Aviso

*Conectar o carregador com a ficha da bateria retirável do aparelho, nunca conectar com a ficha firmemente montada no aparelho.*

→ Ligar o carregador de baterias

### Baterias de baixa manutenção (baterias húmidas)

→ Uma hora antes de terminar o carregamento, adicionar água destilada e observar o nível de ácido correcto. A bateria está devidamente assinalada.

### ⚠ Perigo

*Perigo de queimaduras químicas. A adição de água com a bateria descarregada pode provocar a fuga de ácido!*

*Utilizar um óculo de protecção e respeitar as prescrições, de modo a evitar ferimentos e a destruição da roupa durante o manuseamento de ácido para baterias.*

*No caso de eventuais salpicos de ácido de bateria na pele ou na roupa, lavar imediatamente com muita água.*

## Atenção

*Adicionar somente água destilada ou des-salinizada (EN 50272-T3) nas baterias.*

*Não utilize aditivos desconhecidos (os chamados elementos de melhoramento) pois, isso obrigaria à perda de todos os direitos à garantia.*

### Depois da operação de carga:

- Desligar o carregador da rede.
- Nas variantes sem carregador integrado: Desligar o cabo da bateria do cabo de carga e ligá-lo ao aparelho.

### Baterias e carregadores recomendados

	Nº de encomenda
Jogo de baterias	6.654-093
Carregador	6.654-102

As baterias e os carregadores podem ser adquiridos no comércio especializado.

### Dimensões máximas da bateria

Comprimento	Largura	Altura
330 mm	171 mm	235 mm

No caso de serem utilizadas baterias húmidas na variante Bp, deverá observar-se o seguinte:

- Têm que ser respeitadas as dimensões máximas das baterias.

Ao carregar baterias de baixa manutenção, têm que ser respeitadas as prescrições do fabricante das baterias (ver plano de manutenção)

## Desmontar as baterias

- Esvaziar depósitos se necessário
- Girar o mecanismo de translação com o pé para a frente.

### Atenção

*Perigo de danificar os cabos no verso do aparelho. Antes de girar o reservatório para trás, é imprescindível girar o mecanismo de translação para a frente.*

- Desaparafusar o parafuso do depósito e girar o depósito para trás.
- Levantar a cobertura da bateria.
- Desligue o cabo do pólo negativo da bateria.
- Desconectar os restantes cabos das baterias.
- Soltar o ângulo de fixação atrás da bateria.
- Retirar as baterias.
- Eliminar as baterias gastas de acordo com a legislação em vigor.

## Montar as escovas

Montar as escovas antes da colocação em serviço (veja "Trabalhos de manutenção").

## Montar a barra de aspiração

- Colocar a barra de aspiração na suspensão de forma que a chapa perfilada se encontre por cima da suspensão. Apertar as porcas de orelhas.

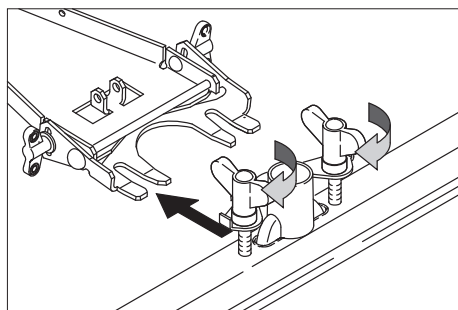

- Encaixar a mangueira de aspiração.

## Funcionamento

### Atenção

*Perigo de danos. Elevar a barra de aspiração antes de efectuar movimentos de marcha atrás.*

### Aviso

*Soltar a alavanca de manobra, para uma colocação fora de serviço imediata do mecanismo das escovas:*

## Encher produtos de consumo

### ⚠ Advertência

*Perigo de danos. Utilizar somente os detergentes recomendados. Se forem utilizados outros produtos de limpeza, a entidade operadora suporta todos os riscos elevados relativos à segurança operacional e perigo de acidente.*

*Utilizar apenas produtos de limpeza que não contenham solventes, ácido clorídrico e ácido fluorídrico.*

*Ter atenção aos avisos de segurança nos detergentes.*

### Aviso

*Não utilizar detergentes que desenvolvam muita espuma.*

Detergentes recomendados:

Aplicação	Detergente
Limpeza de conservação de solos resistentes à água	RM 745 RM 746
Limpeza de conservação de superfícies brilhantes (p.ex. granito)	RM 755 es
Limpeza de conservação e limpeza profunda de pavimentos industriais	RM 69 ASF
Limpeza de conservação e limpeza profunda de ladrilhos de alta precisão	RM 753
Limpeza de conservação de ladrilhos em zonas sanitárias	RM 751
Limpeza e desinfecção em zonas sanitárias	RM 732



Eliminação de camadas agarradas a todos os pavimentos resistentes aos álcalis (p.ex. PVC)	RM 752
Eliminação de camadas agarradas aos tapetes de linóleo.	RM 754

- Abrir a tampa do depósito de água limpa.
- Encher a mistura de detergente/água até à marcação MAX da indicação do nível de enchimento. Temperatura máxima do líquido 60 °C.
- Fechar a tampa do depósito de água limpa.

### Condução até ao local de utilização

Inclinar o mecanismo de translação para a frente para deslocar o aparelho até ao lugar de utilização, sem as escovas tocarem no chão.

- Levantar a barra de aspiração.
- Carregar o arco de empurro do aparelho para baixo.
- Dobrar o mecanismo de translação com o pé para a frente.
- Empurrar o aparelho por meio do arco de empurro para o lugar de utilização.

### Programas de limpeza

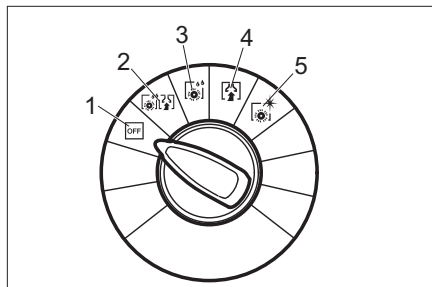

- 1 OFF  
O aparelho está fora de serviço.
- 2 Aspiração por esfrega  
Limpar o chão com água e aspirar a água suja.
- 3 Esfrega húmida  
Limpar o chão com água e deixar actuar o detergente.

- 4 Aspirar  
Aspirar água suja.
- 5 Polir  
Polir o chão sem aplicação de líquidos.

### Indicação de controlo da bateria

A indicação de controlo da bateria, mostra o estado de carga das baterias com o carregador desconectado:

40-100%	brilha verde
20-40%	brilha amarelo
0-20%	pisca lentamente vermelho
vazio	brilha vermelho

### Aviso

Se a bateria tiver sido sujeita a uma descarga profunda (a indicação de controlo da bateria brilha vermelho) o aparelho é desligado automaticamente. A nova activação do aparelho só é possível após um carregamento total da bateria.

### Baterias de substituição

De modo a evitar o tempo de espera durante o carregamento das baterias, é possível comprar conjuntos de baterias adicionais. O conjunto de baterias vazias no aparelho pode ser substituído por um conjunto de baterias carregadas.

### Aviso

O conjunto de baterias de substituição deve apresentar uma tensão mínima de 25,8 V quando for ligado ao aparelho. Se a tensão das baterias for mais baixa, o sistema de protecção contra descarregamento profundo impede a colocação em funcionamento do aparelho. Neste caso a bateria deve ser carregada na totalidade.

## Ajustar a barra de aspiração

### Posição oblíqua

Para melhorar o resultado da aspiração em pavimentos ladrilhados, a barra de aspiração pode ser colocada numa posição oblíqua máxima de 5°:

- Desapertar as porcas de orelhas.
- Virar a barra de aspiração.

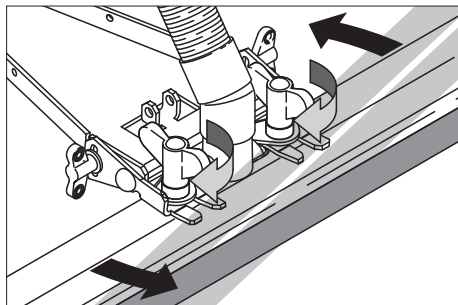

- Apertar as porcas de orelhas.

### Inclinação

Se o resultado de aspiração for insuficiente, a inclinação da barra de aspiração pode ser alterada.

- Desapertar as porcas de orelhas.
- Incliná-la para a frente.

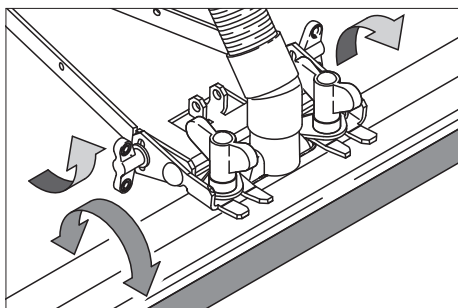

- Apertar as porcas de orelhas.

## Regular a velocidade de propulsão (só variante BD)

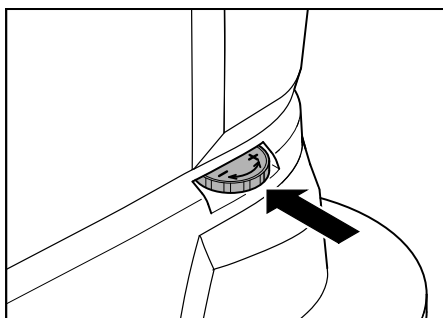

- Dobrar o mecanismo de translação com o pé para a frente.
- Reduzir a velocidade: Rodar o botão no sentido - .
- Aumentar a velocidade: Rodar o botão no sentido + .

## Limpar

- Dobrar o mecanismo de translação com o pé para trás.
- Rodar o interruptor selector de programas para o programa de limpeza desejado.
- Ajustar a quantidade de água de acordo com a sujidade e o pavimento.
- Baixar a barra de aspiração.
- Puxar a alavanca de comando para ajustar as escovas.

### Atenção

*Perigo de danificação do pavimento. Não operar o aparelho demasiado tempo no mesmo lugar.*

## Parar e desligar

- Fechar o botão de regulação da quantidade de água.
- Deslocar o aparelho ainda 1-2 m para a frente, a fim de aspirar alguns resíduos de água.
- Rodar o interruptor selector de programas para "OFF".
- Levantar a barra de aspiração.
- Girar o mecanismo de translação com o pé para a frente.

## Atenção

*Perigo de deformação da(s) escova(s). Aliviar a carga da(s) escova(s) ao estacionar o aparelho, rodando o mecanismo de translação para a frente.*

## Esvaziar o depósito de água suja

### Aviso

*Se o depósito de água suja estiver cheio, o flutuador fecha o canal de aspiração. A aspiração é interrompida. Esvaziar o depósito de água suja.*

### ⚠ Advertência

*Respeitar as normas locais sobre tratamento de esgotos.*

- Retirar a mangueira de descarga da água suja do suporte e baixá-la por cima dum dispositivo colectador adequado.

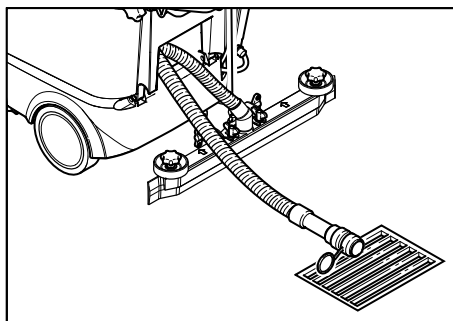

- Despejar a água suja, abrindo o dispositivo de dosagem na mangueira de descarga.
- Lavar, em seguida, o depósito de água suja com água limpa.

## Esvaziar o depósito de água limpa

- Soltar o acoplamento na parte superior da indicação do nível de enchimento.
- Introduzir a mangueira da indicação do nível de enchimento num dispositivo colectador adequado e descarregar o líquido.
- Encaixar o acoplamento novamente no aparelho.

## Variante Eco:

- Desenrosar o parafuso de purga da água limpa e evacuar o líquido.
- Voltar a enrosar o parafuso de purga e apertar.

## Transporte

### Atenção

*Perigo de ferimentos e de danos! Ter atenção ao peso do aparelho durante o transporte.*

- Ao transportar o aparelho num veículo, o mesmo deve estar protegido contra deslocamentos, por meio de cintas ou cordas de fixação.

O arco de empurro pode ser dobrado para a frente, a fim de facilitar o transporte:

- Soltar os punhos estrelados da fixação do arco de empurro.
- Empurrar o arco de empurro para a frente.

## Armazenamento

### Atenção

*Perigo de ferimentos e de danos! Ter atenção ao peso do aparelho durante o armazenamento.*

- Este aparelho só pode ser armazenado em espaços fechados e cobertos.
- Seleccionar o local de armazenamento do aparelho, tendo em consideração o peso máximo admissível do aparelho, de modo a não influenciar negativamente a segurança de estabilidade.

## Conservação e manutenção

### ⚠ Perigo

*Perigo de lesão. Antes de qualquer intervenção no aparelho, rodar o interruptor selector de programas para a posição "OFF" e tirar a ficha de rede.*

*Posicionar o aparelho sobre uma superfície plana e estável e desconectar a bateria.*

- Esvaziar e reciclar a água suja e eventuais restos de água limpa.

## Plano de manutenção

### Após o trabalho

#### Atenção

*Perigo de danos. Não borrifar o aparelho com água e não usar nenhum detergente agressivo.*

- Esvaziar a água suja.
- Verificar o filtro de fiocos e, em caso de necessidade, limpá-lo.
- Limpar a parte exterior do aparelho com um pano embebido em barrela.
- Limpar os lábios de aspiração e a protecção contra salpicos, verificar o seu nível de desgaste e, em caso de necessidade, substituí-los.
- Verificar se há desgaste nas escovas e substituí-las, se necessário.
- Carregar a bateria se necessário.

#### Mensalmente

- Se o aparelho foi colocado fora de funcionamento durante um período curto: Efectuar um carregamento de compensação da bateria.
- Controlar a oxidação dos pólos das baterias e, se necessário, escová-los e lubrificá-los com massa própria. Verificar a fixação correcta dos cabos de ligação.
- Verificar o estado das juntas entre o depósito de água suja e a tampa e, se necessário, substituí-las.
- No caso de baterias não isentas de manutenção, controlar a densidade do ácido das células.
- Limpar o túnel das escovas. (só na variante BR)

#### Anualmente

- Encarregue a Assistência Técnica da inspecção prescrita.

## Trabalhos de manutenção

### Trocar os lábios de aspiração

- Desmontar a barra de aspiração.
- Desaparafusar os punhos estrelados.

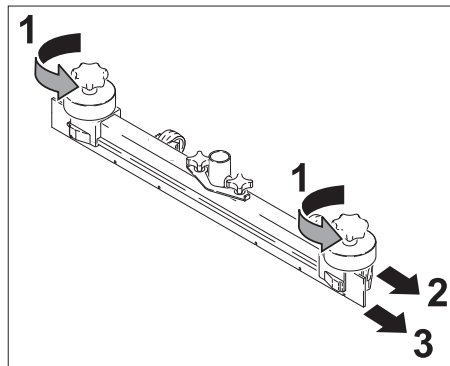

- Afastar as peças em plástico.
- Tirar os lábios de aspiração.
- Montar novos lábios de aspiração.
- Montar as peças de plástico.
- Enroscar e apertar os punhos estrelados.

### Substituir as escovas rotativas

- Esvaziar o depósito de água suja.
- Carregar o arco de empurro do aparelho para baixo.
- Dobrar o mecanismo de translação com o pé para a frente.
- Carregar a escova para dentro e retirá-la por baixo.
- Colocar uma nova escova rotativa e fixá-la.
- Dobrar o mecanismo de translação com o pé para trás.

### Substituir as escovas de disco

- Esvaziar o depósito de água suja.
- Carregar o arco de empurro do aparelho para baixo.
- Dobrar o mecanismo de translação com o pé para a frente.
- Rodar o botão de ajuste da velocidade de propulsão para o sentido – .
- Levantar as escovas de disco.
- Rodar as escovas de disco em aprox. 45°.

- Puxar as escovas de disco para baixo e retirá-las.
- Colocar as novas escovas de disco na ordem inversa da desmontagem.
- Regular a velocidade de propulsão.
- Dobrar o mecanismo de translação com o pé para trás.

### **Contrato de manutenção**

Para um serviço seguro do aparelho podem ser concluídos contratos de manutenção com os escritórios de venda da Kärcher correspondentes.

### **Protecção anticongelante**

No caso de perigo de geadas:

- Esvaziar os depósitos de água limpa e suja.
- Guardar o aparelho num local protegido contra geadas.

## **Avarias**

### **⚠ Perigo**

*Perigo de lesão. Antes de qualquer intervenção no aparelho, rodar o interruptor selector de programas para a posição "OFF" e tirar a ficha de rede.*

*Posicionar o aparelho sobre uma superfície plana e estável e desconectar a bateria.*

- Esvaziar e reciclar a água suja e eventuais restos de água limpa.

Em caso de avarias, que não possam ser solucionadas com a ajuda desta tabela, deverá recorrer à Assistência Técnica.

## Avarias com indicação

Indicação de controlo da bateria	Indicação de avarias	Avaria	Eliminação da avaria
–	pisca rapidamente	Temperatura excessiva do accionamento das escovas	Ajustar o interruptor selector de programas em OFF e deixar arrefecer o aparelho.
–	pisca lentamente	Erro de cablagem, mau contacto/interrupção	Colocar o selector de programas em OFF. Seleccionar de seguida novamente o programa de limpeza. Se o erro continuar a ocorrer, chamar o serviço de assistência técnica.
–	brilha	Avaria na electrónica	
pisca rapidamente vermelho	pisca rapidamente	Bateria avariada	
pisca lentamente vermelho	pisca lentamente	Sobrecarga do motor da escova	Colocar o selector de programas em OFF. Verificar se algum corpo estranho está a bloquear as escovas. Remover os corpos estranhos. Seleccionar de seguida novamente o programa de limpeza. Se o erro continuar a ocorrer, chamar o serviço de assistência técnica.

## Avarias sem indicação

Avaria	Eliminação da avaria
O aparelho não entra em funcionamento	Controlar a bateria e, se necessário, carregá-la
	Verificar o fusível do borne positivo da bateria (75 A), se estiver com defeito chamar o serviço de assistência técnica.
Quantidade de água insuficiente	Controlar o nível da água limpa e, se necessário, encher o depósito
	Controlar as mangueiras quanto a entupimento e limpá-las sempre que necessário.
Potência de aspiração insuficiente	Verificar o estado das juntas entre o depósito de água suja e a tampa e, se necessário, substituí-las.
	Limpar o filtro de algodão
	Limpar os lábios de aspiração na barra de aspiração e, se necessário, substituí-los ou virá-los.
	Controlar o tubo de aspiração quanto a entupimento e limpá-lo sempre que necessário.
	Verificar a estanquicidade da mangueira de aspiração, se necessário substituir.
	Verificar se a tampa na mangueira de aspiração da água suja está fechada
	Controlar a afinação da barra de aspiração.
Resultados de limpeza insuficientes	Verificar se há desgaste nas escovas e substituí-las, se necessário.
As escovas não rodam	Verificar se algum corpo estranho está a bloquear as escovas. Remover os corpos estranhos, se for necessário.

## Dados técnicos

		BR 40/25 C Bp	BR 40/25 C BP Pack	BD 40/25 C Bp	BD 40/25 C Bp Pack
<b>Potência</b>					
Tensão nominal	V	24			
Capacidade da bateria	Ah (5h)	-	70	-	70
Capacidade da bateria variante ECO	Ah (5h)	-	60	-	60
Consumo de potência médio	W	1200			
Potência do motor de aspiração	W	600			
Potência do motor das escovas	W	600			
<b>Aspirar</b>					
Potência de aspiração, quantidade de ar	l/s	30			
Potência de aspiração, depressão, máx.	kPa	130			
<b>Escovas de limpeza</b>					
Largura de trabalho	mm	400		390	
Diâmetro da escova	mm	96		385	
Velocidade da escova	1/min	1350		140	
<b>Medidas e pesos</b>					
Desempenho teórico por superfície	m <sup>2</sup> /h	1600			
Volume do depósito de água limpa/água suja	l	25			
Altura (sem arco de empurro)	mm	800		870	
Largura (sem barra de aspiração)	mm	575			
Altura (sem arco de empurro)	mm	830			
Peso de transporte	kg	117		123	
Peso total admissível	kg	133		137	
<b>Valores obtidos segundo EN 60335-2-72</b>					
Valor total de vibração dos braços	m/s <sup>2</sup>	<2,5			
Insegurança K	m/s <sup>2</sup>	0,2			
Nível de pressão acústica L <sub>pA</sub>	dB(A)	67			
Insegurança K <sub>pA</sub>	dB(A)	1			
Nível de potência acústica L <sub>WA</sub> + Insegurança K <sub>WA</sub>	dB(A)	82			

## Declaração de conformidade CE

Declaramos que a máquina a seguir designada corresponde às exigências de segurança e de saúde básicas estabelecidas nas Directivas CE por quanto concerne à sua concepção e ao tipo de construção assim como na versão lançada no mercado. Se houver qualquer modificação na máquina sem o nosso consentimento prévio, a presente declaração perderá a validade.

**Produto:** Detergente para o solo  
**Tipo:** 1.515-xxx

**Respectivas Directrizes da CE**  
2006/42/CE (+2009/127/CE)  
2004/108/CE

### Normas harmonizadas aplicadas

EN 55014-1: 2006 + A1: 2009  
EN 55014-2: 1997 + A2: 2008  
EN 60335-1  
EN 60335-2-29  
EN 60335-2-72  
EN 61000-3-2: 2006 + A2: 2009  
EN 61000-3-3: 2008

Os abaixo assinados têm procuração para agirem e representarem a gerência.



H. Jenner  
CEO



S. Reiser  
Head of Approbation

Responsável pela documentação:  
S. Reiser

Alfred Kärcher GmbH & Co. KG  
Alfred-Kärcher-Str. 28 - 40  
71364 Winnenden (Germany)  
Tel.: +49 7195 14-0  
Fax: +49 7195 14-2212

Winnenden, 2011/07/01

## Garantia

Em cada país são válidas as respectivas condições de garantia estabelecidas pelas nossas Empresas de Comercialização. Eventuais avarias no seu acessório durante o período de garantia serão reparadas, sem encargos para o cliente, desde que se trate de um defeito de material ou de fabrico. Em caso de garantia, dirija-se, munido do comprovativo de compra, ao seu revendedor ou ao Serviço Técnico mais próximo.

## Peças sobressalentes

- Só devem ser utilizados acessórios e peças de reposição autorizados pelo fabricante do aparelho. Acessórios e Peças de Reposição Originais - fornecem a garantia para que o aparelho possa ser operado em segurança e isento de falhas.
- No final das Instruções de Serviço encontra uma lista das peças de substituição mais necessárias.
- Para mais informações sobre peças sobressalentes, consulte na página [www.kaercher.com](http://www.kaercher.com) o ponto dos serviços.





Πριν χρησιμοποιήσετε τη συσκευή σας για πρώτη φορά, διαβάστε αυτές τις πρωτότυπες οδηγίες χρήσης, ενεργήστε σύμφωνα με αυτές και κρατήστε τις για μελλοντική χρήση ή για τον επόμενο ιδιοκτήτη.

## Πίνακας περιεχομένων

Υποδείξεις ασφαλείας . . . .	EL . . . 1
Λειτουργία . . . . .	EL . . . 1
Χρήση σύμφωνα με τους κανονισμούς. . . . .	EL . . . 2
Προστασία περιβάλλοντος .	EL . . . 2
Στοιχεία χειρισμού και λειτουργίας. . . . .	EL . . . 3
Πριν τη θέση σε λειτουργία.	EL . . . 4
Λειτουργία . . . . .	EL . . . 7
Μεταφορά. . . . .	EL . . 10
Αποθήκευση. . . . .	EL . . 10
Φροντίδα και συντήρηση . .	EL . . 10
Βλάβες . . . . .	EL . . 12
Τεχνικά χαρακτηριστικά . . .	EL . . 14
Δήλωση Συμμόρφωσης των Ε.Κ. . . . .	EL . . 15
Εγγύηση . . . . .	EL . . 15
Ανταλλακτικά . . . . .	EL . . 15

## Υποδείξεις ασφαλείας

Πριν από την πρώτη χρήση του μηχανήματος διαβάστε και προσέξτε τις παρούσες οδηγίες χρήσης καθώς και το συνημμένο έντυπο υποδείξεων ασφαλείας για μηχανήματα καθαρισμού με βούρτσες και μηχανήματα καθαρισμού με ταυτόχρονο ψεκάσμο και αναρρόφηση, 5.956-251.

### ⚠ Προειδοποίηση

Μην χρησιμοποιείτε τη συσκευή σε επιφάνειες με κλίση.

## Μηχανισμοί ασφαλείας

Τα συστήματα ασφαλείας χρησιμεύουν για την προστασία του χρήστη και δεν επιτρέπεται να τεθούν εκτός λειτουργίας ή να αγνοηθεί η λειτουργία τους.

### Μοχλός διακοπής

Για άμεση απενεργοποίηση της λειτουργίας των βουρτσών: Αφήστε το μοχλό διακοπής.

## Σύμβολα στο εγχειρίδιο οδηγιών

### ⚠ Κίνδυνος

Για άμεσα επαπειλούμενο κίνδυνο, ο οποίος μπορεί να οδηγήσει σε σοβαρό τραυματισμό ή θάνατο.

### ⚠ Προειδοποίηση

Για ενδεχόμενη επικίνδυνη κατάσταση, η οποία μπορεί να οδηγήσει σε σοβαρό τραυματισμό ή θάνατο.

### Προσοχή

Για ενδεχόμενη επικίνδυνη κατάσταση, η οποία μπορεί να οδηγήσει σε ελαφρό τραυματισμό ή υλικές βλάβες.

## Λειτουργία

Το μηχάνημα αναρρόφησης και τριβής χρησιμοποιείται για τον υγρό καθαρισμό ή το γυάλισμα επίπεδων δαπέδων.

Με τη ρύθμιση του προγράμματος καθαρισμού και της ποσότητας νερού μπορεί να προσαρμοστεί εύκολα στην εκάστοτε εργασία καθαρισμού.

Το πλάτος εργασίας των 400 mm και τα δοχεία καθαρού και βρώμικου νερού με χωρητικότητα 25 l επιτρέπουν τον αποτελεσματικό καθαρισμό.

### Υπόδειξη

Ανάλογα με την εκάστοτε εργασία καθαρισμού το μηχάνημα μπορεί να εξοπλιστεί με διάφορα εξαρτήματα. Ζητήστε τον κατάλογό μας ή επισκεφθείτε μας στο διαδίκτυο στη διεύθυνση [www.Kaercher.com](http://www.Kaercher.com).

## Χρήση σύμφωνα με τους κανονισμούς

Χρησιμοποιείτε αυτό το φορτιστή αποκλειστικά και μόνο σύμφωνα με τα στοιχεία σ' αυτές τις οδηγίες χειρισμού.

- Η συσκευή επιτρέπεται να χρησιμοποιείται μόνον για τον καθαρισμό σκληρών επιφανειών μη ευαίσθητων στην υγρασία ή στο γυάλισμα.

Η θερμοκρασία χρήσης κυμαίνεται μεταξύ +5°C και +40°C.

- Η συσκευή αυτή προορίζεται για χρήση σε εσωτερικούς χώρους.
- Η συσκευή δεν είναι κατάλληλη για τον καθαρισμό παγωμένων δαπέδων (π.χ. ψυγείων).
- Η συσκευή επιτρέπεται να εξοπλίζεται μόνον με γνήσια εξαρτήματα και ανταλλακτικά.
- Η συσκευή έχει κατασκευαστεί για τον καθαρισμό δαπέδων εσωτερικών χώρων ή αντίστοιχα υποστεγασμένων επιφανειών. Σε άλλους τομείς εφαρμογής πρέπει να εξεταστεί η χρήση εναλλακτικών βουρτσών.
- Η συσκευή δεν προορίζεται για τον καθαρισμό δημοσίων δρόμων.
- Λάβετε υπόψη την επιφανειακή επιβάρυνση του δαπέδου.  
Η συσκευή δεν είναι κατάλληλη για χρήση σε χώρους, όπου υφίσταται κίνδυνος έκρηξης.

## Προστασία περιβάλλοντος



Τα υλικά συσκευασίας είναι ανακυκλώσιμα. Μην πετάτε τις συσκευασίες στα οικιακά απορρίμματα, αλλά σε ειδικό σύστημα επαναχρησιμοποίησης.



Οι παλιές συσκευές περιέχουν ανακυκλώσιμα υλικά, τα οποία θα πρέπει να μεταφέρονται σε σύστημα επαναχρησιμοποίησης. Οι μπαταρίες, τα λάδια και παρόμοια υλικά δεν επιτρέπεται να καταλήγουν στο περιβάλλον. Για το λόγο αυτόν η διάθεση παλιών συσκευών πρέπει να γίνεται σε κατάλληλα συστήματα συλλογής.

### Υποδείξεις για τα συστατικά (REACH)

Ενημερωμένες πληροφορίες για τα συστατικά μπορείτε να βρείτε στη διεύθυνση:

[www.kaercher.com/REACH](http://www.kaercher.com/REACH)

## Στοιχεία χειρισμού και λειτουργίας

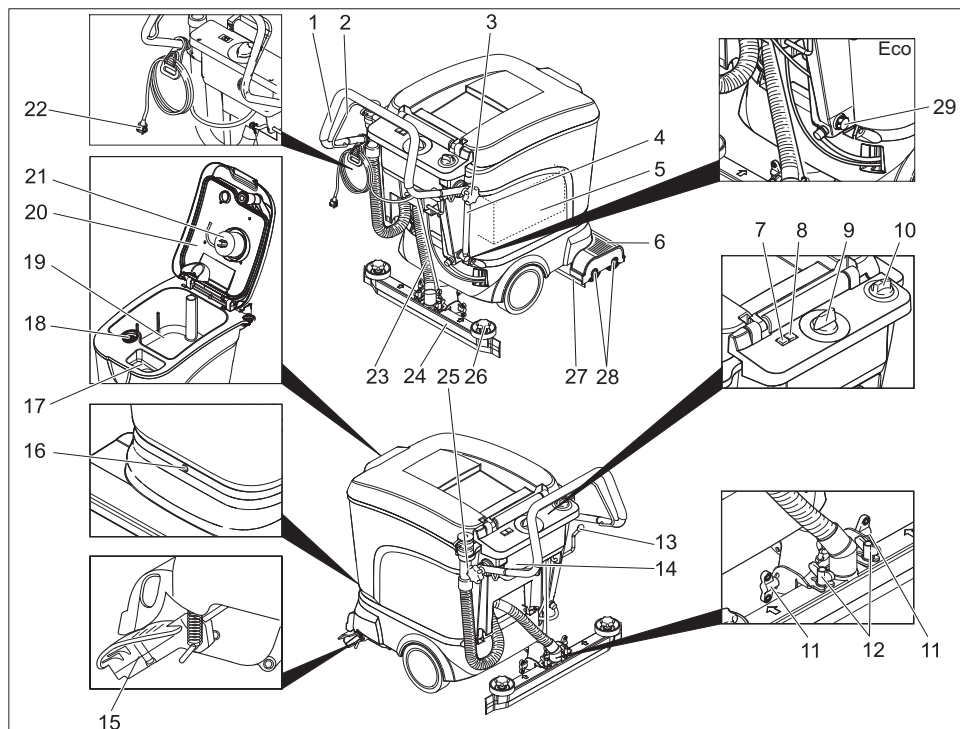

- |    |  |                      |
|----|--|----------------------|
| 1  | Λαβή μεταφοράς   | στην παραλλαγή Pack) |
| 2  | Μοχλός διακοπής  |                      |
| 3  | Αστεροειδής λαβή στερέωσης λαβής μεταφοράς   |                      |
| 4  | Ένδειξη στάθμης πλήρωσης και ελαστικός σωλήνας εκροής φρέσκου νερού (όχι στην παραλλαγή ECO) |                      |
| 5  | Μπαταρία (μόνο στην παραλλαγή Pack)  |                      |
| 6  | Κεφαλή καθαρισμού  |                      |
| 7  | Ενδεικτική λυχνία μπαταρίας  |                      |
| 8  | Ένδειξη βλάβης   |                      |
| 9  | Διακόπτης επιλογής προγράμματος  |                      |
| 10 | Πλήκτρο ρύθμισης ποσότητας νερού   |                      |
| 11 | Παξιμάδι για την κλίση της ράβδου αναρρόφησης  |                      |
| 12 | Περικόχλια για την στερέωση της ράβδου αναρρόφησης   |                      |
| 13 | Μοχλός κατεβάσματος της ράβδου αναρρόφησης   |                      |
| 14 | Ηλεκτρονικό σύστημα/Φορτιστής (μόνο στην παραλλαγή Pack)                                     |                      |
| 15 | Πλαίσιο οχήματος για μεταφορές   |                      |
| 16 | Κοχλίας στερέωσης του δοχείου  |                      |
| 17 | Ανοιγμα πλήρωσης του δοχείου καθαρού νερού   |                      |
| 18 | Φίλτρο χνουδιών  |                      |
| 19 | Δοχείο βρώμικου νερού  |                      |
| 20 | Κάλυμμα δοχείου βρώμικου νερού   |                      |
| 21 | Φλοτέρ   |                      |
| 22 | Φις για φορτιστή (μόνο στην παραλλαγή Pack)  |                      |
| 23 | Εύκαμπτος σωλήνας αναρρόφησης  |                      |
| 24 | Ράβδος αναρρόφησης *   |                      |
| 25 | Ελαστικός σωλήνας απορροής βρώμικου νερού  |                      |
| 26 | Σταυροειδείς λαβές για την αλλαγή των χειλών αναρρόφησης                                     |                      |
| 27 | Κοχλίας εκροής φρέσκου νερού (μόνο στην παραλλαγή Eco)                                       |                      |

- 28 Προστασία από ψεκάσμο  
 29 Κυλινδρικές βούρτσες (παραλλαγή BR), δισκοειδείς βούρτσες (παραλλαγή BD)

\* δεν περιλαμβάνονται στη συσκευασία (εκτός από την παραλλαγή ECO)

## Πριν τη θέση σε λειτουργία

### Εκφόρτωση

- ➔ Χαλαρώστε τις αστεροειδείς λαβές της στερέωσης της λαβής μεταφοράς.
- ➔ Μετακινήστε τη λαβή μεταφοράς προς τα πίσω και σφίξτε τις αστεροειδείς λαβές.

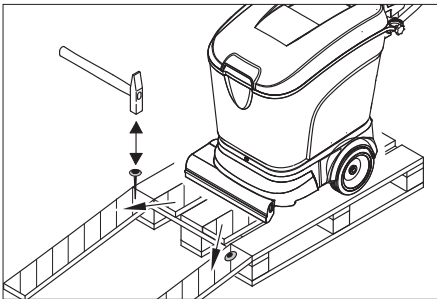

- ➔ Τοποθετήστε τις μακριές πλευρικές σανίδες της συσκευασίας στην παλέτα ως ράμπα.
- ➔ Στερεώστε τη ράμπα στην παλέτα με καρφιά.
- ➔ Τοποθετήστε μικρές σανίδες στήριξης κάτω από τη ράμπα.
- ➔ Αφαιρέστε τους ξύλινους πήχεις από τους τροχούς.
- ➔ Βγάλτε το μηχάνημα σπρώχνοντας το πάνω στη ράμπα.

## Μπαταρίες

### Ασφάλεια

Κατά τη χρήση συσσωρευτών λάβετε οπωσδήποτε υπόψη τις ακόλουθες προειδοποιητικές υποδείξεις:

	Λάβετε υπόψη τις υποδείξεις που αναγράφονται επί του συσσωρευτή, καθώς και εκείνες των εγχειριδίων οδηγιών χρήσης και λειτουργίας του οχήματος
	Χρησιμοποιείτε προστατευτικά γυαλιά
	Κρατήστε τα παιδιά μακριά από οξέα και μπαταρίες
	Κίνδυνος έκρηξης
	Απαγορεύονται η φωτιά, οι σπινθήρες, το ακάλυπτο φως και το κάπνισμα.
	Κίνδυνος τραυματισμού
	Πρώτες βοήθειες
	Προειδοποιητική παρατήρηση
	Διάθεση αποβλήτων
	Μην πετάτε τη μπαταρία στον κάδο απορριμμάτων

### ⚠ Κίνδυνος

**Κίνδυνος έκρηξης!** Μην τοποθετείτε εργαλεία ή παρόμοια αντικείμενα επάνω στο συσσωρευτή, δηλ. στους τερματικούς πόλους και στη σύνδεση των στοιχείων.  
**Κίνδυνος τραυματισμού!** Μην φέρνετε ποτέ τραύματα σε επαφή με μόλυβδο. Πλένετε πάντοτε τα χέρια σας μετά την εκτέλεση εργασιών σε συσσωρευτές.

## Τοποθετήστε και συνδέστε τις μπαταρίες

Στην παραλλαγή Bp Pack οι μπαταρίες και ο φορτιστής είναι ήδη τοποθετημένα.

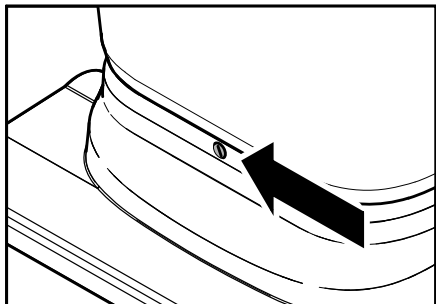

- Εάν είναι απαραίτητο αδειάστε τα δοχεία
- Στρέψτε με το πόδι το πλαίσιο του οχήματος προς τα εμπρός.

### Προσοχή

Κίνδυνος πρόκλησης ζημιών στα καλώδια που βρίσκονται στην πίσω πλευρά της συσκευής. Προτού στρέψετε το ρεζερβουάρ προς τα πίσω πρέπει οπωσδήποτε να στρέψετε προς τα εμπρός το σασί.

- Ξεβιδώστε τον κοχλία και μετακινήστε το δοχείο προς τα πίσω.
- Αφαιρέστε το κάλυμμα της μπαταρίας.
- Τοποθετήστε την μπαταρία.
- Βιδώστε τη γωνία στερέωσης πίσω από τις μπαταρίες.

### ⚠ Προειδοποίηση

Κίνδυνος βλάβης λόγω λανθασμένης τοποθέτησης των συνδέσεων μπαταριών. Προσέξτε τη σωστή σύνδεση των πόλων!

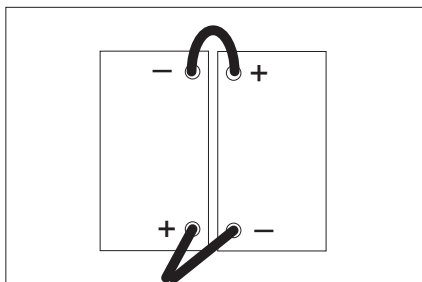

## Υπόδειξη

Πριν τη σύνδεση της μπαταρίας, ο διακόπτης επιλογής προγράμματος πρέπει να ρυθμιστεί στη θέση „OFF“ Εάν δεν εφαρμοστεί αυτή η υπόδειξη, ενδέχεται να εμφανιστούν οι ακόλουθες βλάβες:

- Η ένδειξη υπερφόρτωσης του κινητήρα βουρτσών υποδεικνύει βλάβη.  
Αντιμετώπιση: Ρυθμίστε το διακόπτη επιλογής προγράμματος στη θέση „OFF“ για περίπου 10 δευτερόλεπτα.
- Η ενδεικτική λυχνία μπαταρίας εμφανίζει πλήρη εκφόρτιση και το μηχάνημα δεν μπορεί να τεθεί σε λειτουργία.  
Αντιμετώπιση: Φορτίστε πλήρως τη μπαταρία.
- Ρυθμίστε το διακόπτη επιλογής προγράμματος στη θέση OFF.
- Συνδέστε τον πόλο Σύν της μιας μπαταρίας με τον πόλο Μείον της άλλης μπαταρίας.
- Στερεώστε το καλώδιο σύνδεσης στους ελεύθερους πόλους των μπαταριών (+) και (-).
- Τοποθετήστε το κάλυμμα της μπαταρίας.
- Μετακινήστε το δοχείο προς τα κάτω και ασφαλίστε το με έναν κοχλία.

### Προσοχή

Κίνδυνος βλάβης λόγω πλήρους εκφόρτισης. Πριν από την ενεργοποίηση της συσκευής φορτίζετε τις μπαταρίες.

## Φόρτιση του συσσωρευτή

### Υπόδειξη

Το μηχάνημα διαθέτει προστασία υπερεξάντλησης, δηλ. μόλις η χωρητικότητα φτάσει στο ελάχιστο επιτρεπτό όριο, το μηχάνημα τίθεται εκτός λειτουργίας. Σε μια τέτοια περίπτωση η ένδειξη κατάστασης φόρτισης μπαταρίας στην κονσόλα χειρισμού ανάβει με κόκκινο. Οι αποφορτισμένες μπαταρίες (και οι μερικώς αποφορτισμένες) πρέπει να φορτίζονται πάντοτε.

### ⚠ Κίνδυνος

Κίνδυνος ηλεκτροπληξίας.

Μη χρησιμοποιείτε ποτέ τον φορτιστή βροχή, σε μεγάλη υγρασία αέρα ή σε χώρους με υγρασία!

## Υπόδειξη

Ο απαιτούμενος χρόνος φόρτισης ανέρχεται σε περίπου 10-12 ώρες.

### Διαδικασία φόρτισης BR/BD 40/25 Bp Pack

➔ Συνδέστε το φις του φορτιστή στην πρίζα. Ο φορτιστής είναι ηλεκτρονικά ρυθμισμένος και τερματίζει αυτόματα τη διαδικασία φόρτισης. Κατά τη διαδικασία φόρτισης διακόπτονται αυτόματα όλες οι λειτουργίες του μηχανήματος.

Όταν το φις είναι συνδεδεμένο στην πρίζα, η ένδειξη ελέγχου μπαταρίας δείχνει την πρόοδο της διαδικασίας φόρτισης:

Φόρτιση "φρεσκαρίσματος"	αναβοσβήνει κόκκινη γρήγορα
Ταχεία φόρτιση	αναβοσβήνει κίτρινη γρήγορα
Φόρτιση συντήρησης (μπαταρία γεμάτη)	αναβοσβήνει πράσινη γρήγορα

### Διαδικασία φόρτισης BR/BD 40/25 Bp

➔ Τραβήξτε το φις της μπαταρίας και συνδέστε το με το καλώδιο φόρτισης.

## Υπόδειξη

Συνδέστε το φορτιστή με το αφαιρούμενο βύσμα συσσωρευτή της συσκευής και όχι με το βύσμα που είναι μόνιμα εγκαταστημένο στη συσκευή.

➔ Ενεργοποίηση του φορτιστή

### Μπαταρίες ελάχιστης συντήρησης (Μπαταρίες με υγρά)

➔ Μία ώρα πριν από τη λήξη της διαδικασίας φόρτισης προσθέστε αποσταγμένο νερό. Προσέξτε τη σωστή στάθμη του οξέος. Η μπαταρία φέρει τα αντίστοιχα σύμβολα.

## ⚠ Κίνδυνος

Κίνδυνος χημικών εγκαυμάτων Η συμπλήρωση νερού σε κατάσταση εκφόρτισης της μπαταρίας μπορεί να οδηγήσει σε εκροή οξέων!

Κατά το χειρισμό των οξέων μπαταρίας,

χρησιμοποιείτε προστατευτικά γυαλιά και τηρείτε τους κανόνες, προκειμένου να αποφύγετε τραυματισμούς και καταστροφή του ρουχισμού.

Ξεπλύνετε αμέσως τυχόν σταγονίδια οξέων στο δέρμα ή στο ρουχισμό με άφθονο νερό.

## Προσοχή

Για την αναπλήρωση του υγρού μπαταριών χρησιμοποιείτε αποκλειστικά αποσταγμένο ή αφαλατωμένο νερό (EN 50272-T3).

Μη χρησιμοποιήσετε πρόσθετα (τα λεγόμενα "βελτιωτικά"), διότι διαφορετικά πάυει να ισχύει κάθε εγγύηση.

### Μετά τη διαδικασία φόρτισης:

➔ Αποσυνδέστε τον φορτιστή από το ηλεκτρικό δίκτυο.

➔ Σε παραλλαγές χωρίς ενσωματωμένο φορτιστή: Τραβήξτε το καλώδιο μπαταρίας από τον φορτιστή και συνδέστε το με το μηχανήμα.

### Συνιστώμενες μπαταρίες, φορτιστές

	Κωδικός παραγγελίας
Σετ μπαταριών	6.654-093
Φορτιστής	6.654-102

Οι μπαταρίες και οι φορτιστές διατίθενται στα ειδικά καταστήματα.

### Μέγιστες διαστάσεις συσσωρευτή

Μήκος	Πλάτος	Ύψος
330 mm	171 mm	235 mm

Σε περίπτωση που στην παραλλαγή Bp πρέπει να τοποθετηθούν μπαταρίες με υγρά, να τηρούνται τα ακόλουθα:

– Οι μέγιστες διαστάσεις μπαταριών πρέπει να τηρούνται οπωσδήποτε.

Κατά τη φόρτιση μπαταριών ελάχιστης συντήρησης, πρέπει να τηρούνται οι προδιαγραφές του κατασκευαστή των μπαταριών (βλ. πρόγραμμα συντήρησης).

## Αφαίρεση μπαταριών

- Εάν είναι απαραίτητο αδειάστε τα δοχεία
- Στρέψτε με το πόδι το πλαίσιο του οχήματος προς τα εμπρός.

### Προσοχή

Κίνδυνος πρόκλησης ζημιών στα καλώδια που βρίσκονται στην πίσω πλευρά της συσκευής. Προτού στρέψετε το ρεζερβουάρ προς τα πίσω πρέπει οπωσδήποτε να στρέψετε προς τα εμπρός το σασί.

- Ξεβιδώστε τον κοχλία και μετακινήστε το δοχείο προς τα πίσω.
- Αφαιρέστε το κάλυμμα της μπαταρίας.
- Αποσυνδέστε το καλώδιο από τον αρνητικό πόλο της μπαταρίας.
- Αποσυνδέστε το υπόλοιπο καλώδιο από τις μπαταρίες.
- Ξεβιδώστε τη γωνία στερέωσης πίσω από τις μπαταρίες.
- Αφαιρέστε τις μπαταρίες.
- Διαθέστε τις χρησιμοποιημένες μπαταρίες σύμφωνα με τις ισχύουσες νομικές διατάξεις.

## Τοποθέτηση βουρτσών

Πριν τη θέση σε λειτουργία πρέπει να τοποθετηθούν οι βούρτσες (βλ. "Εργασίες συντήρησης").

### Τοποθέτηση ράβδου αναρρόφησης

- Τοποθετήστε τη ράβδο αναρρόφησης στην ανάρτησή της έτσι, ώστε το διαμορφωμένο έλασμα να βρίσκεται πάνω από την ανάρτηση. Σφίξτε τις πεταλούδες.

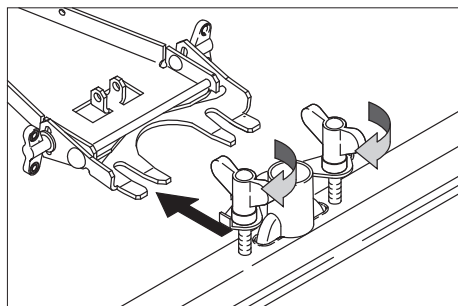

- Περάστε τον εύκαμπτο σωλήνα αναρρόφησης.

## Λειτουργία

### Προσοχή

Κίνδυνος βλάβης. Αναψώστε τη ράβδο αναρρόφησης πριν κινηθείτε προς τα πίσω.

### Υπόδειξη

Για άμεση απενεργοποίηση της λειτουργίας των βουρτσών αφήστε το μοχλό διακοπής.

## Πλήρωση με υλικά λειτουργίας

### ⚠ Προειδοποίηση

Κίνδυνος βλάβης. Χρησιμοποιείτε μόνον τα συνιστώμενα απορρυπαντικά. Για άλλα απορρυπαντικά, ο χρήστης φέρει την ευθύνη για τον αυξημένο κίνδυνο λειτουργικής ασφάλειας και ατυχήματος.

Χρησιμοποιείτε μόνον απορρυπαντικά ελεύθερα από διαλύτες, υδροχλωρικό και υδροφθορικό οξύ.

Λάβετε υπόψη τις υποδείξεις ασφαλείας στο απορρυπαντικό.

### Υπόδειξη

Μην χρησιμοποιείτε απορρυπαντικά που αφρίζουν πολύ.

Προτεινόμενα απορρυπαντικά:

Χρήση	Απορρυπαντικό
Καθαρισμός συντήρησης όλων των ανθεκτικών στο νερό δαπέδων	RM 745 RM 746
Καθαρισμός συντήρησης γυαλιστερών επιφανειών (π.χ. γρανίτης)	RM 755 es
Καθαρισμός συντήρησης και βασικός καθαρισμός βιομηχανικών δαπέδων	RM 69 ASF
Καθαρισμός συντήρησης και βασικός καθαρισμός πλακών από λεπτούς λίθους	RM 753
Καθαρισμός συντήρησης πλακιδίων σε χώρους υγιεινής	RM 751
Καθαρισμός και απολύμανση σε χώρους υγιεινής	RM 732
Αφαίρεση επίστρωσης για δάπεδα ανθεκτικά στα αλκάλια (π.χ. PVC)	RM 752
Αφαίρεση επίστρωσης μουςαμά	RM 754

- ➔ Ανοίξτε το κάλυμμα του δοχείου καθαρού νερού.
- ➔ Γεμίστε με μείγμα νερού-απορρυπαντικού ως το σημείο MAX της ένδειξης στάθμης πλήρωσης. Μέγιστη θερμοκρασία υγρού 60 °C.
- ➔ Κλείστε το κάλυμμα του δοχείου καθαρού νερού.

### Μετάβαση στο χώρο χρήσης

Με το σασί στραμμένο προς τα εμπρός, το μηχάνημα μπορεί να ωθηθεί στο χώρο χρήσης του χωρίς οι βούρτσες να έρθουν σε επαφή με το δάπεδο.

- ➔ Σηκώστε τη ράβδο αναρρόφησης.
- ➔ Πιέστε το μηχάνημα προς τα κάτω πιάνοντάς το από τη λαβή ώθησης.
- ➔ Στρέψτε με το πόδι σας το σασί προς τα εμπρός.
- ➔ Ωθήστε το μηχάνημα προς το χώρο χρήσης πιάνοντάς το από τη λαβή ώθησης.

### Προγράμματα καθαρισμού

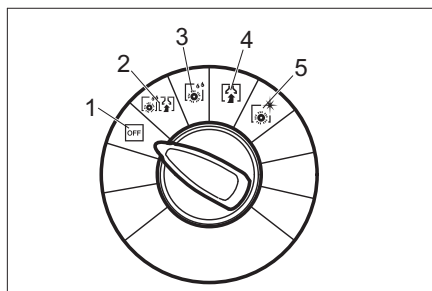

- 1 OFF  
Το μηχάνημα είναι εκτός λειτουργίας.
- 2 Αναρρόφηση με τρίψιμο  
Υγρός καθαρισμός δαπέδου και αναρρόφηση βρώμικου νερού.
- 3 Υγρό τρίψιμο  
Υγρός καθαρισμός δαπέδου και παραμονή απορρυπαντικού για να δράσει.
- 4 Αναρρόφηση  
Αναρρόφηση ρύπων.
- 5 Γυάλισμα  
Γυάλισμα δαπέδου χωρίς υγρά.

### Ενδεικτική λυχνία μπαταρίας

Η ενδεικτική λυχνία μπαταρίας εμφανίζει την κατάσταση φόρτισης της μπαταρίας όταν ο φορτιστής δεν είναι συνδεδεμένος:

40-100%	πράσινο φως
20-40%	κίτρινο φως
0-20%	κόκκινο φως που αναβοσβήνει αργά
κενή	κόκκινο φως

### Υπόδειξη

Εάν η μπαταρία είναι πλήρως εκφορτισμένη (η ενδεικτική λυχνία μπαταρίας είναι αναμμένη με κόκκινο χρώμα) το μηχάνημα απενεργοποιείται αυτόματα. Η ενεργοποίηση του μηχανήματος είναι δυνατή μόνον μετά την πλήρη φόρτιση της μπαταρίας.

### Εναλλακτικές μπαταρίες

Για να αποφύγετε την αναμονή κατά τη φόρτιση των μπαταριών, μπορείτε να αποκτήσετε πρόσθετα σετ μπαταρίας. Το εκφορτισμένο σετ μπαταριών του μηχανήματος μπορεί να αντικατασταθεί από ένα φορτισμένο σετ.

### Υπόδειξη

Το εναλλακτικό σετ μπαταριών πρέπει να εμφανίζει ελάχιστη τάση 25,8 V κατά τη σύνδεση με το μηχάνημα. Σε περίπτωση χαμηλής τάσης, η προστασία εκφόρτισης του ηλεκτρονικού συστήματος εμποδίζει την ενεργοποίηση του μηχανήματος. Στην περίπτωση αυτή πρέπει να φορτίσετε πλήρως το σετ μπαταριών.



## Ρύθμιση της ράβδου αναρρόφησης

### Λοξή θέση

Για τη βελτίωση του αποτελέσματος αναρρόφησης σε επιστρώσεις με πλακάκια, η ράβδος αναρρόφησης μπορεί να στραφεί μέχρι και 5°:

- Χαλαρώστε τις πεταλούδες.
- Περιστρέψτε τη ράβδο αναρρόφησης.

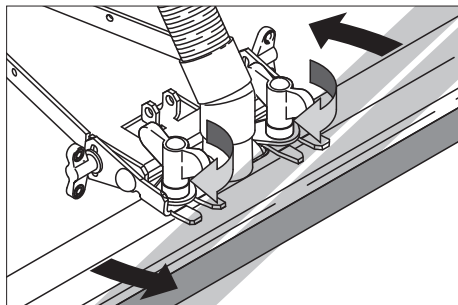

- Σφίξτε τις πεταλούδες.

### Κλίση

Σε περίπτωση ανεπαρκούς αναρρόφησης μπορεί να αλλάξει η κλίση της ευθείας ράβδου αναρρόφησης.

- Χαλαρώστε τα παξιμάδια.
- Γείρετε τη ράβδο αναρρόφησης.

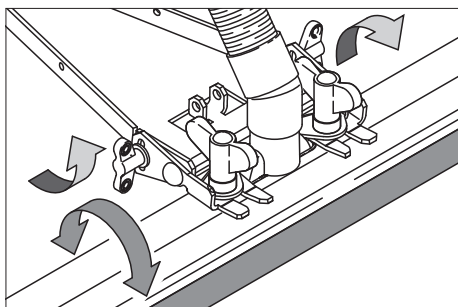

- Σφίξτε γερά τις πεταλούδες.

## Ρύθμιση ταχύτητας εμπρόσθιας κίνησης (μόνο παραλλαγή BD)

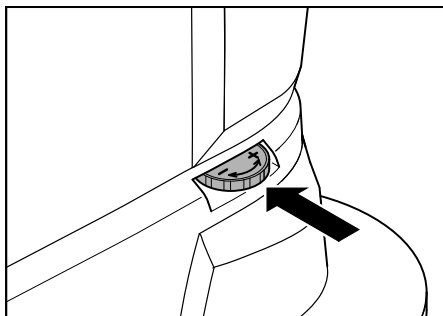

- Στρέψτε με το πόδι σας το σασί προς τα εμπρός.
- Μείωση ταχύτητας: Περιστρέψτε το κουμπί στην κατεύθυνση -.
- Αύξηση ταχύτητας: Περιστρέψτε το κουμπί στην κατεύθυνση +.

## Καθαρισμός

- Μετακινήστε με το πόδι το σκελετό προς τα πίσω.
- Περιστρέψτε το διακόπτη επιλογής προγράμματος στο επιθυμητό πρόγραμμα καθαρισμού.
- Ρυθμίστε την ποσότητα νερού ανάλογα με το βαθμό ρύπανσης και το είδος της επιστρώσης δαπέδου.
- Κατεβάστε τη ράβδο αναρρόφησης.
- Ενεργοποιήστε τις βούρτσες τραβώντας τον αναβολέα ενεργοποίησης.

### Προσοχή

*Κίνδυνος βλάβης στο δάπεδο. Μην χρησιμοποιείτε τη συσκευή επί τόπου.*

## Στάση και θέση εκτός λειτουργίας

- Κλείστε το κουμπί ρύθμισης ποσότητας νερού.
- Οδηγήστε το μηχάνημα ακόμα 1-2 m προς τα εμπρός, για να αναρροφηθούν τα κατάλοιπα νερού.
- Ρυθμίστε το διακόπτη επιλογής προγράμματος στη θέση "OFF".
- Ανεβάστε τη ράβδο αναρρόφησης.
- Στρέψτε με το πόδι το πλαίσιο του οχήματος προς τα εμπρός.

## Προσοχή

Κίνδυνος παραμόρφωσης των βουρτσών. Κατά την απενεργοποίηση της συσκευής, ανακουφίστε την πίεση στις βούρτσες μετακινώντας το σασί προς τα εμπρός

## Εκκένωση δοχείου ακάθαρτου νερού

### Υπόδειξη

Όταν το δοχείο ακάθαρτου νερού είναι γεμάτο, ο πλωτήρας (φλοτέρ) φράζει τον αγωγό αναρρόφησης. Η αναρρόφηση διακόπτεται. Αδειάστε το δοχείο ακάθαρτου νερού.

### ⚠ Προειδοποίηση

Προσέξτε τις τοπικές προδιαγραφές για τη μεταχείριση των απόβρωτων.

- ➔ Πάρτε τον εύκαμπτο σωλήνα εκροής ακάθαρτου νερού από τη συγκράτηση και κατεβάστε τον πάνω από κατάλληλη διάταξη συλλογής.

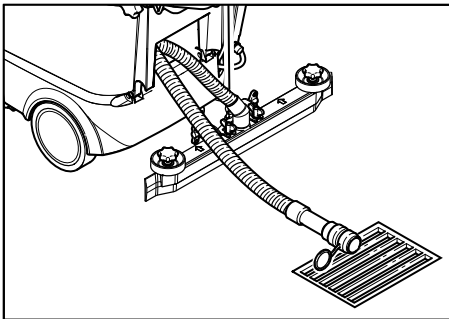

- ➔ Αδειάστε το νερό μέσω του εύκαμπτου σωλήνα εκροής, ανοίγοντας τη διάταξη δοσομέτρησης.
- ➔ Στη συνέχεια ξεπλύνετε το δοχείο ακάθαρτου νερού με καθαρό νερό.

## Εκκένωση δοχείου καθαρού νερού

- ➔ Λύστε το σύνδεσμο στο επάνω άκρο της ένδειξης στάθμης πλήρωσης.
- ➔ Κατεβάστε τον εύκαμπτο σωλήνα της ένδειξης στάθμης πλήρωσης πάνω σε κατάλληλη διάταξη συλλογής και αφήστε να εκρεύσει υγρό.
- ➔ Ασφαλίστε το σύνδεσμο και πάλι στο μηχανήμα.

## Παραλλαγή Eco:

- ➔ Ξεβιδώστε τον κοχλία εκροής φρέσκου νερού και αφήστε το υγρό να εκρεύσει.
- ➔ Βιδώστε ξανά τον κοχλία εκροής φρέσκου νερού και σφίξτε τον καλά.

## Μεταφορά

### Προσοχή

Κίνδυνος τραυματισμού και βλάβης! Κατά τη μεταφορά λάβετε υπόψη το βάρος της συσκευής.

- ➔ Για τη μεταφορά επάνω σε όχημα ασφαλίστε το μηχανήμα έναντι ολίσθησης με λουριά/σχοινιά.
- Για εξοικονόμηση χώρου η λαβή ώθησης μπορεί να μετακινηθεί προς τα εμπρός:
- ➔ Χαλαρώστε τις αστεροειδείς λαβές της στερέωσης της λαβής ώθησης.
- ➔ Σπρώξτε τη λαβή ώθησης προς τα εμπρός.

## Αποθήκευση

### Προσοχή

Κίνδυνος τραυματισμού και βλάβης! Κατά την αποθήκευση λάβετε υπόψη το βάρος της συσκευής.

- ➔ Η συσκευή αυτή μπορεί να αποθηκεύεται μόνο σε εσωτερικούς χώρους.
- ➔ Επιλέξτε το σημείο απόθεσης, λαμβάνοντας υπόψη το επιτρεπόμενο συνολικό βάρος της συσκευής, ώστε να εξασφαλίσετε ευστάθεια.

## Φροντίδα και συντήρηση

### ⚠ Κίνδυνος

Κίνδυνος τραυματισμού. Πριν από οποιαδήποτε εργασία στο μηχανήμα πρέπει να ρυθμίζετε τον επιλογέα προγράμματος στη θέση "OFF" και να βγάζετε το ρευματολήπτη από την πρίζα.

Τοποθετήστε τη συσκευή σε σταθερή, επίπεδη επιφάνεια και αποσυνδέστε τη μπαταρία.

- ➔ Αδειάζετε και αποσύρετε το βρόμικο νερό και το υπόλοιπο καθαρό νερό.

## Πρόγραμμα συντήρησης

### Μετά την εργασία

#### Προσοχή

*Κίνδυνος βλάβης. Μην ψεκάσετε τη συσκευή με νερό και μην χρησιμοποιείτε ισχυρά απορρυπαντικά.*

- Αδειάζετε το βρώμικο νερό.
- Ελέγχετε το φίλτρο χνουδιών και αν χρειάζεται το καθαρίζετε.
- Καθαρίζετε εξωτερικά το μηχάνημα με πανί βρεγμένο σε διάλυμα ήπιου απορρυπαντικού.
- Καθαρίστε τα χείλη αναρρόφησης και το προστατευτικό ψεκασμού, ελέγξτε τα για φθορές και αντικαταστήστε τα κατά περίπτωση.
- Ελέγξτε τον εύκαμπτο σωλήνα αναρρόφησης για τυχόν διαρροές, αντικαταστήστε τον εάν είναι απαραίτητο.
- Φορτίστε τη μπαταρία, εάν χρειάζεται.

#### Μηνιαίως

- Σε περίπτωση προσωρινής ακινητοποίησης του μηχανήματος: Διεξάγετε μια φόρτιση πλήρους αναγέννησης της μπαταρίας.
- Ελέγχετε τους πόλους των μπαταριών για οξειδωση, αν χρειάζεται, τους βουρτσίζετε και τους γρασάρετε με γράσο πόλων. Προσέχετε τη σταθερή θέση των καλωδίων σύνδεσης.
- Ελέγχετε την κατάσταση των παρεμβυσμάτων μεταξύ του δοχείου ακάθαρτου νερού και του καπακιού, αν χρειάζεται τα αλλάζετε.
- Σε μπαταρίες που δεν χρειάζονται συντήρηση ελέγχετε την πυκνότητα του οξέος των στοιχείων.
- Καθαρίζετε το τούνελ των βουρτσών. (μόνο στην παραλλαγή BR)

#### Ετησίως

- Απευθύνεστε στην υπηρεσία εξυπηρέτησης πελατών για τον προδιαγραμμένο έλεγχο.

## Εργασίες συντήρησης

### Αντικατάσταση των χειλών αναρρόφησης

- Αφαιρέστε τη ράβδο αναρρόφησης.
- Ξεβιδώστε τις αστεροειδείς λαβές.

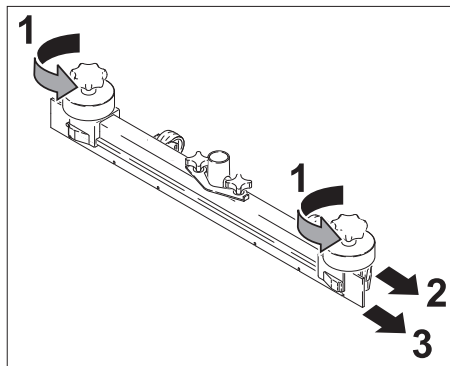

- Αφαιρέστε τα πλαστικά μέρη.
- Αφαιρέστε τα χείλη αναρρόφησης.
- Περάστε καινούργια χείλη αναρρόφησης.
- Τοποθετήστε τα πλαστικά μέρη.
- Βιδώστε και σφίξτε τις αστεροειδείς λαβές.

### Αντικατάσταση των κυλινδρικών βουρτσών

- Αδειάζετε το δοχείο ακάθαρτου νερού.
- Πιέζετε το μηχάνημα προς τα κάτω πιάνοντάς το από τη λαβή ώθησης.
- Στρέψτε με το πόδι σας το σασί προς τα εμπρός.
- Πιέζετε τη βούρτσα προς τα μέσα και την αφαιρείτε από κάτω.
- Τοποθετείτε καινούρια κυλινδρική βούρτσα και την ασφαλίζετε.
- Στρέψτε με το πόδι σας το σασί προς τα πίσω.

### Αντικατάσταση των δισκοειδών βουρτσών

- Αδειάστε το δοχείο ακάθαρτου νερού.
- Πιέστε το μηχάνημα προς τα κάτω πιάνοντάς το από τη λαβή ώθησης.
- Στρέψτε με το πόδι σας το σασί προς τα εμπρός.
- Στρέψτε το κουμπί ρύθμισης της ταχύτητας εμπρόσθιας κίνησης προς την κατεύθυνση –.

- Σηκώστε τις δισκοειδείς βούρτσες.
- Στρέψτε τις δισκοειδείς βούρτσες κατά περ. 45°.
- Αφαιρέστε τις δισκοειδείς βούρτσες τραβώντας προς τα κάτω.
- Τοποθετήστε τις καινούργιες δισκοειδείς βούρτσες με την αντίστροφη σειρά.
- Ρύθμιση ταχύτητας εμπρόσθιας κίνησης.
- Στρέψτε με το πόδι σας το σασί προς τα πίσω.

### **Σύμβαση συντήρησης**

Για την αξιόπιστη λειτουργία του μηχανήματος μπορείτε να συνάψετε με το αρμόδιο κατάστημα πωλήσεων Kärcher συμβάσεις συντήρησης.

### **Αντιπαγετική προστασία**

Σε περίπτωση κινδύνου από παγετό:

- Αδειάστε το δοχείο καθαρού και το δοχείο ακάθαρτου νερού.
- Σταθμεύστε το μηχάνημα σε χώρο προστατευμένο από τον παγετό.

## **Βλάβες**

### **⚠ Κίνδυνος**

*Κίνδυνος τραυματισμού. Πριν από οποιαδήποτε εργασία στο μηχάνημα πρέπει να ρυθμίζετε τον επιλογέα προγράμματος στη θέση "OFF" και να βγάξετε το ρευματολήπτη από την πρίζα.*

*Τοποθετήστε τη συσκευή σε σταθερή, επίπεδη επιφάνεια και αποσυνδέστε τη μπαταρία.*

- Αδειάζετε και απορρίπτετε το ακάθαρτο νερό και το υπόλοιπο καθαρό νερό.

Σε περίπτωση βλαβών, οι οποίες δεν μπορούν να αντιμετωπιστούν με τη βοήθεια αυτού του πίνακα, καλέστε την υπηρεσία τεχνικής εξυπηρέτησης πελατών.

## Βλάβες με ένδειξη

Ενδεικτική λυχνία μπαταρίας	Ένδειξη βλάβης	Βλάβη	Αντιμετώπιση
–	αναβοσβήνει γρήγορα	Υπερβολική θερμοκρασία διάταξης κίνησης βουρτσών	Ρυθμίστε το διακόπτη επιλογής προγράμματος στη θέση OFF και αφήστε τη συσκευή να κρυώσει.
–	αναβοσβήνει αργά	Σφάλμα καλωδίωσης, διακοπή	Ρυθμίστε το διακόπτη επιλογής προγράμματος στη θέση OFF. Έπειτα, επιλέξτε και πάλι το πρόγραμμα καθαρισμού. Εάν το σφάλμα επαναληφθεί, καλέστε την υπηρεσία εξυπηρέτησης πελατών.
–	αναμμένη	Βλάβη στο ηλεκτρονικό σύστημα	
κόκκινο φως που αναβοσβήνει γρήγορα	αναβοσβήνει γρήγορα	Βλάβη στο συσσωρευτή	
κόκκινο φως που αναβοσβήνει αργά	αναβοσβήνει αργά	Υπερφόρτωση κινητήρα βουρτσών	Ρυθμίστε το διακόπτη επιλογής προγράμματος στη θέση OFF. Ελέγξτε, μήπως είναι μπλοκαρισμένες οι βούρτσες από ξένο σώμα και απομακρύνετε το ξένο σώμα, εάν υπάρχει. Έπειτα, επιλέξτε και πάλι το πρόγραμμα καθαρισμού. Εάν το σφάλμα επαναληφθεί, καλέστε την υπηρεσία εξυπηρέτησης πελατών.

## Βλάβες χωρίς ένδειξη

Βλάβη	Αντιμετώπιση
Η συσκευή δεν ξεκινά	Ελέγξτε το συσσωρευτή και φορτίστε τον, εάν είναι απαραίτητο
	Ελέγξτε την ασφάλεια των πόλων στο θετικό πόλο του συσσωρευτή (75 A). Καλέστε την υπηρεσία εξυπηρέτησης πελατών εάν η ασφάλεια είναι ελαττωματική.
Ανεπαρκής ποσότητα νερού	Ελέγξτε τη στάθμη του καθαρού νερού, συμπληρώστε εάν είναι απαραίτητο.
	Ελέγξτε τους εύκαμπτους σωλήνες για τυχόν εμπλοκές, καθαρίστε τους εάν είναι απαραίτητο.
Ανεπαρκής αναρροφητική ισχύς	Ελέγχετε την κατάσταση των μονώσεων μεταξύ του δοχείου βρόμικου νερού και του καπακιού και αντικαταστήστε τις εάν είναι απαραίτητο.
	Καθάρισμα φίλτρου χνουδιών
	Καθαρίστε τα χείλη αναρρόφησης στη ράβδο αναρρόφησης, γυρίστε τα ή αντικαταστήστε τα εάν είναι απαραίτητο.
	Ελέγξτε τον εύκαμπο σωλήνα αναρρόφησης για τυχόν εμπλοκές, καθαρίστε τον εάν είναι απαραίτητο.
	Ελέγξτε τον εύκαμπο σωλήνα αναρρόφησης για τυχόν διαρροές, αντικαταστήστε τον εάν είναι απαραίτητο.
	Ελέγξτε εάν είναι κλειστό το καπάκι στον εύκαμπο σωλήνα απορροής βρόμικου νερού.
	Ελέγξτε τη ρύθμιση της ράβδου αναρρόφησης.
Μη ικανοποιητικό αποτέλεσμα καθαρισμού	Ελέγξτε τον εύκαμπο σωλήνα αναρρόφησης για τυχόν διαρροές, αντικαταστήστε τον εάν είναι απαραίτητο.
Οι βούρτσες δεν περιστρέφονται	Ελέγξτε, εάν κάποιο ξένο σώμα μπλοκάρει τις βούρτσες, απομακρύνετε το εάν υπάρχει.

## Τεχνικά χαρακτηριστικά

		BR 40/25 C Bp	BR 40/25 C BP Pack	BD 40/25 C Bp	BD 40/25 C Bp Pack
<b>Ισχύς</b>					
Ονομαστική τάση	V	24			
Χωρητικότητα μπαταρίας	Ah (5h)	-	70	-	70
Ισχύς μπαταρίας στην παραλαγή ECO	Ah (5h)	-	60	-	60
Μέση ισχύς εισόδου	W	1200			
Ισχύς κινητήρα αναρρόφησης	W	600			
Ισχύς κινητήρα βουρτσών	W	600			
<b>Αναρρόφηση</b>					
Απόδοση αναρρόφησης, ποσοτήτα αέρα	l/s	30			
Απόδοση αναρρόφησης, υποπίεση, μέγ.	kPa	130			
<b>Βούρτσες καθαρισμού</b>					
Εύρος εργασίας	mm	400		390	
Διάμετρος βούρτσας	mm	96		385	
Ταχύτητα περιστροφής βουρτσών	1/min	1350		140	
<b>Διαστάσεις και βάρη</b>					
Θεωρητική επιφανειακή απόδοση	m <sup>2</sup> /h	1600			
Όγκος δοχείου καθαρού/βρώμικου νερού	l	25			
Μήκος (χωρίς λαβή μεταφοράς)	mm	800		870	
Πλάτος (χωρίς ράβδο αναρρόφησης)	mm	575			
Ύψος (χωρίς λαβή μεταφοράς)	mm	830			
Βάρος μεταφοράς	kg	117		123	
Επιτρεπόμενο συνολικό βάρος	kg	133		137	
<b>Μετρούμενες τιμές κατά EN 60335-2-72</b>					
Συνολική τιμή κραδασμών σε βραχίονες	m/s <sup>2</sup>	<2,5			
Αβεβαιότητα K	m/s <sup>2</sup>	0,2			
Επιτρεπόμενη στάθμη ηχητικής ισχύος L <sub>pA</sub>	dB(A)	67			
Αβεβαιότητα K <sub>pA</sub>	dB(A)	1			
Επιτρεπόμενη στάθμη ηχητικής ισχύος L <sub>WA</sub> + Αβεβαιότητα K <sub>WA</sub>	dB(A)	82			

## Δήλωση Συμμόρφωσης των Ε.Κ.

Δια της παρούσης δηλώνουμε ότι το μηχάνημα που χαρακτηρίζεται παρακάτω, με βάση τη σχεδίαση και την κατασκευή του, υπό τη μορφή που διατίθεται στην αγορά, πληροί στις σχετικές βασικές απαιτήσεις ασφαλείας και υγιεινής των οδηγίων της ΕΚ. Η παρούσα δήλωση παύει να ισχύει σε περίπτωση τροποποιήσεων του μηχανήματος χωρίς προηγούμενη συνεννόηση μαζί μας.

**Προϊόν:** Συσσκευή καθαρισμού δαπέδων

**Τύπος:** 1.515-xxx

**Σχετικές οδηγίες των Ε.Κ.**  
2006/42/ΕΚ (+2009/127/ΕΚ)  
2004/108/ΕΚ

**Εφαρμοσθέντα εναρμονισμένα πρότυπα**

EN 55014-1: 2006 + A1: 2009

EN 55014-2: 1997 + A2: 2008

EN 60335-1

EN 60335-2-29

EN 60335-2-72

EN 61000-3-2: 2006 + A2: 2009

EN 61000-3-3: 2008

Οι υπογράφωντες ενεργούν κατ' εντολή του και με εξουσιοδότηση της διεύθυνσης της επιχείρησης.

  
H. Jenner  
CEO

  
S. Reiser  
Head of Approbation

Υπεύθυνος τεκμηρίωσης:  
S. Reiser

Alfred Karcher GmbH & Co. KG  
Alfred-Karcher-Str. 28 - 40  
71364 Winnenden (Germany)  
Τηλ.: +49 7195 14-0  
Φαξ: +49 7195 14-2212

Winnenden, 2011/07/01

## Εγγύηση

Σε κάθε χώρα ισχύουν οι όροι εγγύησης που εκδόθηκαν από την αρμόδια αντιπροσωπεία μας. Αναλαμβάνουμε τη δωρεάν αποκατάσταση οποιασδήποτε βλάβης στη συσκευή σας, εφόσον οφείλεται σε αστοχία υλικού ή κατασκευής, εντός της προθεσμίας που ορίζεται στην εγγύηση. Σε περίπτωση που επιθυμείτε να κάνετε χρήση της εγγύησης, παρακαλούμε απευθυνθείτε με την απόδειξη αγοράς στο κατάστημα από το οποίο προμηθευτήκατε τη συσκευή ή στην πλησιέστερη εξουσιοδοτημένη υπηρέσια τεχνικής εξυπηρέτησης πελατών μας.

## Ανταλλακτικά

- Επιτρέπεται να χρησιμοποιούνται μόνο εξαρτήματα και ανταλλακτικά, τα οποία έχουν την έγκριση του κατασκευαστή. Τα γνήσια αξεσουάρ και ανταλλακτικά παρέχουν την εγγύηση της ασφαλούς και άψογης λειτουργίας της μηχανής.
- Μία επιλογή των ανταλλακτικών που χρειάζονται συχνότερα θα βρείτε στο τέλος των οδηγιών χρήσης.
- Περισσότερες πληροφορίες σχετικά με τα ανταλλακτικά μπορείτε να λάβετε στη διεύθυνση [www.kaercher.com](http://www.kaercher.com), τομέας Εξυπηρέτησης.



Cihazın ilk kullanımından önce bu orijinal kullanma kılavuzunu okuyun, bu kılavuza göre davranın ve daha sonra kullanım veya cihazın sonraki sahiplerine vermek için bu kılavuzu saklayın.

## İçindekiler

Güvenlik uyarıları . . . . .	TR . . . 1
Fonksiyon . . . . .	TR . . . 1
Kurallara uygun kullanım . . . . .	TR . . . 2
Çevre koruma . . . . .	TR . . . 2
Kullanım ve çalışma elemanları . . . . .	TR . . . 3
Cihazı çalıştırmaya başlamadan önce . . . . .	TR . . . 4
Çalıştırma . . . . .	TR . . . 7
Taşıma . . . . .	TR . . . 9
Depolama . . . . .	TR . . . 9
Koruma ve Bakım . . . . .	TR . . . 9
Arızalar . . . . .	TR . . . 11
Teknik Bilgiler . . . . .	TR . . . 13
AB uygunluk bildirisi . . . . .	TR . . . 14
Garanti . . . . .	TR . . . 14
Yedek parçalar . . . . .	TR . . . 14

## Güvenlik uyarıları

Cihazı kullanmaya başlamadan önce, bu kullanım kılavuzu ve ekteki 5.956.251 numaralı fırçalı temizlik ve püskürtmeli temizlik cihazlarının güvenlik uyarıları broşürünü okuyun.

### ⚠ Uyarı

*Cihazı eğimli yüzeylerde kullanmayın.*

## Güvenlik tertibatları

Güvenlik düzenekleri kullanıcının korunmasını sağladığından, devre dışı bırakılmamalıdır ve düzgün çalıştıklarından emin olunmalıdır.

### Kumanda kolu

Fırça tahrikini hemen devre dışı bırakmak için: Kumanda kolunu bırakın.

## Kullanım kılavuzundaki semboller

### ⚠ Tehlike

*Ağır bedensel yaralanmalar ya da ölüme neden olan direkt bir tehlike için.*

### ⚠ Uyarı

*Ağır bedensel yaralanmalar ya da ölüme neden olabilecek olası tehlikeli bir durum için.*

### Dikkat

*Hafif bedensel yaralanmalar ya da maddi hasarlara neden olabilecek olası tehlikeli bir durum için.*

## Fonksiyon

Bu aşındırıcı süpürge, düz zeminlerin sulu temizliği ya da parlatılması için kullanılır. Temizlik programı ve su miktarı ayarlanarak, cihaz ilgili temizlik görevine kolayca adapte edilebilir. 400 mm çalışma genişliği ve 20'şerlitre hacimli temiz ve kirli su depoları etkin bir temizlik yapılmasına olanak sağlar.

### Not

*Temizlik görevine uygun olarak cihaz çeşitli aksesuarlarla donatılabilir. Katalogumuza başvurun ya da İnternet'te [www.kaercher.com](http://www.kaercher.com) adresi altında bizi ziyaret edin.*



## Kurallara uygun kullanım

Bu şarj cihazını sadece bu kullanım kılavuzundaki bilgilere uygun olarak kullanın.

- Cihaz, sadece rutubete ve parlatma işlemlerine karşı duyarlı olmayan sert zeminlerin temizlenmesi için kullanılmalıdır.  
Kullanım sıcaklığı aralığı +5V ve +40C arasındadır.
- Bu cihaz iç mekanlarda kullanım için üretilmiştir.
- Cihaz, donmuş zeminlerin (Örn; soğuk hava depoları) temizlenmesi için uygun değildir.
- Cihaz, sadece orijinal aksesuarı ve yedek parçalarıyla donatılabilir.
- Cihaz, iç bölümlerdeki zeminler ya da kapalı yüzeylerin temizlenmesi için geliştirilmiştir. Diğer uygulama alanlarında alternatif fırçaların kullanılması denemelidir.
- Cihaz, halka açık trafik yollarının temizlenmesi için üretilmemiştir.
- Zeminin izin verilen yüzey yükü göz önüne alınmalıdır.  
Cihaz, patlama tehlikesi bulunan ortamlarda kullanım için uygun değildir.

## Çevre koruma



Ambalaj malzemeleri geri dönüştürülebilir. Ambalaj malzemelerini evinizin çöpüne atmak yerine lütfen tekrar kullanılabilircekleri yerlere gönderin.



Eski cihazlarda, yeniden değerlendirme işlemine tabi tutulması gereken değerli geri dönüşüm malzemeleri bulunmaktadır. Aküler, yağ ve benzeri maddeler doğaya ulaşmamalıdır. Bu nedenle eski cihazları lütfen öngörülen toplama sistemleri aracılığıyla imha edin.

**İçindekiler hakkında uyarılar (REACH)**  
İçindekiler hakkında ayrıntılı bilgileri bulabileceğiniz adres:

**[www.kaercher.com/REACH](http://www.kaercher.com/REACH)**

## Kullanım ve çalışma elemanları

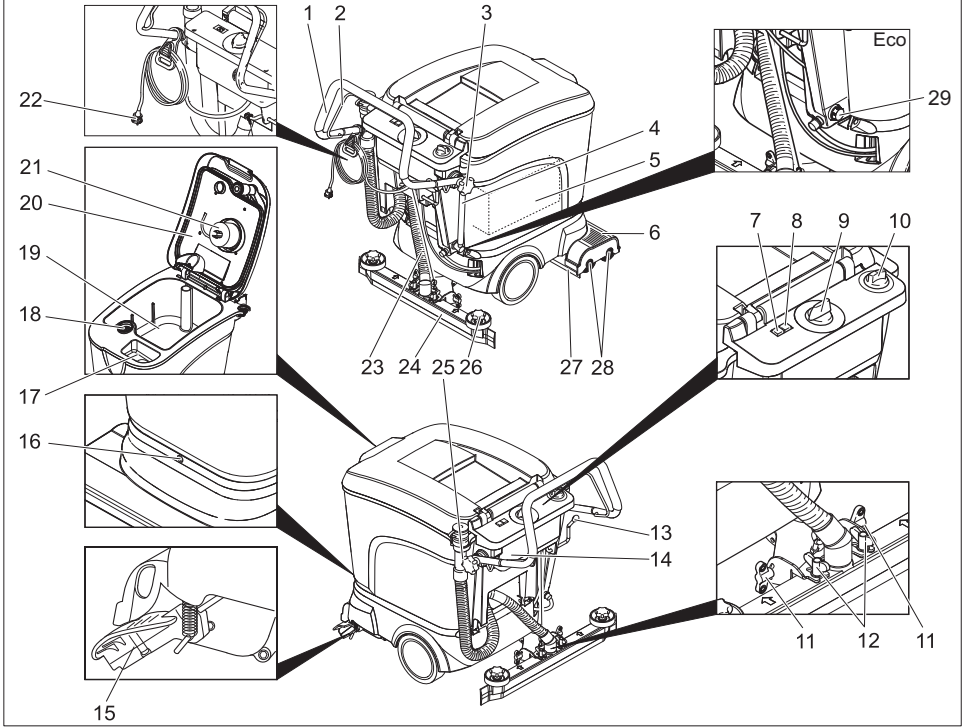

- |    |   |    |  |
|----|---|----|--|
| 1  | İtme yayı   | 16 | Depo sabitleme civatası                                  |
| 2  | Kumanda kolu  | 17 | Temiz su deposunun dolum ağzı                            |
| 3  | Sürgü demiri sabitlemesinin yıldız kolu                                       | 18 | Toz süzgeci  |
| 4  | Doluluk seviyesi göstergesi ve temiz su boşaltma hortumu (ECO varyantı hariç) | 19 | Pis su deposu  |
| 5  | Akü (ambalaj varyantında bulunmamaktadır)                                     | 20 | Pis su deposunun kapağı                                  |
| 6  | Temizleme kafası  | 21 | Şamandıra  |
| 7  | Akü kontrol göstergesi  | 22 | Şarj cihazının elektrik fişi (Sadece Pack varyantı)      |
| 8  | Arıza göstergesi  | 23 | Emme hortumu   |
| 9  | Program seçme anahtarı  | 24 | Emme kolu *  |
| 10 | Su miktarı ayar kafası  | 25 | Pis su tahliye hortumu                                   |
| 11 | Emme kolunu eğmek için kanatlı somunlar                                       | 26 | Emme dudaklarını değiştirmek için yıldız kollar          |
| 12 | Emme kolunu sabitlemek için kanatlı somunlar                                  | 27 | Temiz su boşaltma civatası (sadece ECO varyantında)      |
| 13 | Emme kolunu indirme kolu  | 28 | Püskürtme koruması                                       |
| 14 | Elektronik/Şarj cihazı (Sadece Pack varyantı)                                 | 29 | Fırça merdanesi (BR varyantı), disk fırça (BD varyantı)* |
| 15 | Taşıma sürüşü için yürüyen aksam  |    | * teslimat kapsamına dahil değildir (ECO varyantı hariç) |

## Cihazı çalıştırmaya başlamadan önce

### İndirme

- Sürgü demiri sabitlemesinin yıldız kollarını gevşetin.
- Sürgü demirini geriye doğru çevirin ve yıldız kolları sıkın.

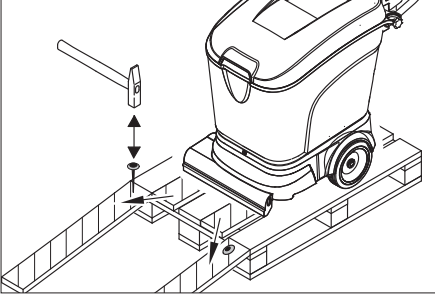

- Ambalajın uzun yan tablalarını palete doğru rampa olarak yerleştirin.
- Rampayı çivilerle palete sabitleyin.
- Kısa tablaları, destekleme amacıyla rampanın altına yerleştirin.
- Ahşap çitaları tekerleklerde çıkartın.
- Cihazı, rampa yardımıyla paletten aşağı doğru itin.

### Aküler

#### Güvenlik

Akülerdeki çalışmalar sırasında aşağıdaki uyarıları mutlaka dikkate alın:

	Akü, kullanım kılavuzu ve araç kullanım kılavuzundaki uyarılara dikkat edin.
	Koruyucu gözlük kullanın
	Çocukları asit ve akülerden uzak tutun.
	Patlama tehlikesi
	Ateş, kıvılcım, açık ışık ve sigara içmek yasaktır.

	Yaralanma tehlikesi
	İlk yardım
	Uyarı notu
	İmha edilmesi
	Aküyü çöp bidonuna atmayın.

#### ⚠ Tehlike

**Patlama tehlikesi!** Akünün üzerine, yani uç kutupları ve hücre konektörlerine herhangi bir alet ya da benzeri bir madde koymayın. **Yaralanma tehlikesi!** Yaraları kesinlikle kurşunla temas ettirmeyin. Akülerdeki çalışmalardan sonra ellerinizi yıkayın.

### Akülerin yerleştirilmesi ve bağlanması

Bp Pack modelinde aküler ve şarj cihazı monte edilmiş durumdadır.

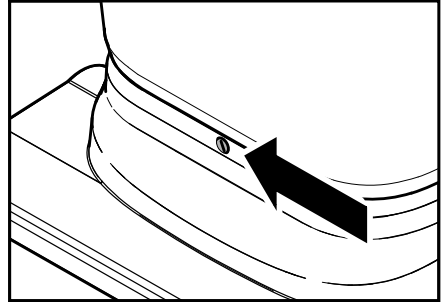

- Gerekirse depoları boşaltın
- Yürüyen aksamı ayağınızla öne doğru çevirin.

#### Dikkat

Cihazın arka tarafındaki kablolar için hasar tehlikesi. Tankı geriye çevirmeden önce, yürüyen aksamı mutlaka öne çevirin.

- Cıvatayı sökün ve depoyu yukarı doğru çevirin.

- Akü kapağını kaldırın.
- Aküyü yerleştirin.
- Akülerin arkasındaki sabitleme köşebendini vidalayın.

### ⚠ Uyarı

Akü bağlantılarını birbiriyile karıştırma sonucu hasar tehlikesi.  
Kutupların doğru olmasına dikkat edin.

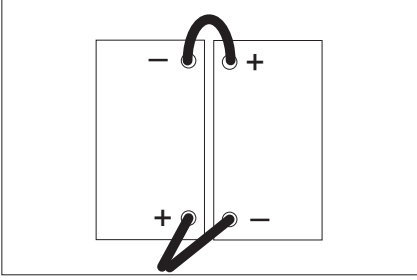

### Not

Akü setinin bağlanmasından önce, program seçme anahtarı "OFF" konumuna getirilmelidir. Bu uyarıya uyulmaması durumunda aşağıdaki arızalar ortaya çıkabilir:

- Fırça motorunun aşırı yük göstergesi bir arıza gösterir.  
Arızanın giderilmesi: Program seçme anahtarını yaklaşık 10 saniye boyunca "OFF" konumuna döndürün.
- Akü kontrol göstergesi bir boşalma gösterir ve cihaz devreye sokulamaz.  
Arızanın giderilmesi: Aküyü tam olarak şarj edin.
- Program seçim anahtarını "OFF" konumuna getirin.
- Akülerden birinin artı kutbunu diğer akünün eksi kutbuna bağlayın.
- Bağlantı kablosunu henüz boş olan (+) ve (-) akü kutuplarına bağlayın.
- Akü kapağını yerleştirin.
- Depoyu aşağı doğru çevirin civatayla emniyete alın.

### Dikkat

Boşalma nedeniyle hasar tehlikesi. Cihazı devreye sokmadan önce aküleri şarj edin.

## Aküyü şarj edin

### Not

Cihaz boşalmaya karşı bir koruma sistemine sahiptir; izin verilen minimum kapasiteye ulaşıldığında kendi kendine kapanır. Bu durumda, kumanda panelindeki akü denetim lambası kırmızı olarak yanar. Boşalmış (kısmen boşalmış olanlar dahil) aküleri daima doldurun.

### ⚠ Tehlike

Elektrik çarpma tehlikesi.

Şarj cihazını yağmur, yüksek nem ya da nemli mekanlarda kesinlikle kullanmayın!

### Not

Şarj süresi ortalama 10-12 saattir.

### BR/BD 40/25 Bp Pack şarj işlemi

- Şarj cihazının elektrik fişini prize takın. Şarj cihazı elektronik ayarlıdır ve şarj işlemi otomatik olarak sona erdirir. Cihazın tüm fonksiyonları şarj işlemi sırasında otomatik olarak durdurulur. Fiş prize takıldığında, akü denetim göstergesi şarj işleminin ilerleme durumunu gösterir:

Yenileme şarjı	hızlı bir şekilde kırmızı olarak yanıp söner
Hızlı şarj	hızlı bir şekilde sarı olarak yanıp söner
Koruma şarjı (dil dolu)	hızlı bir şekilde yeşil olarak yanıp söner

### Şarj işlemi BR/BD 40/25 Bp

- Akü soketini çekin ve şarj kablosuna bağlayın.

### Not

Şarj cihazını, cihazın çekilebilen akü soketine bağlayın; cihaza sabit olarak monte edilmiş sokete bağlamayın.

- Şarj cihazının açılması

## Bakım uygulanmayan aküler (sulu aküler)

- Şarj işleminin bitmesinden bir saat önce saf su ekleyin, asit seviyesinin doğru olmasına dikkat edin. Akü gerekli şekilde işaretlenmiştir.

### ⚠ Tehlike

*Yaralanma tehlikesi. Akü boşalmışken su eklenmesi asit çıkışına neden olabilir! Akü asidiyle çalışırken, yaralanmaları be giysilerinizin zarar görmesini önlemek koruyucu gözlük kullanın ve talimatlara uyun. Cilde veya giysilere sıçrayan asidi hemen bol suyla yıkayın.*

### Dikkat

*Akülere su eklemek için sadece saf su ya da tuzdan arındırılmış su (EN 50272-T3) kullanın.*

*Yabancı katkılar (düzeltme malzemeleri) kullanmayın, aksi takdirde her türlü garanti geçerliliğini kaybeder.*

### Şarj işleminden sonra:

- Şarj cihazının elektrik fişini prizden çekin.
- İçinde şarj cihazı olmayan modellerde: Akü kablosunu şarj kablosundan çekin ve cihaza bağlayın.

## Tavsiye edilen aküler, şarj cihazları

	Sipariş numarası
Akü seti	6.654-093
Şarj cihazı	6.654-102

Aküler ve şarj cihazları piyasadan temin edilebilir.

## Maksimum akü ölçüleri

Uzunluk	Genişlik	Yükseklik
330 mm	171 mm	235 mm

Bp varyantında sulu akülerin kullanılması gerekirse, aşağıdakilere dikkat edin:

- Maksimum akü ölçülerine uyulmalıdır. Bakım gerektirmeyen akülerin şarj edilmesi sırasında akü üreticisinin talimatlarına uyulmalıdır (Bkz. Bakım planı)

## Akülerin sökülmesi

- Gerekirse depoları boşaltın
- Yürüyen aksamı ayağınızla öne doğru çevirin.

### Dikkat

*Cihazın arka tarafındaki kablolar için hasar tehlikesi. Tankı geriye çevirmeden önce, yürüyen aksamı mutlaka öne çevirin.*

- Cıvatayı sökün ve depoyu yukarı doğru çevirin.
- Akü kapağını kaldırın.
- Kabloyu akünün eksi kutbundan sökün.
- Kalan kabloları akülerden sökün.
- Akülerin arkasındaki sabitleme köşebendini gevşetin.
- Aküleri dışarı alın.
- Kullanılmış aküleri geçerli düzenlemelere göre tasfiye edin.

## Fırçaların takılması

Cihaz devreye sokulmadan önce fırçalar takılmalıdır (Bkz. "Bakım çalışmaları").

## Emme kolunun takılması

- Emme kolunu, kalıp sac süspansiyonun üzerinde duracak şekilde emme kolu süspansiyonuna yerleştirin. Kanatlı somunları sıkın.

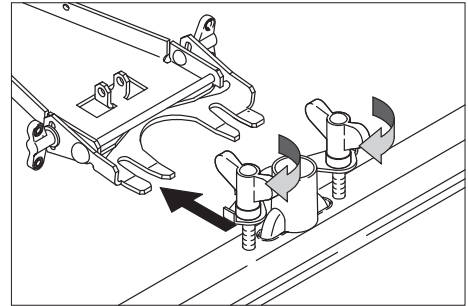

- Emme hortumunu takın.

## Çalıştırma

### Dikkat

Hasar görme tehlikesi. Geri hareketten önce emme kolunu kaldırın.

### Not

Fırça tahrikini hemen devre dışı bırakmak için kumanda kolunu bırakın.

### İşletme malzemelerinin doldurulması

### ⚠ Uyarı

Hasar görme tehlikesi. Sadece tavsiye edilen temizlik maddelerini kullanın. Diğer temizlik maddeleri için, işletmeci, işletme güvenliği ve kaza tehlikesi açısından artan riski üstlenir.

Sadece çözücü maddeler, tuz asidi ve hid-roflüorik asit içermeyen temizlik maddeleri kullanın.

Temizlik maddelerinin üzerindeki güvenlik uyarılarına dikkat edin.

### Not

Aşırı köpüklenen temizlik maddeleri kullanmayın.

Tavsiye edilen temizlik maddeleri:

Kullanım	Temizlik maddesi
Suya dayanıklı zeminlerdeki genel temizlik	RM 745 RM 746
Parlak üst yüzeylerdeki (Örn; granit) genel temizlik	RM 755 es
Sanayi işletmelerindeki zeminlerde genel ve ana temizlik	RM 69 ASF
Küçük fayanslı zeminlerde genel ve ana temizlik	RM 753
Sağlık sektöründe genel fayans temizliği	RM 751
Sağlık sektöründe temizlik ve dezenfeksiyon	RM 732
Alkaliye karşı dayanıklı her türlü zeminde (Örn; PVC) katman ayırma	RM 752
Muşambalı zeminlerde katman ayırma	RM 754

- Temiz su deposunun kapağını açın.
- Su-temizlik maddesi karışımını doluluk seviyesi göstergesinin MAX işaretine kadar doldurun. Maksimum sıvı sıcaklığı 60 °C.
- Temiz su deposunun kapağını kapatın.

### Kullanım yerine götürme

Cihaz, öne doğru çıkarılan yürüyen aksamla, fırçalar zemine değmeden kullanılacağı yere kadar itilebilir.

- Emme çubuğunu kaldırın.
- Cihazı itme kolundan aşağıya doğru bastırın.
- Yürüyen aksamı ayağınızla öne doğru çıkarın.
- Cihazı itme kolundan kullanılacağı yere kadar itin.

### Temizlik programları

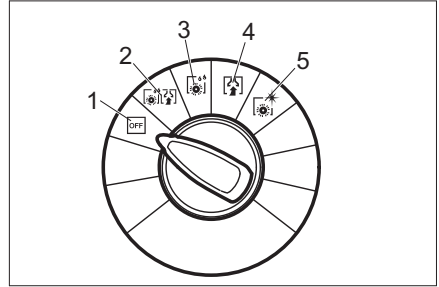

- 1 OFF  
Cihaz devre dışıdır.
- 2 Fırçalayarak emme  
Zeminin ıslak şekilde temizlenmesi ve pis suyun emilmesi.
- 3 Sulu fırçalama  
Zeminin ıslak şekilde temizlenmesi ve temizlik maddesinin etki etmesinin sağlanması.
- 4 Emme  
Pis suyu emin.
- 5 Parlatma  
Zeminin sıvı kullanmadan parlatılması.

## Akü kontrol göstergesi

Akü kontrol göstergesi, şarj cihazı sökül-müş durumdayken akülerin şarj seviyesini gösterir:

40-100%	Yeşil olarak yanar
20-40%	sarı olarak yanar
0-20%	yavaşça kırmızı olarak yanıp söner
boş	Kırmızı olarak yanar

### Not

Akü boşalmışsa (akü kontrol göstergesi kırmızı olarak yanar), cihaz otomatik olarak kapatılır. Cihaz, ancak akü tam olarak doldurulduktan sonra tekrar işleme alınabilir.

## Değiştirilmiş aküler

Akülerin şarj edilmesi sırasında bekleme süresini kısaltmak için, ek akü setleri temin edilebilir. Cihazdaki boş akü seti şarj edilmiş akü setiyle değiştirilebilir.

### Not

Değiştirilen akü seti, cihaza bağlanma sırasında 25,8 V minimum gerilime sahip olmalıdır. Daha düşük bir gerilimde, elektronik ünitadaki boşalma koruması cihazın işleme alınmasını önler. Bu durumda akü seti tam olarak şarj edilmelidir.

## Emme kolunun ayarlanması

### Eğik konum

Fayanslı kaplamalarda emici sonuçlarının iyileştirilmesi için, emme kolu maksimum 5 eğik konuma getirilebilir.

- Kanatlı somunları gevşetin.
- Emme kolunu döndürün.

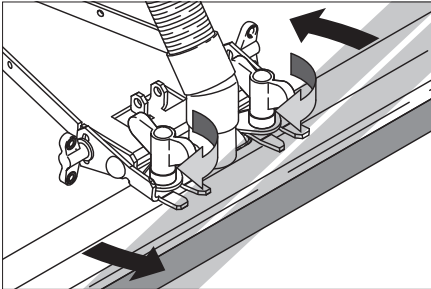

- Kanatlı somunları sıkın.

## Eğim

Emici sonucunun yetersiz olması durumunda, düz emme kolunun eğimi değiştirilebilir.

- Kanatlı somunları gevşetin.
- Emme kolunu eğin.

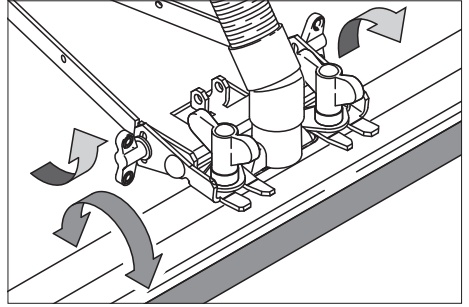

- Kanatlı somunları sıkın.

## Ön tahrik hızının ayarlanması (sadece BD varyasyonu)

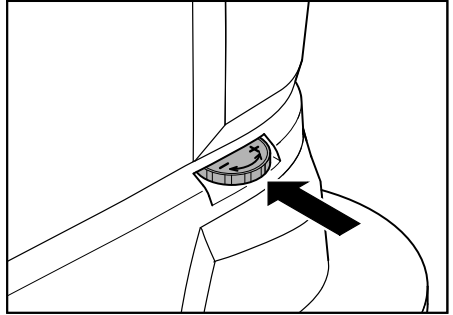

- Yürür aksamı ayağınızla öne doğru hareket ettirin.
- Hızın kısılması: Düğmeyi – yönünde çevirin.
- Hızı arttırma: Düğmeyi + yönünde çevirin.

## Temizleme

- Yürüyen aksamı ayağınızla geriye doğru çevirin.
- Program seçim anahtarını istediğiniz temizleme programına getirin.
- Su miktarını, kirlenme ve zemin kaplamasına uygun olarak ayarlayın.
- Emme kolunu indirin.
- Kumanda demirini çekerek fırçaları çalıştırın.

## Dikkat

Zemin kaplamasını için zarar görme tehlikesi. Cihazı noktada çalıştırmayın.

### Durma ve durdurma

- Su miktarı ayar düğmesini kapatın.
- Artık suyu emmek için cihazı 1-2 metre daha öne doğru sürün.
- Program seçim anahtarını "OFF" konumuna getirin.
- Emme kolunu kaldırın.
- Yürüyen aksamı ayağınızla öne doğru çevirin.

## Dikkat

Fırça/fırçaların deforme olma tehlikesi. Cihazı durdururken, yürüyen aksamı öne çevirerek fırça/fırçalardaki yükü alın.

### Kirli su deposunun boşaltılması

## Not

Dolu olan kirli su deposunda şamandıra emme kanalını kapatır. Temizleme işlemi yarıda kesilir. Pis su deposunu boşaltın.

## ⚠ Uyarı

Yerel atık su işleme talimatlarına uyun.

- Pis su tahliye hortumunu tutucudan alın ve uygun bir toplama tertibatı üzerinden aşağı indirin.

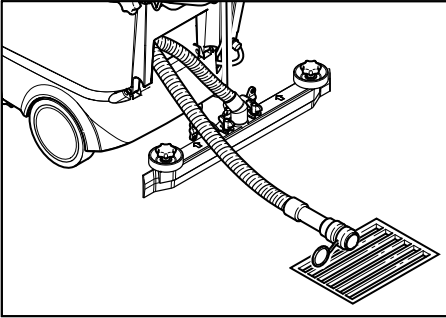

- Tahliye hortumundaki dozaj tertibatını açarak suyu boşaltın.
- Daha sonra, pis su deposunu temiz suyla yıkayın.

### Temiz su deposunun boşaltılması

- Kavramayı doldurma seviyesi göstergesinin üst ucundan çözün.
- Doldurma seviyesi göstergesinin hortumunu uygun bir toplama düzeneğiyle indirin ve sıvıyı boşaltın.
- Kavramayı tekrar cihaza oturtun.

### Eco varyantı:

- Temiz su boşaltma civatasını sökün ve sıvıyı boşaltın.
- Temiz su boşaltma civatasını tekrar vidalayın ve sıkın.

## Taşıma

## Dikkat

Yaralanma ve hasar tehlikesi! Taşıma sırasında cihazın ağırlığına dikkat edin.

- Bir araç üzerinde taşımak için gergi kemeri/telleri kullanarak cihazı kaymaya karşı emniyete alın.

Yer ihtiyacını azaltmak için, itme kolu öne doğru çevrilebilir:

- Sürgü demiri sabitlemesinin yıldız kollarını gevşetin.
- İtme kolunu öne doğru itin.

## Depolama

## Dikkat

Yaralanma ve hasar tehlikesi! Depolama sırasında cihazın ağırlığına dikkat edin.

- Bu cihaz sadece iç mekanlarda depolanmalıdır.
- Devrilme güvenliğini olumsuz etkilemek için, depolama yerini, cihazın izin verilen toplam ağırlığını dikkate alarak seçin.

## Koruma ve Bakım

## ⚠ Tehlike

Yaralanma tehlikesi. Cihaz üzerinde yapılacak çalışmalardan önce program seçim şalterini „OFF“ konumuna çevirin ve elektrik fişini çekip çıkartın.

Cihazı sağlam, düz bir yere koyun ve akü kutup başlarını çıkartın.

- Pis su ve kalan temiz suyu boşaltın ve imha edin.



## Bakım planı

### Çalışmadan sonra

#### Dikkat

*Hasar görme tehlikesi. Cihaza su püskürtmeyin ve agresif temizlik maddeleri kullanmayın.*

- Pis suyu boşaltın.
- Toz süzgecini kontrol edin, ihtiyaç anında temizleyin.
- Cihazın dışını, hafif yıkama çözeltisine batırılmış nemli bir bezle temizleyin.
- Emme dudakları ve püskürme korumasını temizleyin, aşınma kontrolü yapın ve ihtiyaç anında değiştirin.
- Fırçalara aşınma kontrolü yapın, ihtiyaç anında fırçaları değiştirin
- İhtiyaç anında aküyü şarj edin.

#### Her ay

- Cihaz geçici bir süre kullanılmadığında: Akü denkleme şarjı uygulayın.
- Akü kutuplarında oksitlenme olup olmadığını kontrol edin, gerekiyorsa kutupları fırçalayın ve kutup gresi sürün. Bağlantı kablolarının sıkıca yerlerine oturmasına dikkat edin.
- Kirli su deposu ve kapağı arasındaki contaların durumunu kontrol edin, gerekiyorsa değiştirin.
- Bakım gerektiren akülerde hücrelerin asit yoğunluğunu kontrol edin.
- Fırça kanalı temizleyin. (sadece BR modelinde)

#### Her yıl

- Müşteri hizmetlerinin öngörülen kontrol çalışmalarını yapmasını sağlayın.

## Bakım çalışmaları

### Emme dudaklarının değiştirilmesi

- Emme kolunu çıkartın.
- Yıldız kolu dışarı çıkartın.

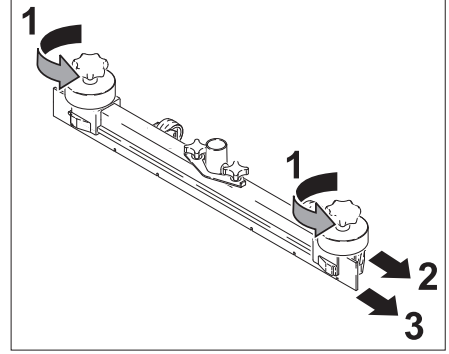

- Plastik parçaları çekerek çıkartın.
- Emme dudaklarını çekerek çıkartın.
- Yeni emme dudaklarını yerleştirin.
- Plastik parçaları yerlerine takın.
- Yıldız kolu takın ve sıkın.

### Fırça silindirlerinin değiştirilmesi

- Kirli su deposunu boşaltın.
- Cihazı itme kolundan aşağıya doğru bastırın.
- Yürüyen aksamı ayağınızla öne doğru çıkarın.
- Fırçaları içeri bastırın ve aşağıya doğru çekerek çıkarın.
- Yeni fırça silindirini yerleştirin ve yerine oturtun.
- Yürüyen aksamı ayağınızla arkaya itin.

### Disk fırçaların değiştirilmesi

- Pis su deposunu boşaltın.
- Cihazı kontrol çemberinden aşağı doğru bastırın.
- Yürür aksamı ayağınızla öne doğru hareket ettirin.
- Ön tahrik hızını ayarlamak için düğmeyi – yönünde çevirin.
- Disk fırçaları kaldırın.
- Disk fırçaları yaklaşık 45 döndürün.
- Disk fırçaları aşağı doğru çıkartın.
- Yeni disk fırçaları ters sırada yerleştirin.
- Ön tahrik hızını ayarlayın.
- Yürür aksamı ayağınızla arkaya doğru hareket ettirin.

## Bakım sözleşmesi

Cihazın güvenli bir şekilde çalışması için, yetkili Kärcher satış bürosu ile bakım sözleşmeleri yapılabilir.

### Antifriz koruma

Donma tehlikesinde:

- Temiz ve pis su deposunu boşaltın.
- Cihazı donmaya karşı korunmuş bir bölümde durdurun.

## Arızalar

### ⚠ Tehlike

*Yaralanma tehlikesi. Cihaz üzerinde yapılacak çalışmalardan önce program seçim şalterini „OFF“ konumuna çevirin ve elektrik fişini çekip çıkartın.*

*Cihazı sağlam, düz bir yere koyun ve akü kutup başlarını çıkartın.*

- Kirli suyu ve kalan temiz suyu boşaltın ve bertaraf edin.

Bu tablo yardımıyla giderilemeyen arızalarda müşteri hizmetlerini arayın.

## Göstergeli arızalar

Akü kontrol göstergesi	Arıza göstergesi	Arıza	Arızanın giderilmesi
–	hızlı yanıp sönmeye	Fırça tahrikinde aşırı sıcaklık	Program seçme anahtarını OFF konumuna getirin ve cihazı soğutun.
–	yavaş yanıp sönmeye	Kablo bağlantı hatası, kopma	Program seçme anahtarını OFF konumuna getirin. Daha sonra temizleme programını tekrar seçin. Arıza devam ederse, müşteri hizmetlerini arayın.
–	yanıyor	Elektronik ünite arıza	
hızlı şekilde kırmızı olarak yanıp söner	hızlı yanıp sönmeye	Akü arızalı	
yavaşça kırmızı olarak yanıp söner	yavaş yanıp sönmeye	Fırça motorunda aşırı yük	Program seçme anahtarını OFF konumuna getirin. Yabancı maddelerin fırçaları bloke edip etmediğini kontrol edin, gerekirse yabancı maddeleri çıkartın. Daha sonra temizleme programını tekrar seçin. Arıza devam ederse, müşteri hizmetlerini arayın.

## Göstergesiz arızalar

Arıza	Arızanın giderilmesi
Cihaz çalıştırılmıyor	Aküyü kontrol edin, gerekirse şarj edin
	Akü kutup sigortasını akünün artı kutbunda kontrol edin (75 A), sigorta arızalıysa müşteri hizmetlerini bilgilendirin.
Yetersiz su miktarı	Temiz su seviyesini kontrol edin, gerekirse depoyu doldurun
	Hortumlara tıkanma kontrolü yapın, gerekirse hortumları temizleyin.
Yetersiz emme kapasitesi	Pis su deposu ve kapak arasındaki contaların durumunu kontrol edin, ihtiyaç anında contaları değiştirin.
	Toz süzgecinin temizlenmesi
	Emme kolundaki emme dudağını temizleyin, gerekirse çevirin ya da değiştirin.
	Emme hortumuna tıkanma kontrolü yapın, gerekirse hortumu temizleyin.
	Emme hortumuna sızdırmazlık kontrolü yapın, gerekirse hortumu değiştirin.
	Pis su tahliye hortumundaki kapağın kapalı olup olmadığını kontrol edin
	Emme kolunun ayarını kontrol edin.
Yetersiz temizleme sonucu	Fırçalara aşınma kontrolü yapın, ihtiyaç anında fırçaları değiştirin
Fırçalar dönmüyor	Yabancı maddelerin fırçaları bloke edip etmediğini kontrol edin, gerekirse yabancı maddeleri çıkartın

## Teknik Bilgiler

		BR 40/25 C Bp	BR 40/25 C BP Pack	BD 40/25 C Bp	BD 40/25 C Bp Pack
<b>Güç</b>					
Nominal gerilim	V	24			
Akü kapasitesi	Ah (5h)	-	70	-	70
Akü kapasitesi ECO varyantı	Ah (5h)	-	60	-	60
Ortalama güç alımı	W	1200			
Emme motorunun gücü	W	600			
Fırça motorunun gücü	W	600			
<b>Emme</b>					
Emme kapasitesi, hava miktarı	l/s	30			
Emme kapasitesi, vakum, maksimum	kPa	130			
<b>Temizleme fırçaları</b>					
Çalışma genişliği	mm	400		390	
Fırça çapı	mm	96		385	
Fırça devri	d/dk	1350		140	
<b>Ölçüler ve ağırlıklar</b>					
Teorik yüzey gücü	m <sup>2</sup> /s	1600			
Temiz/pis su deposunun hacmi	l	25			
Uzunluk (sürgü demiri hariç)	mm	800		870	
Genişlik (emme kolu hariç)	mm	575			
Yükseklik (sürgü demiri hariç)	mm	830			
Taşıma ağırlığı	kg	117		123	
Müsaade edilen toplam ağırlık	kg	133		137	
<b>60335-2-72'a göre belirlenen değerler</b>					
Kolların toplam titreşim değeri	m/s <sup>2</sup>	<2,5			
Güvensizlik K	m/s <sup>2</sup>	0,2			
Ses basıncı seviyesi L <sub>pA</sub>	dB(A)	67			
Güvensizlik K <sub>pA</sub>	dB(A)	1			
Ses basıncı seviyesi L <sub>WA</sub> + Güvensizlik K <sub>WA</sub>	dB(A)	82			

## AB uygunluk bildirisi

İşbu belge ile aşağıda tanımlanan makinenin konsepti ve tasarımı ve tarafımızdan piyasaya sürülen modeliyle AB yönetmeliklerinin temel teşkil eden ilgili güvenlik ve sağlık yükümlülüklerine uygun olduğunu bildiririz. Onayımız olmadan cihazda herhangi bir değişiklik yapılması durumunda bu beyan geçerliliğini yitirir.

**Ürün:** Zemin temizleyici

**Tip:** 1.515-xxx

**İlgili AB yönetmelikleri**

2006/42/EG (+2009/127/EG)

2004/108/EG

**Kullanılmış olan uyumlu standartlar**

EN 55014-1: 2006 + A1: 2009

EN 55014-2: 1997 + A2: 2008

EN 60335-1

EN 60335-2-29

EN 60335-2-72

EN 61000-3-2: 2006 + A2: 2009

EN 61000-3-3: 2008

İmzası bulunanlar, işletme yönetimi adına ve işletme yönetimi tarafından verilen vekaletle dayanarak işlem yapar.



H. Jenner  
CEO



S. Reiser  
Head of Approbation

Dokümantasyon yetkilisi:

S. Reiser

Alfred Kärcher GmbH & Co. KG

Alfred-Kärcher-Str. 28 - 40

71364 Winnenden (Germany)

Tel.: +49 7195 14-0

Faks: +49 7195 14-2212

Winnenden, 2011/07/01

## Garanti

Her ülkede yetkili distribütörümüz tarafından verilmiş garanti şartları geçerlidir. Garanti süresi içinde aksesuarınızda oluşan muhtemel hasarları, arızanın kaynağı üretim veya malzeme hatası olduğu sürece ücretsiz olarak karşılıyoruz. Garanti durumunda satış fişi ile satıcıya veya yetkili servise başvururuz.

## Yedek parçalar

- Sadece üretici tarafından onaylanmış aksesuar ve yedek parçalar kullanılmalıdır. Orijinal aksesuar ve orijinal yedek parçalar, cihazın güvenli ve arızasız bir biçimde çalışmasının güvencesidir.
- En sık kullanılan yedek parça çeşitlerini kullanım kılavuzunun sonunda bulabilirsiniz.
- Yedek parçalar hakkında diğer bilgileri, [www.kaercher.com](http://www.kaercher.com) adresindeki Servis bölümünden alabilirsiniz.

# BR/BD 40/25 C

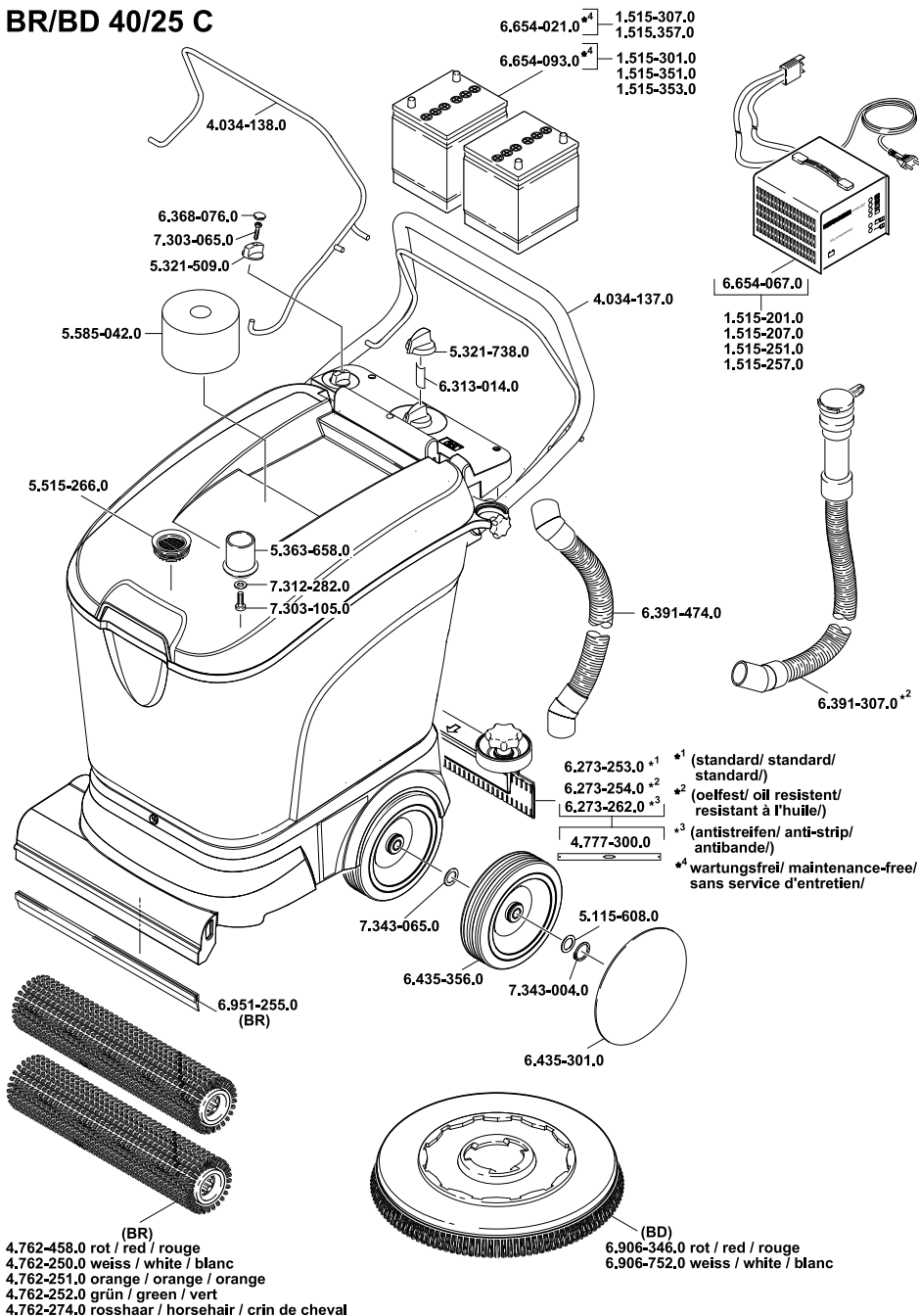



- AE** Kärcher FZE, P.O. Box 17416, Jebel Ali Free Zone (South), Dubai, United Arab Emirates,  
☎+971 4 886-1177, www.kaercher.com
- AR** Kärcher S.A., Uruguay 2887 (1646) San Fernando, Pcia. de Buenos Aires  
☎+54-11 4506 3343, www.kärcher.com.ar
- AT** Alfred Kärcher Ges.m.b.H., Lichtblaustraße 7, 1220 Wien,  
☎+43-1-25060-0, www.kaercher.at
- AU** Kärcher Pty. Ltd., 40 Koornang Road, Scoresby VIC 3179, Victoria,  
☎+61-3-9765-2300, www.kärcher.com.au
- BE** Kärcher N.V., Industrieweg 12, 2320 Hoogstraten,  
☎+32-3-340 07 11, www.kärcher.be
- BR** Kärcher Indústria e Comércio Ltda., Av. Professor Benedito Montenegro no 419, Betel, Paulínia - Estado de Sao Paulo, CEP 13.140-000  
☎+55-19-3884-9100, www.kärcher.com.br
- CA** Kärcher Canada Inc., 6535 Millcreek Road, Unit 67, Mississauga, ON, L5N 2M2,  
☎+1-905-672-8233, www.kärcher.ca
- CH** Kärcher AG, Industriestrasse, 8108 Dällikon, Kärcher SA, Croix du Péage, 1029 Villars-Ste-Croix,  
☎0844 850 864, www.kaercher.ch
- CN** Kärcher (Shanghai) Cleaning Systems, Co., Ltd., Part F, 2nd Floor, Building 17, No. 33, XI YA Road, Waigaoqiao Free Trade, Pudong, Shanghai, 200131  
☎+86-21 5076 8018, www.kärcher.cn
- CZ** Kärcher spol. s r.o., Modletice c.p. 141, CZ-251 01 Ricany,  
☎+420/323/606 014, www.kaercher.cz
- DE** Alfred Kärcher Vertriebs-GmbH, Friedrich-List-Straße 4, 71364 Winnenden,  
☎+49-7195/903-0, www.kaercher.de
- DK** Kärcher Rengøringsystemer A/S, Helge Nielsens Alle 7A, 8723 Lösning,  
☎+45-70206667, www.kärcher.dk
- ES** Kärcher, S.A., Pol. Industrial Font del Radium, Calle Josep Trueta, 6-7, 08403 Granollers (Barcelona),  
☎+34-902 17 00 68, www.kärcher.es
- F** Kärcher S.A.S., Z.A. des Petits Carreaux, 5, avenue des Coquelicots, 94865 Bonneuil-sur-Marne,  
☎+33-1-4399-6770, www.kärcher.fr
- FI** Kärcher OY, Yrittäjätie 17, 01800 Klaukkala,  
☎+358-207 413 600, www.kärcher.fi
- GB** Kärcher (U.K.) Ltd., Kärcher House, Beaumont Road, Banbury, Oxon OX16 1TB,  
☎+44-1295-752-000, www.kärcher.co.uk
- GR** Kärcher Cleaning Systems A.E., 31-33, Nikitara str. & Konstantinoupoleos str., 136 71 Athènes,  
☎+30-210-2316-153, www.kärcher.gr
- HK** Kärcher Limited, Unit 10, 17/F., Apec Plaza, 49 Hoi Yuen Road, Kwun Tong, Kowloon,  
☎++(852)-2357-5863, www.kärcher.com.hk
- HU** Kärcher Hungaria KFT, Tormásrét út 2., (Vendelpark), 2051 Biatorbagy,  
☎+36-23-530-64-0, www.kaercher.hu
- I** Kärcher S.p.A., Via A. Vespucci 19, 21013 Gallarate (VA),  
☎+39-848-998877, www.kärcher.it
- IE** Kärcher Limited (Ireland), 12 Willow Business Park, Nangor Road, Dublin 12,  
☎(01) 409 7777, www.kaercher.ie
- JP** Kärcher (Japan) Co., Ltd., Irene Kärcher Building, No. 2, Matsusaka-Daira 3-chome, Taiwa-cho, Kurokawa-gun, Miyagi 981-3408,  
☎+81-22-344-3140, www.kärcher.co.jp
- KR** Kärcher (Korea) Co. Ltd., 162 Gukhoe-daero, (872-2 Sinjeong-Dong), Seoul, Korea  
☎02-322 6588, A/S. 1544-6577, www.kärcher.co.kr
- MX** Kärcher México, SA de CV, Av. Gustavo Baz No. 29-C, Col. Naucalpan Centro, Naucalpan, Edo. de México, C.P. 53000 México,  
☎+52-55-5357-04-28, www.kärcher.com.mx
- MY** Kärcher Cleaning Systems Sdn. Bhd., 71 & 73 Jalan TPK 2/8, Taman Perindustrian Kinrara, Seksyen 2, 47100 Puchong, Selangor Darul Ehsan, Malaysia,  
☎+603 8073 3000, www.kärcher.com.my
- NL** Kärcher B.V., Postbus 474, 4870 AL Etten-Leur,  
☎0900-33 666 33, www.kärcher.nl
- NO** Kärcher AS, Stanseveien 31, 0976 Oslo, Norway,  
☎+47 815 20 600, www.kärcher.no
- NZ** Kärcher Limited, 12 Ron Driver Place, East Tamaki, Auckland, New Zealand,  
☎+64 (9) 274-4603, www.kärcher.co.nz
- PL** Kärcher Sp. z o.o., Ul. Stawowa 140, 31-346 Kraków,  
☎+48-12-6397-222, www.kärcher.pl
- RO** Kärcher Romania srl, Sos. Odaii 439, Sector 1, RO-013606 BUKAREST,  
☎+40 37 50790001, www.kaercher.ro
- RU** Kärcher Ltd. Service Center, Leningradsky avenue, 68, Building 2, Moscow, 125315  
☎+7-495 789 90 76, www.kärcher.ru
- SE** Kärcher AB, Tagenevägen 31, 42502 Hisings-Kärra,  
☎+46 (0)31-577 300, www.kärcher.se
- SGP** Kärcher South East Asia Pte. Ltd., 5 Toh Guan Road East, #01-00 Freight Links Express Distripark, Singapore 608831,  
☎+65-6897-1811, www.kärcher.com.sg
- SK** Kärcher Slovakia, s.r.o., Beniaková 2, SK-94901 NITRA,  
☎+421 37 6555 798, www.kaercher.sk
- TR** Kärcher Servis Ticaret A.S., 9 Eylül Mahallesi, 307 Sokak No. 6, Gaziemir / Izmir,  
☎+90-232-252-0708, +90-232-251-3578, www.kärcher.com.tr
- TW** Kärcher Limited, 7/F, No. 66, Jhongjijheng Rd., Sinjhuang City, Taipei County 24243, Taiwan,  
☎+886-2-2991-5533, +886-800-666-825, www.kärcher.com.tw
- UA** Kärcher TOV, Kilzeva doroga, 9, 03191 Kiew,  
☎+380 44 594 7576, www.kärcher.com.ua
- USA** To locate your local dealer please visit our web site at <http://www.kärchercommercial.com> or call us at 888.805.9852
- ZA** Kärcher (Pty) Ltd., 144 Kuschke Street, Meadowdale, Edenvale, 1614,  
☎+27-11-574-5360, www.kärcher.co.za